

# can-am



SPYDER F3

## **⚠ ПРЕДОСТЕРЕЖЕНИЕ**

Родстер Spyder - уникальное транспортное средство, что требует специальных знаний и навыков.  
Изучите отличия родстера Spyder.

Прочитайте руководство по эксплуатации и посмотрите видеоматериалы по безопасности.  
Пройдите обучающий курс (если возможно), потренируйтесь, освоите органы управления и откройте соответствующую категорию водительского удостоверения.  
Перед эксплуатацией прочитайте карточку безопасности.

Всегда одевайте шлем и экипировку.

Водители и пассажиры на данном транспортном средстве подвержены большому количеству дорожных рисков, чем на машине. Даже опытные водители могут быть сбиты другими участниками движения или потерять управление. Данное транспортное средство не защитит вас во время происшествия.

Проверьте состояние дорожного покрытия.

В случае пренебрежения ограничениями, система стабилизации (VSS) не сможет предотвратить потерю управления, неконтролируемый разворот или падение с родстера. Помните об ограничениях, накладываемых разными типами дорожного покрытия. Не двигайтесь на льду, снегу и бездорожью. Избегайте луж и бугущей воды. Данный тип транспортного средства может аквапланировать и потерять сцепление с гравийной, грунтовой или покрытой песком дорогой. При необходимости движения по таким дорогам, снизьте скорость.

219 001 648

РУКОВОДСТВО ПО ЭКСПЛУАТАЦИИ, SPYDER F3 / РУССКИЙ

ПРОИЗВЕДЕНО В КАНАДЕ

U/M:P.C.

®™ и ЛОГОТИП BRP ЯВЛЯЮТСЯ ТОРГОВЫМИ МАРКАМИ КОМПАНИИ BOMBARDIER RECREATIONAL PRODUCTS INC. И ЕЕ ФИЛИАЛОВ.  
© 2015 BOMBARDIER RECREATIONAL PRODUCTS INC. ВСЕ ПРАВА ЗАЩИЩЕНЫ.

# **2016**

## **РОДСТЕР РУКОВОДСТВО ПО ЭКСПЛУАТАЦИИ**

Меры безопасности  
Устройство родстера  
Техническое обслуживание

2016

# SPYDER® F3™

## **⚠ ПРЕДОСТЕРЕЖЕНИЕ**

**Изучите отличия родстера Spyder.**

**Прочитайте** Руководство по эксплуатации и посмотрите видеоматериалы по безопасности.

**Пройдите курс** обучения (если возможно), потренируйтесь, освоите органы управления.

**Изучите** местное законодательство - требования к категории водительского удостоверения.

**Храните** настоящее Руководство на родстере.

2 1 9 0 0 1 6 4 8

**ВНИМАНИЕ** Данная инструкция актуальна для следующих моделей:

**SPYDER F3**  
**SPYDER F3-S**

**2 1 9 0 0 1 6 4 8**

Spyder® F3™

## ПОПРАВКА 65 ШТАТА КАЛИФОРНИЯ

### ПРЕДОСТЕРЕЖЕНИЕ

Настоящее изделие содержит или выделяет известные в штате Калифорния как химические вещества, способные вызывать онкологические заболевания, пороки деторождения или другой вред деторождению.



На территории Канады изделия распространяются Bombardier Recreational Products Inc.

На территории США изделия распространяются BRP US Inc.

Неполный список торговых марок, являющихся собственностью компании Bombardier Recreational Products Inc. или ее филиалов:

Rotax®

Spyder®

XPS™

Can-Am®

F3™



**RU E-CA.MT20.B.00522**

mo2016-009 en JT

®™ и логотип BRP являются торговыми марками компании Bombardier Recreational Products Inc. или ее филиалов.

©2015 Bombardier Recreational Products Inc. и BRP US Inc. Все права защищены.

# ПРЕДИСЛОВИЕ

Deutsch	Dieses Handbuch ist möglicherweise in Ihrer Landessprache verfügbar. Bitte wenden Sie sich an Ihren Händler oder besuchen Sie: <b>www.operatorsguide.brp.com</b> .
English	This guide may be available in your language. Check with your dealer or go to: <b>www.operatorsguide.brp.com</b> .
Español	Es posible que este manual esté disponible en su idioma. Consulte a su distribuidor o visite: <b>www.operatorsguide.brp.com</b> .
Français	Ce guide peut être disponible dans votre langue. Vérifier avec votre concessionnaire ou aller à: <b>www.operatorsguide.brp.com</b> .
日本語	このガイドは、言語によって翻訳版が用意されています。ディーラーに問い合わせるか、次のアドレスでご確認ください: <b>www.operatorsguide.brp.com</b>
Nederlands	Deze handleiding kan beschikbaar zijn in uw taal. Vraag het aan uw dealer of ga naar: <b>www.operatorsguide.brp.com</b> .
Norsk	Denne boken kan finnes tilgjengelig på ditt eget språk. Kontakt din forhandler eller gå til: <b>www.operatorsguide.brp.com</b> .
Português	Este manual pode estar disponível em seu idioma. Fale com sua concessionária ou visite o site: <b>www.operatorsguide.brp.com</b> .
Suomi	Käyttöohjekirja voi olla saatavissa omalla kielelläsi. Tarkista jälleenmyyjältä tai käy osoitteessa: <b>www.operatorsguide.brp.com</b>
Svenska	Denna bok kan finnas tillgänglig på ditt språk. Kontakta din återförsäljare eller gå till: <b>www.operatorsguide.brp.com</b> .

Поздравляем с приобретением родстера Can-Am®. Изделие обеспечивается гарантией компании BRP и поддержкой сети авторизованных дилеров, готовых предоставить вам запасные части и выполнить работы по техническому обслуживанию, если это необходимо.

Целью работы дилера является удовлетворение ваших потребностей. Работники дилерского центра имеют достаточную квалификацию для выполнения операций по предпродажной подготовке и осмотру вашего родстера перед началом эксплуатации.

При покупке вы также должны быть проинформированы об условиях гарантийного обслуживания и подписать **ПРОВЕРЧНЫЙ ЛИСТ ПРЕДПРОДАЖНОЙ ПОДГОТОВКИ**, чтобы убедиться, что родстер полностью готов к эксплуатации.

## Прежде чем приступить к эксплуатации

Для вашей безопасности, безопасности ваших пассажиров и посторонних лиц внимательно ознакомьтесь со следующими частями настоящего Руководства прежде, чем приступить к эксплуатации родстера:

- **ОСНОВНЫЕ МЕРЫ ПРЕДОСТОРОЖНОСТИ**
- **ИНФОРМАЦИЯ О ТРАНСПОРТНОМ СРЕДСТВЕ**
- **БЕЗОПАСНАЯ ЭКСПЛУАТАЦИЯ**
- **КОНТРОЛЬНЫЙ ОСМОТР ПЕРЕД ПОЕЗДКОЙ**

Опытные мотоциклисты должны обратить особое внимание на раздел **ОТЛИЧИЯ РОДСТЕРА SPYDER**.

## Предупреждающие сообщения

В настоящем Руководстве по эксплуатации используются следующие типы предупреждающих сообщений.

Данный символ  предупреждает о потенциальной опасности получения травмы.

## ПРЕДОСТЕРЕЖЕНИЕ

**Информирует о потенциально опасных ситуациях, которые могут стать причиной получения серьезной травмы или привести к летальному исходу.**

 **ОСТОРОЖНО** Используется для обозначения опасных ситуаций, которые, если их не предотвратить, могут привести к получению травм низкой с средней степени тяжести.

**ВНИМАНИЕ** Содержит предупреждения и инструкции, несоблюдение которых может стать причиной серьезных повреждений родстера или другого имущества.

## О настоящем Руководстве

Настоящее Руководство было составлено на территории Северной Америки, руководствуясь правилами правостороннего движения. В случае, если условия эксплуатации родстера отличаются от вышеуказанных, руководствуйтесь местными правилами дорожного движения.

Термин "мотоцикл", используемый в настоящем Руководстве, обычно обозначает двухколесный мотоцикл.

Настоящее Руководство применимо как для модели SM6 (механическая коробка передач), так и для модели SE6 (полуавтоматическая коробка передач). Кроме текста, отмеченного как "Модель SM6" или "Модель SE6", текст настоящего Руководства относится к обоим моделям.

Храните настоящее Руководство в переднем багажном отсеке или под сиденьем – это позволит провести инструктаж и получить необходимую информацию о техническом обслуживании и ремонту в дороге.

Прочитать и распечатать дополнительную копию Руководства можно по адресу: [www.operatorsguide.brp.com](http://www.operatorsguide.brp.com) или [www.rosan.com](http://www.rosan.com).

Информация, содержащаяся в настоящем Руководстве, достоверна на момент публикации. Однако компания BRP, придержива-

ясь политики постоянного совершенствования своей продукции, не принимает на себя обязательств выполнять данные изменения на ранее выпущенной продукции. Следствием внесенных конструктивных изменений могут являться некоторые различия между выпускаемыми родстерами и описанными в настоящем Руководстве. Компания BRP оставляет за собой право в любое время изменять технические характеристики, конструкцию, свойства моделей или оборудования, без каких-либо обязательств со своей стороны.

Настоящее Руководство и *ДЕМОНСТРАЦИОННЫЙ ВИДЕОФИЛЬМ* должны быть переданы новому владельцу при перепродаже.

## Обратитесь к сторонним источникам информации

Помимо настоящего Руководства вы должны ознакомиться с информацией, содержащейся на карточке безопасности, а также посмотреть *ДЕМОНСТРАЦИОННЫЙ ВИДЕОФИЛЬМ*.

По возможности пройдите обучение, разработанное специально для родстеров Spyder. На нашем сайте [www.can-am.brp.com](http://www.can-am.brp.com) вы сможете найти информацию о предстоящих обучающих курсах. В случае, если вы не можете пройти обучение, разработанное специально для родстеров Spyder, хорошим вариантом будут курсы вождения мотоцикла, так как некоторые навыки, а равно и информация о безопасном поведении на дороге, вполне применимы при управлении родстером.

## Благодарность

Компания BRP выражает благодарность Motorcycle Safety Foundation (MSF) за материалы, касающиеся безопасного поведения на дороге, использующиеся в настоящем Руководстве.

MSF – это международно признанная некоммерческая организация, поддерживаемая производителями мотоциклов. Помимо обучения MSF также предоставляет необходимые инструменты и занимается поддержкой безопасного вождения в мотоциклетном сообществе. Посетить их сайт можно по адресу: [www.msf-usa.org](http://www.msf-usa.org).



# СОДЕРЖАНИЕ

<b>ПРЕДИСЛОВИЕ</b> . . . . .	<b>3</b>
Прежде чем приступить к эксплуатации . . . . .	3
Предупреждающие сообщения . . . . .	3
О настоящем Руководстве . . . . .	4
Обратитесь к сторонним источникам информации . . . . .	4
Благодарность . . . . .	4
<b>СОДЕРЖАНИЕ</b> . . . . .	<b>5</b>
<b>ОСНОВНЫЕ МЕРЫ ПРЕДОСТОРОЖНОСТИ</b> . . . . .	<b>9</b>
Избегайте отравления угарным газом . . . . .	9
Берегитесь воспламенения бензина и прочих опасностей . . . . .	9
Берегитесь ожогов . . . . .	9
Дополнительное оборудование и внесение изменений в конструкцию . . . . .	9
<b><i>ИНФОРМАЦИЯ О ТРАНСПОРТНОМ СРЕДСТВЕ</i></b>	
<b>ОСНОВНЫЕ ОРГАНЫ УПРАВЛЕНИЯ</b> . . . . .	<b>12</b>
1) Руль . . . . .	13
2) Акселератор . . . . .	13
3) Рычаг сцепления (Модели SM6) . . . . .	14
4) Рычаг переключения передач (Модели SM6) . . . . .	14
5) Селектор передач (Модели SE6) . . . . .	15
6) Педаль тормоза . . . . .	15
7) Выключатель стояночного тормоза . . . . .	16
<b>ДОПОЛНИТЕЛЬНЫЕ ОРГАНЫ УПРАВЛЕНИЯ</b> . . . . .	<b>17</b>
1) Замок зажигания . . . . .	17
2) Кнопка запуска двигателя . . . . .	18
3) Выключатель двигателя . . . . .	18
4) Выключатель аварийной сигнализации . . . . .	18
5) Переключатель круиз-контроля (только для модели F3-S) . . . . .	18
6) Переключатель головного освещения . . . . .	20
7) Кнопка сигналов поворота . . . . .	21
8) Кнопка звукового сигнала . . . . .	21
9) Электронный центр управления родстером (RECC) . . . . .	21
10) Кнопка заднего хода . . . . .	22
<b>МНОГОФУНКЦИОНАЛЬНАЯ ПАНЕЛЬ ПРИБОРОВ</b> . . . . .	<b>23</b>
Описание . . . . .	23
Включение и выключение . . . . .	25
Информация, отображаемая на цифровом дисплее . . . . .	25
Настройки дисплея . . . . .	25
<b>ОБОРУДОВАНИЕ</b> . . . . .	<b>27</b>
Цепи электропитания для подключения навесного оборудования или аксессуаров . . . . .	27
Регулируемые руль и подножки водителя . . . . .	27
Зеркала . . . . .	28
Блокировка руля . . . . .	28
Передний багажный отсек . . . . .	28
Возимый комплект инструментов . . . . .	29
Руководство по эксплуатации . . . . .	29

<b>ОБОРУДОВАНИЕ (продолжение)</b>	
Сиденье .....	29
Панели корпуса .....	30
<b>БАЗОВЫЕ ПРОЦЕДУРЫ .....</b>	<b>34</b>
Запуск и остановка двигателя .....	34
Движение задним ходом .....	35
Эксплуатация в период обкатки .....	36
Топливо .....	36
Регулировка подвески .....	38
<b><i>БЕЗОПАСНАЯ ЭКСПЛУАТАЦИЯ</i></b>	
<b>ОТЛИЧИЯ РОДСТЕРА SPYDER .....</b>	<b>40</b>
Устойчивость .....	40
Поведение на дороге .....	40
Педаль тормоза .....	40
Стояночный тормоз .....	40
Рулевое управление .....	40
Ширина .....	41
Задний ход .....	41
Водительское удостоверение и местное законодательство .....	41
<b>СИСТЕМЫ ПОМОЩИ В УПРАВЛЕНИИ .....</b>	<b>42</b>
Система стабилизации (VSS) .....	42
Усилитель рулевого управления (DPS) .....	43
<b>РИСКИ ДВИЖЕНИЯ ПО ДОРОГАМ ОБЩЕГО ПОЛЬЗОВАНИЯ .....</b>	<b>44</b>
Тип транспортного средства .....	44
Навыки и суждения водителя .....	44
Состояние водителя .....	44
Состояние родстера .....	45
Погодные условия и состояние дорожного покрытия .....	45
<b>ЭКИПИРОВКА .....</b>	<b>46</b>
Шлемы .....	46
Прочая экипировка .....	46
<b>НЕОБХОДИМЫЕ НАВЫКИ ВОЖДЕНИЯ И ПРАКТИЧЕСКИЕ УПРАЖНЕНИЯ ..</b>	<b>49</b>
Выбор места для выполнения практических упражнений .....	49
Подготовка .....	50
Правильная посадка .....	50
Практические упражнения (модель SM6) .....	50
Практические упражнения (модель SE6) .....	59
Как развить продвинутые водительские навыки .....	66
<b>ПОВЕДЕНИЕ НА ДОРОГЕ .....</b>	<b>67</b>
Планируйте свою поездку .....	67
Безопасное вождение .....	67
Повышение заметности .....	68
Положение в полосе .....	69
Типовые дорожные ситуации .....	69

<b>ПОВЕДЕНИЕ НА ДОРОГЕ (продолжение)</b>	
Состояние и опасности различных типов дорожного покрытия . . . . .	72
Чрезвычайные ситуации на дороге . . . . .	73
Прокол . . . . .	74
<b>ДВИЖЕНИЕ С ПАССАЖИРОМ ИЛИ ГРУЗОМ . . . . .</b>	<b>75</b>
Максимально допустимая нагрузка . . . . .	75
Движение с дополнительным весом . . . . .	75
Перевозка пассажира . . . . .	75
Места для перевозки грузов . . . . .	76
Буксировка запрещена . . . . .	76
<b>ВОПРОСЫ ДЛЯ САМОПРОВЕРКИ . . . . .</b>	<b>77</b>
Опросник . . . . .	77
Ответы . . . . .	79
<b>ИНФОРМАЦИЯ ПО БЕЗОПАСНОСТИ, РАЗМЕЩЕННАЯ НА РОДСТЕРЕ . . . . .</b>	<b>81</b>
Ярлык . . . . .	81
Карточка безопасности . . . . .	82
Предупреждающие наклейки . . . . .	83
<b>ИНФОРМИРОВАНИЕ О УГРОЖАЮЩИХ БЕЗОПАСНОСТИ ДЕФЕКТАХ . . . . .</b>	<b>86</b>
<b><i>КОНТРОЛЬНЫЙ ОСМОТР ПЕРЕД ПОЕЗДКОЙ</i></b>	
<b>ПЕРЕЧЕНЬ ПРОВЕРОК ПЕРЕД ПОЕЗДКОЙ . . . . .</b>	<b>88</b>
<b><i>ТЕХНИЧЕСКОЕ ОБСЛУЖИВАНИЕ</i></b>	
<b>РЕГЛАМЕНТ ПРОВЕДЕНИЯ ТЕХНИЧЕСКОГО ОБСЛУЖИВАНИЯ . . . . .</b>	<b>92</b>
<b>ПЕРВЫЙ ОСМОТР . . . . .</b>	<b>95</b>
<b>ПРОЦЕДУРЫ ТЕХНИЧЕСКОГО ОБСЛУЖИВАНИЯ . . . . .</b>	<b>96</b>
Колеса и шины . . . . .	96
Ремень вариатора . . . . .	98
Моторное масло . . . . .	99
Воздушный фильтр . . . . .	102
Охлаждающая жидкость . . . . .	103
Тормоза . . . . .	104
Аккумуляторная батарея . . . . .	105
Жидкость сцепления (Модели SM6) . . . . .	107
Головное освещение . . . . .	107
<b>УХОД ЗА РОДСТЕРОМ . . . . .</b>	<b>110</b>
Мойка родстера . . . . .	110
Защита транспортного средства . . . . .	110
<b>ХРАНЕНИЕ И ПРЕДСЕЗОННАЯ ПОДГОТОВКА РОДСТЕРА . . . . .</b>	<b>111</b>
Хранение . . . . .	111
Предсезонная подготовка . . . . .	111



## **РЕМОНТ В ДОРОГЕ**

<b>УКАЗАНИЯ ПО ПОИСКУ НЕИСПРАВНОСТЕЙ</b> .....	<b>114</b>
Не происходит переключения на первую передачу (модель SM6) .....	114
Не происходит переключения на нейтральную передачу (модель SE6) .....	114
Не переключается (модель SE6) .....	114
Двигатель не запускается .....	114

<b>СООБЩЕНИЯ НА ПАНЕЛИ ПРИБОРОВ</b> .....	<b>116</b>
---	------------

<b>ЧТО ДЕЛАТЬ, ЕСЛИ...</b> .....	<b>118</b>
...потеряны ключи .....	118
...произошел прокол .....	118
...разрядилась АКБ .....	118

<b>ЗАМЕНА ПРЕДОХРАНИТЕЛЕЙ И ЛАМП</b> .....	<b>120</b>
Предохранители .....	120
Осветительные приборы .....	122

<b>ТРАНСПОРТИРОВКА РОДСТЕРА</b> .....	<b>129</b>
---------------------------------------	------------

### **ТЕХНИЧЕСКАЯ ИНФОРМАЦИЯ**

<b>ИДЕНТИФИКАЦИОННЫЕ НОМЕРА РОДСТЕРА</b> .....	<b>132</b>
Идентификационный номер транспортного средства .....	132
Идентификационный номер двигателя .....	132
Ключ D.E.S.S .....	133

<b>ТЕХНИЧЕСКИЕ ХАРАКТЕРИСТИКИ</b> .....	<b>134</b>
---	------------

### **ГАРАНТИЙНЫЕ ОБЯЗАТЕЛЬСТВА**

<b>ОГРАНИЧЕННЫЕ ГАРАНТИЙНЫЕ ОБЯЗАТЕЛЬСТВА КОМПАНИИ BRP ЗА ПРЕДЕЛАМИ США И КАНАДЫ: НА РОДСТЕРЫ Can-Am™ SPYDER™ 2016 МОДЕЛЬНОГО ГОДА</b> .....	<b>140</b>
1. ПРЕДМЕТ ГАРАНТИЙНЫХ ОБЯЗАТЕЛЬСТВ .....	140
2. ОГРАНИЧЕНИЕ ГАРАНТИЙНЫХ ОБЯЗАТЕЛЬСТВ .....	140
3. ИСКЛЮЧЕНИЯ ИЗ ГАРАНТИЙНЫХ ОБЯЗАТЕЛЬСТВ .....	140
4. СРОК ДЕЙСТВИЯ ГАРАНТИЙНЫХ ОБЯЗАТЕЛЬСТВ .....	142
5. УСЛОВИЯ ПРИЗНАНИЯ ГАРАНТИЙНЫХ ОБЯЗАТЕЛЬСТВ .....	143
6. УСЛОВИЯ ПРИЗНАНИЯ ПРАВА НА ГАРАНТИЙНОЕ ОБСЛУЖИВАНИЕ .....	143
7. ОБЯЗАТЕЛЬСТВА КОМПАНИИ BRP .....	143
8. ПЕРЕДАЧА ПРАВ НА ГАРАНТИЙНОЕ ОБСЛУЖИВАНИЕ .....	144
9. ПОДДЕРЖКА ПОТРЕБИТЕЛЕЙ .....	144

### **ИНФОРМАЦИЯ ДЛЯ ВЛАДЕЛЬЦА**

<b>ГАРАНТИЯ ПРАВ ЛИЧНОСТИ</b> .....	<b>146</b>
<b>ИЗМЕНЕНИЕ АДРЕСА ИЛИ ВЛАДЕЛЬЦА</b> .....	<b>147</b>

### **СЕРВИСНАЯ КНИЖКА**

# ОСНОВНЫЕ МЕРЫ ПРЕДОСТОРОЖНОСТИ

## Избегайте отравления угарным газом

Отработавшие газы всех двигателей содержат оксид углерода (угарный газ), который в определенных условиях может представлять смертельную опасность. Вдыхание угарного газа может стать причиной появления головной боли, головокружения, сонливости, тошноты, спутанности сознания и, в конечном итоге, стать причиной летального исхода.

Угарный газ является веществом без цвета и запаха, которое может присутствовать в воздухе, даже если вы не видите и не ощущаете запаха отработавших газов. Смертельно опасная концентрация угарного газа может достигаться достаточно быстро, и вы можете оказаться в ситуации, в которой не сможете спасти себя самостоятельно. В плохо проветриваемом помещении опасная концентрация угарного газа может сохраняться в течение нескольких часов и даже дней. Если вы чувствуете какие-нибудь симптомы отравления угарным газом, немедленно покиньте опасную область, подышите свежим воздухом и обратитесь за медицинской помощью.

Для предотвращения получения серьезных травм и летального исхода в результате отравления угарным газом:

- Запуск двигателя в плохо проветриваемых или частично закрытых помещениях (например: гаражи, навесы, амбары) категорически запрещен. Концентрация угарного газа может быстро достичь смертельных значений, несмотря на ваши попытки проветрить помещение.
- Запуск двигателя в местах, где выхлопные газы могут быть затянуты в помещения через двери или окна, категорически запрещен.

## Берегитесь воспламенения бензина и прочих опасностей

Бензин и его пары являются легковоспламеняемыми и взрывоопасными. Пары бензина могут распространиться и воспламениться на значительном расстоянии от родстера. В целях снижения риска возгорания или взрыва следуйте приведенным ниже инструкциям:

- Производите заправку только в хорошо проветриваемых местах, вдали от открытого пламени, искр, зажженных сигарет и прочих возможных источников возгорания.

- Заправка при работающем двигателе категорически запрещена.
- Заправка топливного бака до краев категорически запрещена. При изменении температуры расширяющемуся топливу потребуется место.
- Вытрите любые потеки топлива.
- Запуск и работа двигателя при открытой крышке топливного бака категорически запрещены.
- Для хранения топлива используйте только сертифицированную топливную емкость красного цвета.
- Не используйте для перевозки топливных емкостей передний багажный отсек или любые другие элементы конструкции родстера.

Бензин ядовит и может стать причиной причинения вреда здоровью и даже смерти.

- Не допускайте попадание бензина в рот.
- При попадании бензина в пищеварительную систему и/или глаза, а также при вдыхании его паров незамедлительно обратитесь к врачу.

При попадании бензина на кожу и/или одежду промойте пораженное место водой с мылом и переоденьтесь.

## Берегитесь ожогов

Во время эксплуатации компоненты систем выпуска отработавших газов, смазки и охлаждения могут сильно разогреваться.

Избегайте контактов с такими деталями как во время, так и сразу после эксплуатации для того, чтобы избежать ожогов.

## Дополнительное оборудование и внесение изменений в конструкцию

Внесение изменений в конструкцию, использование дополнительного оборудования и аксессуаров, не рекомендованного BRP запрещено. В связи с тем, что подобные изменения/дополнительное оборудование/аксессуары не могут быть протестированы BRP, они могут увеличить риск аварийной ситуации и травмы, а также сделать незаконной эксплуатацию родстера.

В отличие от большинства мотоциклов родстеры Spuder оснащены системой стабилизации (VSS), откалиброванной для работы с обыч-

ной конфигурацией родстера. В случае, если данная конфигурация изменяется каким-либо образом (изменение распределения веса, изменения колесной базы, шин, подвески, тормозной системы и рулевого управления), система VSS может работать неправильно.

Для установки дополнительного оборудования/аксессуаров обратитесь к авторизованному дилеру Can-Am.

**ИНФОРМАЦИЯ О  
ТРАНСПОРТНОМ  
СРЕДСТВЕ**

## ОСНОВНЫЕ ОРГАНЫ УПРАВЛЕНИЯ

Важно знать расположение и принцип действия всех органов управления родстером. Также важно развить навыки плавного и скоординированного их использования.

Руль и подножки водителя могут быть отрегулированы. Важно, чтобы все органы управления находились в легкой доступности для водителя. Например, нажатие на педаль тормоза от начала до конца ее рабочего хода не должно вызывать затруднений.

Из соображений безопасности регулировки должны проводиться авторизованным дилером Can-Am.

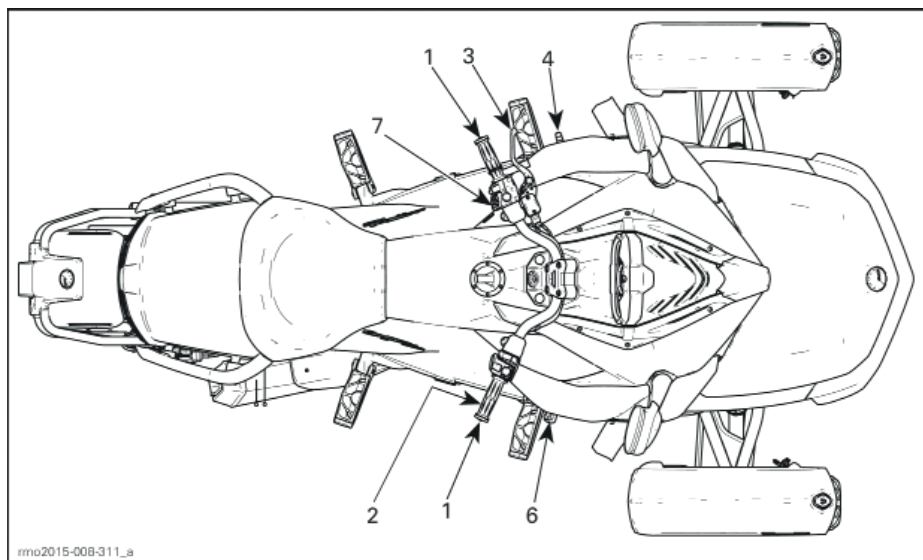

МОДЕЛИ SM6

1	Руль
2	Акселератор
3	Рычаг сцепления
4	Рычаг переключения передач
6	Педаль тормоза
7	Выключатель стояночного тормоза

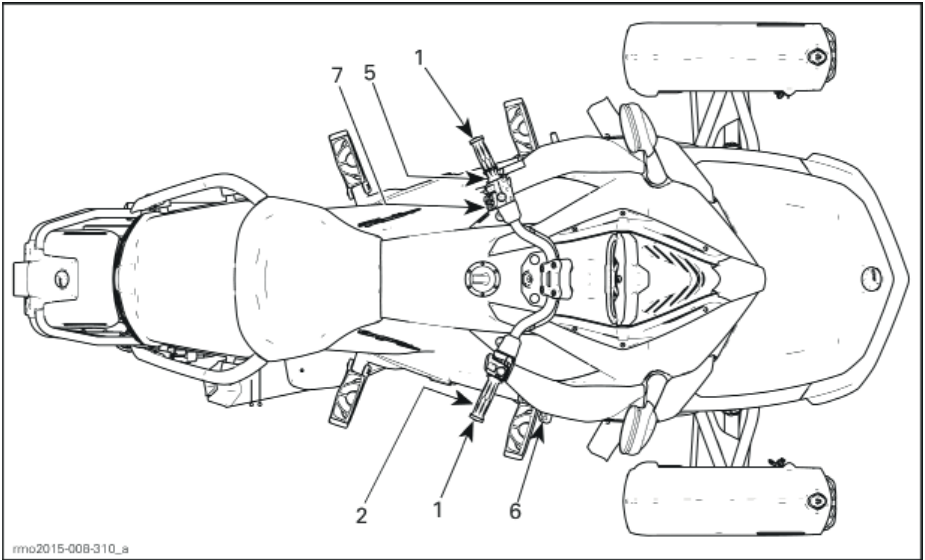

rmo2015-008-310\_a

## МОДЕЛИ SE6

1	РУЛЬ
2	Акселератор
5	Селектор передач
6	Педаль тормоза
7	Выключатель стояночного тормоза

**1) Руль**

Держите руль обеими руками. Поворачивайте руль в направлении, куда хотите двигаться.

**2) Акселератор**

Акселератор располагается в правой рукоятке руля и управляет скоростью вращения коленчатого вала двигателя. Для увеличения скорости вращайте акселератор как показано на рисунке (на себя).

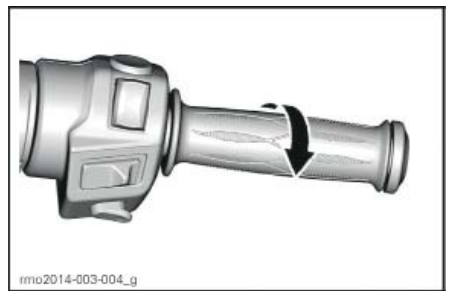

rmo2014-003-004\_g

**ДЛЯ УВЕЛИЧЕНИЯ СКОРОСТИ**

Для снижения скорости вращайте акселератор как показано на рисунке (от себя).





ДЛЯ УВЕЛИЧЕНИЯ СКОРОСТИ

Акселератор подпружинен и должен возвращаться в исходное положение.

**ПРИМЕЧАНИЕ:** Данный родстер оснащен системой электронного управления дроссельной заслонкой (ETC). Дроссельные заслонки управляются электроникой и могут открываться (Система стабилизации VSS не может увеличить скорость родстера. Она может только приоткрыть дроссельную заслонку для снижения эффекта торможения двигателем при движении по скользкой поверхности. Это предотвратит скольжение заднего колеса, вызванного торможением двигателем или резким переключением на пониженную передачу.) или закрываться при необходимости, вне зависимости от положения акселератора. Система стабилизации транспортного средства (VSS) может предотвратить набор скорости для поддержания устойчивости транспортного средства. После того, как положение родстера стабилизируется, набор скорости будет продолжен, при условии, что акселератор удерживается в соответствующем положении. Набор скорости в этом случае может показаться несколько "заторможенным".

### 3) Рычаг сцепления (Модели SM6)

Рычаг сцепления располагается перед левой рукояткой руля. Рычаг сцепления управляет передачей крутящего момента от двигателя на заднее колесо. Нажатие на рычаг приведет к прекращению передачи крутящего момента, отпускание рычага будет иметь обратный эффект.

### Настройка положения рычага сцепления

Расстояние между рычагом сцепления и рукояткой руля может быть настроено в пределах от положения 1 (наибольшее расстояние) до положения 4 (наименьшее расстояние):

1. Нажав на рычаг сцепления сдвиньте его вперед, чтобы освободить регулятор. Удерживайте рычаг в этом положении.
2. Вращая регулятор выберите желаемое положение рычага совместив цифру на регуляторе с меткой на рычаге.
3. Отпустите рычаг сцепления.

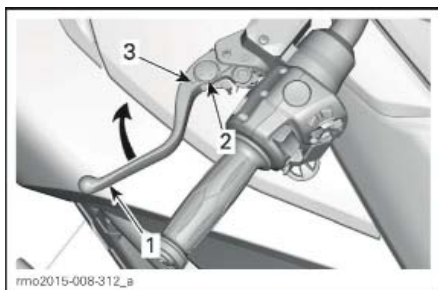

ТИПОВОЙ ВАРИАНТ - НАСТРОЙКА ПОЛОЖЕНИЯ РЫЧАГА СЦЕПЛЕНИЯ

1. Рычаг сцепления
2. Регулятор
3. Метка

### 4) Рычаг переключения передач (Модели SM6)

Рычаг переключения передач располагается перед левой подножкой.

Схема переключения передач следующая: Задний ход-1-Нейтральная передача-2-3-4-5-6

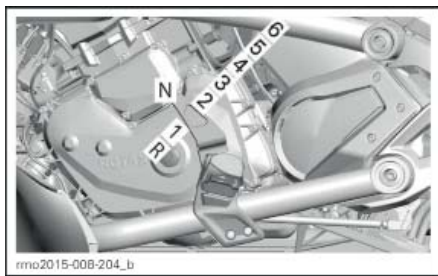

ТИПОВОЙ ВАРИАНТ

Один полный ход рычага вверх/вниз последовательно переключает передачи. При отпускании рычага, он автоматически возвращается в исходное положение, позволяя совершить следующее переключение. Положение нейтрали можно выбрать подняв его на половину полного хода (с первой передачи) или нажав на него на половину полного хода (со второй передачи)

**ПРИМЕЧАНИЕ:** Для включения первой передачи из нейтральной передачи, приведите в действие тормоз и переключитесь.

Для подробного описания процедуры включения передачи заднего хода обратитесь к подразделу **ДВИЖЕНИЕ ЗАДНИМ ХОДОМ** раздела **БАЗОВЫЕ ПРОЦЕДУРЫ**.

## 5) Селектор передач (Модели SE6)

Селектор располагается под левой рукояткой руля.

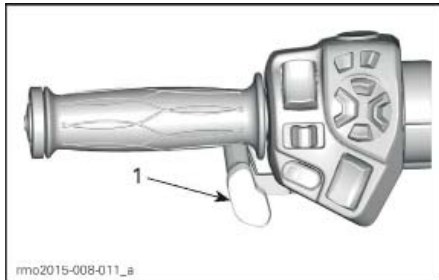

ТИПОВОЙ ВАРИАНТ  
1. Селектор передач

Нажав на селектор вы включите следующую передачу. Потянув селектор на себя вы включите предшествующую передачу.



ТИПОВОЙ ВАРИАНТ  
1. Переключение вверх  
2. Переключение вниз

Переключение передач происходит последовательно. После переключения отпустите селектор.

Для переключения через несколько передач, задействуйте селектор несколько раз.

Для переключения на нейтральную передачу из первой или передачи заднего хода одновременно нажмите или потяните селектор. Длительное воздействие на селектор приведет к включению соответствующей следующей за нейтралью передачи.

После отпускания селектора вы можете совершить следующее переключение.

В случае, если водитель не переключится на более низкую передачу при сбрасывании скорости и обороты коленчатого вала двигателя выйдут за пороговые значения, коробка переключения передач автоматически переключится на следующую более низкую передачу.

В случае, если запуск двигателя осуществляется с передачи, коробка автоматически переключится на нейтральную передачу.

## 6) Педаль тормоза

Педаль тормоза располагается перед правой подножкой. Нажав на нее вы приведете в действие тормоза. Нажатие на педаль приведет к включению тормозов всех трех колес.

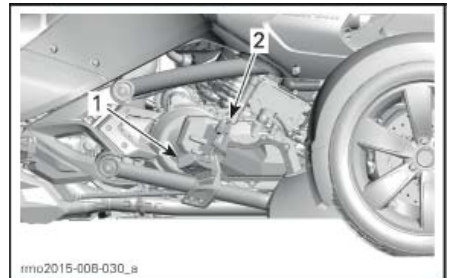

1. Педаль тормоза  
2. Подножка

**ПРИМЕЧАНИЕ:** Во время движения следите, чтобы нога, наклоняясь, не нажимала на педаль тормоза. В противном случае система управления двигателем включит аварийный режим, чтобы защитить тормозную систему.

## 7) Выключатель стояночного тормоза

Выключатель стояночного тормоза расположен на руле слева. Он позволяет включать и выключать электрический стояночный тормоз.

**Модели SE6:** если стояночный тормоз не будет включен после выключения двигателя – в течение 20 секунд будет раздаваться звуковой сигнал.

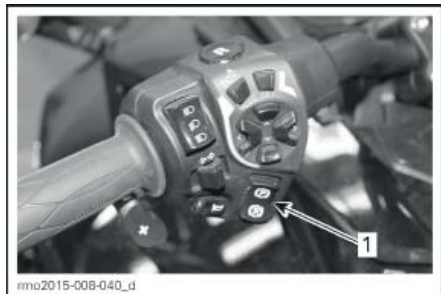

1. Выключатель стояночного тормоза

**ПРИМЕЧАНИЕ:** Для включения или выключения стояночного тормоза ключ в замке зажигания должен быть установлен в положение ON.

**ПРИМЕЧАНИЕ:** Для включения стояночного тормоза напряжение аккумуляторной батареи должно быть выше 11 В. Если напряжение будет ниже 11 В загорится контрольная лампа стояночного тормоза.

Для включения стояночного тормоза нажмите выключатель стояночного тормоза на остановленном родстере. Контрольная лампа тормоза будет мигать.

**ПРИМЕЧАНИЕ:** Стояночный тормоз не может быть включен если скорость родстера превышает 10 км/ч.

Убедитесь, что стояночный тормоз полностью приведен в действие. Удерживая нажатым рычаг сцепления (Модели SM6), покачайте родстер назад-вперед.



### ТИПОВОЙ ВАРИАНТ

1. Положение ON выключателя стояночного тормоза

Для выключения стояночного тормоза нажмите и отпустите выключатель. Убедитесь, что контрольная лампа погасла.

**ПРИМЕЧАНИЕ:** Во время начала движения при включенном стояночном тормозе раздастся звуковой сигнал.



### ТИПОВОЙ ВАРИАНТ

1. Положение OFF выключателя стояночного тормоза

# ДОПОЛНИТЕЛЬНЫЕ ОРГАНЫ УПРАВЛЕНИЯ

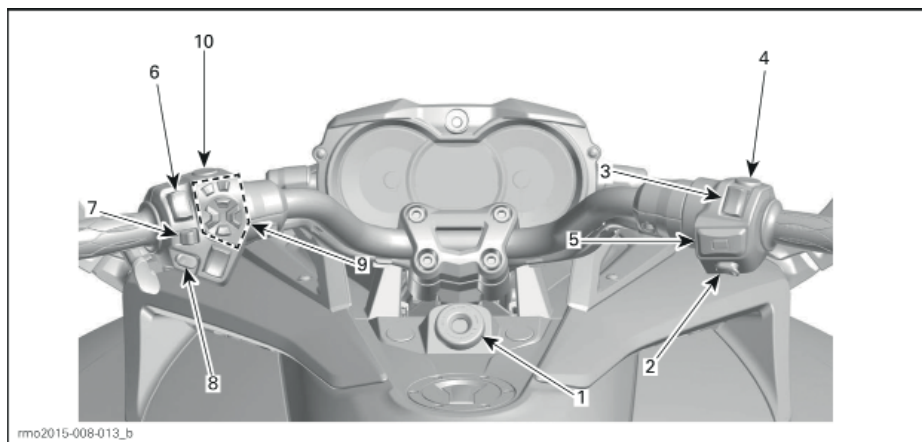

1	Замок зажигания	6	Переключатель головного освещения
2	Кнопка запуска двигателя	7	Кнопка сигналов поворота
3	Выключатель двигателя	8	Кнопка звукового сигнала
4	Выключатель аварийной сигнализации	9	Электронный центр управления родстером (RECC)
5	Выключатель круиз-контроля (на оборудованных моделях)	10	Кнопка включения заднего хода

## 1) Замок зажигания

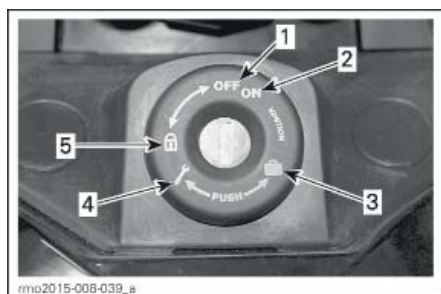

### ЗАМОК ЗАЖИГАНИЯ

1. OFF (ВЫКЛ)
2. ON (ВКЛ)
3. Открытие переднего багажного отсека
4. Открытие пассажирского сиденья
5. Блокировка руля

Замок зажигания расположен по центру руля. Он управляет:

- Зажиганием
- Механизмом подъема сиденья для доступа к:
  - Руководство по эксплуатации
  - Возимый комплект инструментов
- Механизмом подъема крышки переднего багажного отсека для доступа к:
  - Руководству по эксплуатации
  - Предохранителям
  - Контакткам АКБ
- Механизмом блокировки руля.

**ВНИМАНИЕ** В случае, если для поворота ключа требуется прилагать значительное усилие, вытаскивайте его и заново вставьте в замок зажигания.

**⚠ ПРЕДОСТЕРЕЖЕНИЕ**

При повороте ключа в замке в положение **ВЫКЛ** происходит выключение всего электрооборудования родстера, включая систему сохранения устойчивости (VSS) и усилитель руля (DPS). В случае, если вы сделаете это, пока родстер находится в движении, может произойти потеря управления и ДТП.

**ПРИМЕЧАНИЕ:** В комплект поставки родстера входят два ключа. Каждый ключ родстера Spyder оснащен компьютерным чипом, специально запрограммированным на распознавание радиочастоты системой иммобилайзера, позволяющим запуск двигателя. Ключи родстера не имеют элементов питания. Не разбирайте ключ. Если система иммобилайзера не распознает ключ – двигатель не запустится. За причинами, по которым иммобилайзер может не распознать ключ, обратитесь к разделу **УКАЗАНИЯ ПО ПОИСКУ НЕИСПРАВНОСТЕЙ**. Храните второй ключ в надежном месте, он понадобится в случае, если возникнет необходимость изготовить еще один ключ у авторизованного дилера Can-Am.

**Зажигание****OFF (ВЫКЛ)**

В данном положении ключ можно вставить в замок и извлечь оттуда.

В положении OFF электрооборудование родстера отключено.

При повороте ключа в данное положение двигатель выключается.

**ON (ВКЛ)**

При повороте ключа в данное положение происходит включение электрооборудования родстера.

Должна включиться панель приборов.

Включатся осветительные приборы.

Двигатель может быть запущен.

**2) Кнопка запуска двигателя**

Кнопка запуска двигателя располагается рядом с правой рукояткой руля. Запуск двигателя происходит при нажатии и удержании кнопки.

**3) Выключатель двигателя**

Выключатель двигателя располагается рядом с правой рукояткой руля. Перед запуском двигателя данный двухпозиционный переключатель должен быть переведен в рабочее положение. Он позволит вам остановить двигатель, не отрывая руки от руля.

**4) Выключатель аварийной сигнализации**

Выключатель аварийной сигнализации располагается рядом с правой рукояткой руля. Нажатие на выключатель приведет к включению ламп аварийной сигнализации.

**5) Переключатель круиз-контроля (только для модели F3-S)**

Переключатель круиз-контроля располагается рядом с правой рукояткой руля.

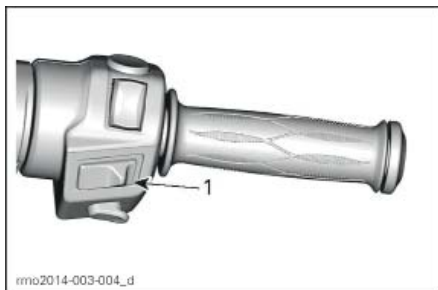

1. Переключатель круиз-контроля

Данный переключатель является многофункциональным. Он позволяет включать, устанавливать и выключать круиз-контроль.

Включение круиз-контроля позволяет поддерживать постоянную скорость движения родстера. При необходимости частота вращения коленчатого вала двигателя будет увеличиваться или уменьшаться.

**ПРИМЕЧАНИЕ:** Крутящий момент может слегка различаться в зависимости от различных дорожных условий, таких как скорость ветра, движение родстера на спуск или подъем.

Круиз-контроль предназначен для использования при длительном движении по несильно загруженным дорогам. Движение с включенным круиз-контролем по городским улицам, извилистым дорогам, в плохих погодных условиях, а также в иных

ситуациях, когда необходим полный контроль скорости, категорически запрещено.

### Ограничения круиз-контроля

Круиз-контроль не является автопилотом и не может управлять родстером.

Круиз-контроль не будет за вас следить за изменением дорожной обстановки, маневрировать и приводить в действие тормоза.

### **⚠ ПРЕДОСТЕРЕЖЕНИЕ**

**Неправильное использование круиз-контроля может привести к потере управления.**

### Установка круиз-контроля

Использование круиз-контроля возможно только на скорости превышающей 40 км/ч.

Включите круиз-контроль, сдвинув вправо переключатель.

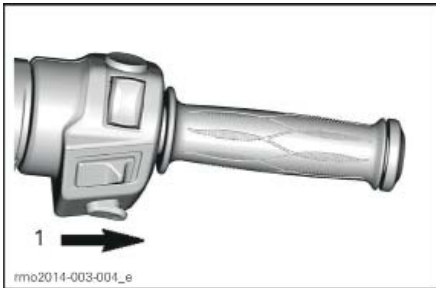

1. Сдвиньте переключатель вправо

**ПРИМЕЧАНИЕ:** На многофункциональной панели приборов появится значок круиз-контроля.

Наберите скорость, которую хотите поддерживать, после чего нажмите на переключатель вниз, чтобы зафиксировать данную скорость.

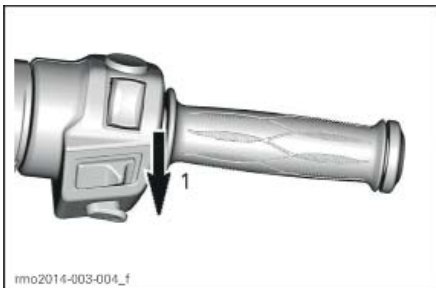

1. Нажмите на переключатель вниз, чтобы зафиксировать скорость.

**ПРИМЕЧАНИЕ:** На многофункциональной панели приборов появится значок SET круиз-контроля.

Акселератор можно отпустить.

### **⚠ ПРЕДОСТЕРЕЖЕНИЕ**

**Всегда держитесь за руль обеими руками при движении. В противном случае может произойти потеря управления.**

**ПРИМЕЧАНИЕ:** Вы можете увеличить частоту вращения коленчатого вала двигателя, используя акселератор, в случае, если вам требуется двигаться со скоростью больше установленной. После отпущения акселератора круиз-контроль вернется к установленной скорости движения.

После установки круиз-контроля, установленную скорость можно изменять нажатием вверх/вниз на переключатель. Каждое нажатие изменяет установленную скорость движения на 1,6 км/ч в сторону увеличения или уменьшения. Удержание переключателя позволит изменять установленную скорость движения до тех пор, пока он не будет отпущен, или пока не будет достигнута граница рабочего диапазона.

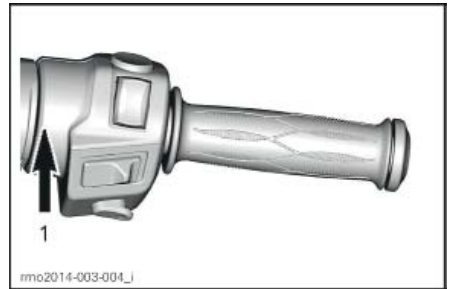

**РАНЕЕ УСТАНОВЛЕННАЯ СКОРОСТЬ ДВИЖЕНИЯ**

1. Нажмите на переключатель вверх для увеличения скорости



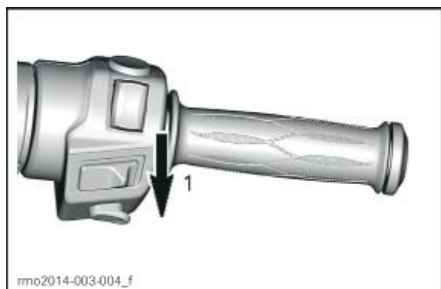

РАНЕЕ УСТАНОВЛЕННАЯ СКОРОСТЬ ДВИЖЕНИЯ

1. Нажмите на переключатель вниз для уменьшения скорости

### Выключение круиз-контроля

Сдвиньте переключатель круиз-контроля влево для того, чтобы полностью его выключить.

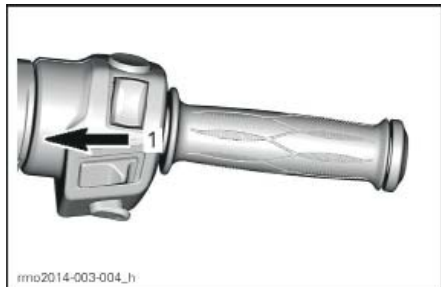

1. Сдвиньте переключатель влево чтобы выключить

**ПРИМЕЧАНИЕ:** Значок SET круиз-контроля исчезнет с многофункциональной панели приборов.

### Прерывание работы круиз-контроля

Любое из следующих действий приведет к прерыванию работы круиз-контроля и возвращению вам контроля над скоростью движения. При необходимости круиз-контроль может быть снова включен.

- Нажатие на педаль тормоза
- Нажатие на рычаг сцепления или в случае проскальзывания дисков сцепления (модели SM6).
- Переключение передачи (модели SE6).
- Любое вмешательство системы стабилизации.

**ПРИМЕЧАНИЕ:** При прерывании работы круиз-контроля, воспользуйтесь акселератором для более плавного выхода из режима круиз-контроля.

### Возобновление работы круиз-контроля

В случае, если работа круиз-контроля была прервана, но соответствующий переключатель находится в рабочем положении, вы можете возобновить его работу, нажав переключатель круиз-контроля вверх. Система круиз-контроля вернется к ранее установленной скорости.



РАНЕЕ УСТАНОВЛЕННАЯ СКОРОСТЬ ДВИЖЕНИЯ

1. Нажмите вверх чтобы ВОЗОБНОВИТЬ РАБОТУ

**ПРИМЕЧАНИЕ:** На многофункциональной панели приборов появится значок SET круиз-контроля.

### 6) Переключатель головного освещения

Головное освещение



Данный переключатель располагается рядом с левой рукояткой руля и необходим для переключения между дальним и ближним светом фар головного освещения. Головное освещение включается автоматически по достижении двигателем частоты вращения коленчатого вала в 800 об/мин.

Для выбора дальнего света нажмите на верхнюю часть переключателя. Для выбора ближнего света нажмите на среднюю часть переключателя.

Для того, чтобы "мигнуть" дальним светом, нажмите и отпустите нижнюю часть переключателя. Длительность использования дальнего света в этом случае, определяется длительностью нажатия на переключатель.



1. Дальний свет
2. Ближний свет
3. "Мигнуть" дальним светом

## 7) Кнопка сигналов поворота

Указатель левого поворота	
Указатель правого поворота	



1. Кнопка сигналов поворота

Кнопка сигналов поворота располагается рядом с левой рукояткой руля. После выполнения поворота она автоматически возвращается в исходное положение, однако вам может быть придется выключать сигналы поворота самостоятельно при небольших поворотах и переключении.

Для выключения сигнала поворота нажмите на кнопку.

При движении родстера сигналы поворота автоматически отключатся через 30 секунд.

## 8) Кнопка звукового сигнала



1. Кнопка звукового сигнала

Кнопка звукового сигнала располагается рядом с левой рукояткой руля.

## 9) Электронный центр управления родстером (RECC)

Пульт RECC располагается рядом с левой рукояткой руля.



1. Пульт RECC

Пульт RECC является многофункциональным.

Он позволяет управлять различными функциями многофункциональной панели приборов.

**ПРИМЕЧАНИЕ:** Между командами, вводимыми с помощью пульта, и их выполнением может существовать небольшая задержка, так как приоритет отдается электронным модулям, обеспечивающим основные функции родстера. Данная особенность не является неисправностью.

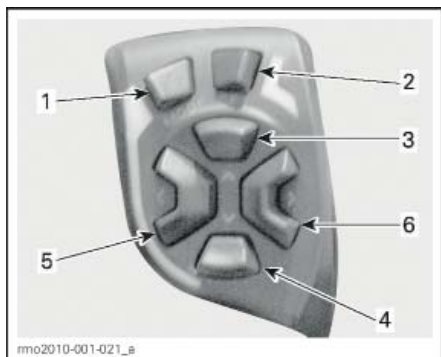

**КНОПКИ ПУЛЬТА RECC**

1. Кнопка режима экономии топлива ECO / кнопка MODE
2. Кнопка SET
3. Кнопка ВВЕРХ
4. Кнопка ВНИЗ
5. Кнопка ВЛЕВО
6. Кнопка ВПРАВО

**⚠ ПРЕДОСТЕРЕЖЕНИЕ**

**Использование пульта RECC во время движения может отвлечь водителя от управления родстером. Будьте осторожны и следите за дорогой.**

**1) Кнопка режима экономии топлива ECO / кнопка MODE**

Для включения или выключения режима экономии топлива удерживайте данную кнопку дольше 2 секунд.

Включится контрольная лампа режима экономии топлива.

**2) Кнопка SET**

**Быстрое нажатие:** управление основным цифровым дисплеем.

**Нажатие и удержание:** настройка параметров на экране меню.

**3) Кнопка ВВЕРХ**

Используйте данную кнопку для увеличения значения параметра.

**4) Кнопка ВНИЗ**

Используйте данную кнопку для уменьшения значения параметра.

Нажмите и удерживайте, чтобы сбросить значение параметра.

**5) Кнопка ВЛЕВО**

Перемещает стрелку экранов влево для: Переключения между экранами  
Выбора подменю или настройки.

**6) Кнопка ВПРАВО**

Перемещает стрелку экранов влево для: Переключения между экранами  
Выбора подменю или настройки.

**10) Кнопка заднего хода**

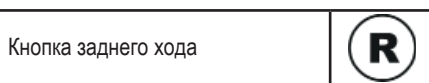

Кнопка включения заднего хода располагается рядом с левой рукояткой руля.

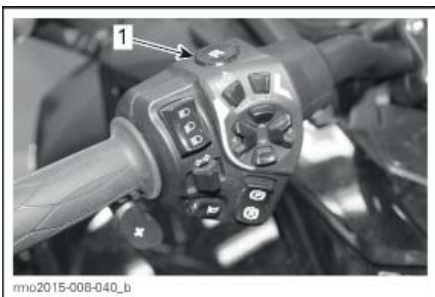

1. Кнопка включения заднего хода

Нажмите и удерживайте данную кнопку при включении передачи заднего хода. Для подробного описания процедуры включения передачи заднего хода обратитесь к подразделу **ДВИЖЕНИЕ ЗАДНИМ ХОДОМ** раздела **БАЗОВЫЕ ПРОЦЕДУРЫ**.

При включении передачи заднего хода включится лампа заднего хода.

# МНОГОФУНКЦИОНАЛЬНАЯ ПАНЕЛЬ ПРИБОРОВ

На многофункциональной панели приборов расположены: спидометр, тахометр, указатель температуры охлаждающей жидкости, указатель уровня топлива, контрольные лампы и цифровой дисплей, с возможностью выбора отображаемой информации.

## Описание

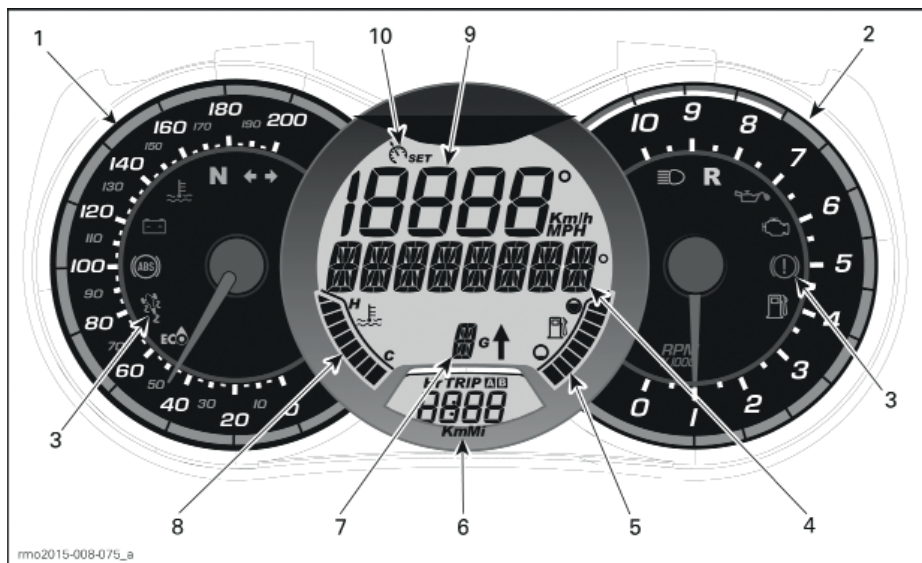

### 1) Аналоговый спидометр

Показывает скорость движения родстера в км/ч или милях/ч. Для изменения единиц измерения обратитесь к главе **УСТАНОВКА МЕТРИЧЕСКИХ/НЕМЕТРИЧЕСКИХ ЕДИНИЦ ИЗМЕРЕНИЯ**.

### 2) Аналоговый тахометр

Показывает частоту вращения коленчатого вала двигателя (об/мин). Для получения действительного значения частоты вращения коленчатого вала двигателя необходимо показания прибора умножить на 1000.

### 3) Контрольные лампы

Контрольные лампы информируют водителя о различных условиях работы или неисправностях (обратитесь к разделу **СООБЩЕНИЯ МНОГОФУНКЦИОНАЛЬНОЙ ПАНЕЛИ ПРИБОРОВ в части РЕМОНТ В ПУТИ**).

<b>КОНТРОЛЬНЫЕ ЛАМПА (НОРМАЛЬНАЯ РАБОТА)</b>			
<b>КОНТРОЛЬНАЯ ЛАМПА(-Ы)</b>		<b>ОСНОВНОЙ ЦИФРОВОЙ ДИСПЛЕЙ</b>	<b>ОПИСАНИЕ</b>
Все контрольные лампы	Горят	Нет	Если ключ в замке зажигания повернут в положении ON, но пуск двигателя не выполнен, загораются все контрольные лампы.
	Мигает	PARK BRAKE	Включен стояночный тормоз
	Мигает + Звуковой сигнал	Нет	<b>Модель SE6:</b> Ключ в замке зажигания повернут в положение OFF, а стояночный тормоз не приведен в действие. Всегда приводите в действие стояночный тормоз при стоянке.
	Горит	Нет	Включена нейтральная передача
	Мигает	Нет	Включена передача заднего хода
	Горит	Нет	Включен ДАЛЬНИЙ свет фар
	Мигает	Нет	Вмешательство системы VSS
	Мигает	Нет	Мигают лампы указателей поворотов или аварийной сигнализации.
	Горит	Нет	Включен режим экономии топлива.

#### 4) Основной цифровой дисплей

В режиме реального времени отображает полезную для водителя информацию.

Обратитесь к разделу **ИНФОРМАЦИЯ, ОТОБРАЖАЕМАЯ НА ЦИФРОВОМ ДИСПЛЕЕ** для дополнительных сведений.

#### 5) Указатель уровня топлива

Сегментный указатель непрерывно показывает остаток топлива в баке.

#### 6) Дополнительный цифровой дисплей

В режиме реального времени отображает полезную для водителя информацию. Обратитесь к разделу **ИНФОРМАЦИЯ, ОТОБРАЖАЕМАЯ НА ЦИФРОВОМ ДИСПЛЕЕ** для дополнительных сведений.

#### 7) Указатель включенной передачи

Информирует о включенной в данный момент передаче.

#### 8) Указатель температуры охлаждающей жидкости

Сегментный указатель непрерывно показывает температуру охлаждающей жидкости двигателя.

## 9) Цифровой спидометр

В дополнение к аналоговому спидометру скорость движения родстера может быть выведена на дисплей.

Показывает скорость движения транспортного средства в километрах (km/h) или милях в час (MPH). Для изменения единиц измерения обратитесь к главе **УСТАНОВКА МЕТРИЧЕСКИХ/НЕМЕТРИЧЕСКИХ ЕДИНИЦ ИЗМЕРЕНИЯ**.

## 10) Указатель круиз-контроля

Отображает состояние и настройку круиз-контроля.

## Включение и выключение

В случае, если ключ в замке зажигания был повернут в положение OFF в течение 5 и более минут, после поворота ключа в положение ON на основной цифровой дисплей в виде бегущей строки будет выведено следующее сообщение:

– BEFORE OPERATING READ SAFETY CARD UNDER LH SERVICE PANEL THEN PRESS MODE BUTTON (ПЕРЕД НАЧАЛОМ ЭКСПЛУАТАЦИИ ПРОЧИТАЙТЕ КАРТОЧКУ БЕЗОПАСНОСТИ ПОД ЛЕВОЙ СЕРВИСНОЙ ПАНЕЛЬЮ, ЗАТЕМ НАЖМИТЕ КНОПКУ MODE).

**ПРИМЕЧАНИЕ:** Подтвердите прочтение данного сообщения для запуска двигателя.

## Информация, отображаемая на цифровом дисплее

### ПРЕДОСТЕРЕЖЕНИЕ

**Не настраивайте дисплей во время движения. Вы можете потерять управление.**

## Функции основного дисплея

Нажатием кнопки SET пульта RECC вы можете переключаться между различными функциями.

ПОСЛЕДОВАТЕЛЬНОСТЬ ФУНКЦИЙ	ОТОБРАЖАЕМАЯ ИНФОРМАЦИЯ
Температура воздуха	XX °C (по Цельсию) XX °F (по Фаренгейту)
Тахометр (об/мин)	XXXX об/мин

## Функции дополнительного дисплея

Нажатием кнопок ВЛЕВО или ВПРАВО на пульте RECC вы можете переключаться между различными функциями.

ПОСЛЕДОВАТЕЛЬНОСТЬ ФУНКЦИЙ	ОТОБРАЖАЕМАЯ ИНФОРМАЦИЯ
Часы	XX:XX (24-часовая шкала) XX:XX A или P (12-часовая шкала)
Общая пройденная дистанция	XXXXX.X Km или mi
Дистанция поездки – одометр A (TRIP A)	XXXXX.X Km или mi
Дистанция поездки – одометр B (TRIP B)	XXXXX.X Km или mi
Время в пути (HrTRIP)	XXXXX.X
Счетчик моточасов (Hr)	XXXXX.X
Дата (Месяц – День)	XX-XX Month и Day

Для сброса любого одометра нажмите и удерживайте кнопку ВНИЗ в течение 3 секунд.

## Настройки дисплея

### Выбор системы мер Метрическая / Британская

- Нажмите и удерживайте кнопку SET пульта RECC в течение трех секунд.
- Нажмите кнопку ВНИЗ для выбора километров, нажмите кнопку ВВЕРХ для выбора миль.

### Установка часов

- Нажмите кнопку ВЛЕВО или ВПРАВО, чтобы выбрать дисплей часов.
- Нажмите и удерживайте кнопку ВНИЗ в течение трех секунд.



3. Нажмите кнопку ВНИЗ для выбора 12-часовой шкалы, нажмите кнопку ВВЕРХ для выбора 24-часовой шкалы.
4. При выборе 12-часовой шкалы на верхнем ЖК-дисплее будет отображаться AM (до полудня) или PM (после полудня) – выберите один из параметров нажатием кнопки ВНИЗ или ВВЕРХ.
5. Нажмите кнопку ВПРАВО для отображения на верхнем ЖК-дисплее сообщения Hr (Часы). Значение часов будет мигать на нижнем ЖК-дисплее. Нажатием кнопок ВВЕРХ/ВНИЗ установите требуемое значение часов.
6. Нажмите кнопку ВПРАВО для отображения на верхнем ЖК-дисплее сообщения Min (Минуты). Значение минут будет мигать на нижнем ЖК-дисплее. Нажатием кнопок ВВЕРХ/ВНИЗ установите требуемое значение параметра Min.

**ПРИМЕЧАНИЕ:** С каждым нажатием кнопки ВНИЗ или ВВЕРХ значение будет меняться на 1. Нажатие кнопки ВНИЗ при отображаемом значении 0 приведет к отображению наивысшего значения выбранной функции.

7. После завершения нажмите кнопку ВПРАВО для выхода из меню.

**ПРИМЕЧАНИЕ:** Используя кнопку ВЛЕВО вы всегда можете возвратиться к предыдущей установке.

### **Установка языка**

Язык дисплея многофункциональной панели приборов может быть изменен. Обратитесь к авторизованному дилеру Cap-Am для информации о доступных языках и изменения языковых настроек.

## ОБОРУДОВАНИЕ

### Цепи электропитания для подключения навесного оборудования или аксессуаров

Родстер имеет провода электропитания для подключения навесного оборудования или аксессуаров.

Подключитесь к проводке в указанных местах.

1. За передним багажным отсеком.

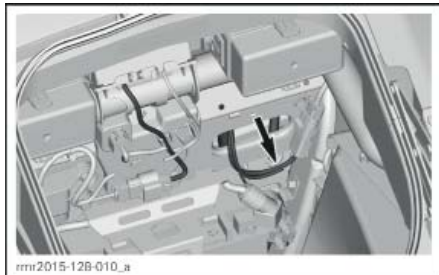

*DC12 – ПЕРЕДНЯЯ ЦЕПЬ ДЛЯ НАВЕСНОГО ОБОРУДОВАНИЯ И АКСЕССУАРОВ – ЗА БАГАЖНЫМ ОТСЕКОМ*

2. За боковой сервисной крышкой.

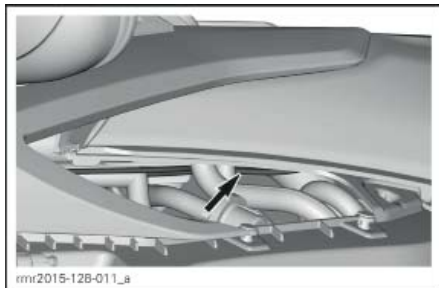

*DC34 – СРЕДНЯЯ ЦЕПЬ ДЛЯ НАВЕСНОГО ОБОРУДОВАНИЯ И АКСЕССУАРОВ – ЗА ЛЕВОЙ БОКОВОЙ СЕРВИСНОЙ КРЫШКОЙ*

3. Под сиденьем пассажира.

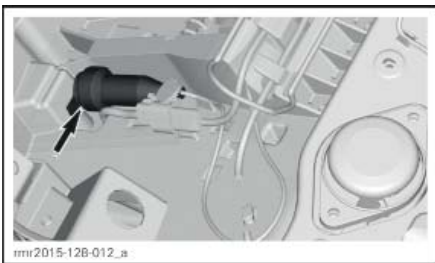

*DC56 – ЗАДНЯЯ ЦЕПЬ ДЛЯ НАВЕСНОГО ОБОРУДОВАНИЯ И АКСЕССУАРОВ - ПОД СИДЕНЬЕМ ПАССАЖИРА*

### Регулируемые руль и подножки водителя

Руль и подножки водителя могут быть отрегулированы. Важно, чтобы все органы управления находились в легкой доступности для водителя. Например, нажатие на педаль тормоза от начала до конца ее рабочего хода не должно вызывать затруднений.

Из соображений безопасности регулировки должны проводиться авторизованным дилером Can-Am.

#### **⚠ ПРЕДОСТЕРЕЖЕНИЕ**

**Органы управления должны находиться в легкой доступности для водителя.**

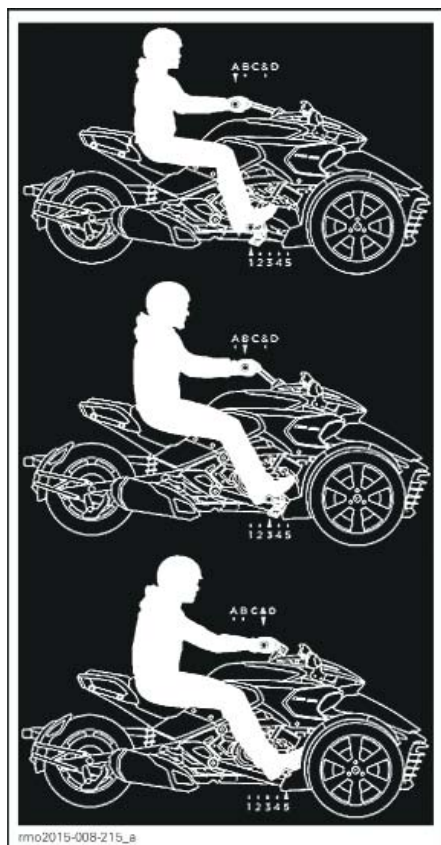

ПРИМЕРЫ ПОЛОЖЕНИЙ РУЛЯ И ПОДНОЖЕК

## Зеркала

### Регулировка положения боковых зеркал

Нажатием на указанные ниже точки отрегулируйте положение боковых зеркал в четырех направлениях.



ТОЧКИ РЕГУЛИРОВКИ ПОЛОЖЕНИЯ БОКОВЫХ ЗЕРКАЛ

## Блокировка руля

Для блокировки руля:

1. Вставьте ключ в замок зажигания.
2. Полностью выверните руль вправо или влево.
3. Поверните ключ против часовой стрелки на четверть оборота для блокировки руля, после чего извлеките ключ из замка зажигания.



ПОЛОЖЕНИЕ КЛЮЧА В ЗАМКЕ ЗАЖИГАНИЯ ДЛЯ БЛОКИРОВКИ РУЛЯ

## Передний багажный отсек

### Открытие переднего багажного отсека

1. Вставьте ключ в замок зажигания.
2. **Нажмите** и поверните ключ против часовой стрелки на четверть оборота в положение открытия багажного отсека. Удерживайте ключ в этом положении при поднятии крышки.

**ПРИМЕЧАНИЕ:** Открыть передний багажный отсек можно при работающем двигателе.



ПОЛОЖЕНИЕ КЛЮЧА В ЗАМКЕ ЗАЖИГАНИЯ ДЛЯ ОТКРЫТИЯ ПЕРЕДНЕГО БАГАЖНОГО ОТСЕКА



rmo2015-008-009\_a

ОТКРЫТЫЙ ПЕРЕДНИЙ БАГАЖНЫЙ ОТСЕК

## Возимый комплект инструментов

### Расположение возимого комплекта инструментов

Возимый комплект инструментов расположен под сиденьем пассажира.

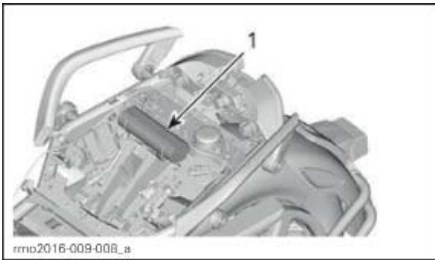

rmo2016-009-008\_a

ТИПОВОЙ ВАРИАНТ

1. Возимый комплект инструментов.

## Руководство по эксплуатации

Руководство по эксплуатации и **ДЕМОНСТРАЦИОННЫЙ ВИДЕОФИЛЬМ** расположены в переднем багажном отсеке.

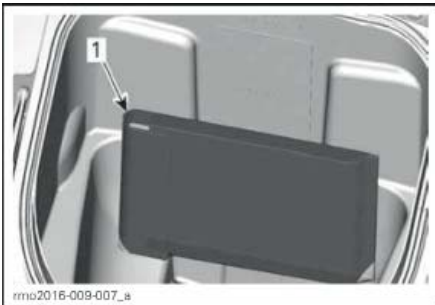

rmo2016-009-007\_a

ТИПОВОЙ ВАРИАНТ

1. Руководство по эксплуатации

Храните носитель с **ДЕМОНСТРАЦИОННЫМ ВИДЕОФИЛЬМОМ** дома или в другом безопасном месте.

Храните Руководство по эксплуатации в родстере.

## Сиденье

### Подъем сиденья пассажира

1. Вставьте ключ в замок зажигания.
2. Нажмите и поверните ключ по часовой стрелке на четверть оборота в положение подъема сиденья пассажира. Удерживайте ключ в этом положении при поднятии сиденья.



rmo2015-008-039\_c

ПОЛОЖЕНИЕ КЛЮЧА В ЗАМКЕ ЗАЖИГАНИЯ  
ДЛЯ ПОДЪЕМА СИДЕНЬЯ

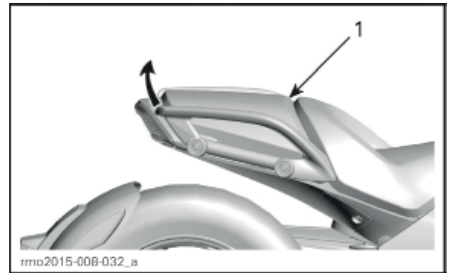

rmo2015-008-032\_a

ПОДЪЕМ И СНЯТИЕ СИДЕНЬЯ ПАССАЖИРА

1. Сиденье пассажира
3. Отсоедините страховочный трос от петли крепления.



1. Страховочный трос
2. Петля крепления

### **⚠ ПРЕДОСТЕРЕЖЕНИЕ**

Отсоединение деталей во время движения может создать аварийную ситуацию. Чтобы избежать потенциальной опасности всегда закрепляйте страховочный трос к части, которая закрывает данное отделение.

## Панели корпуса

Для проведения операций технического обслуживания панели корпуса могут быть сняты.

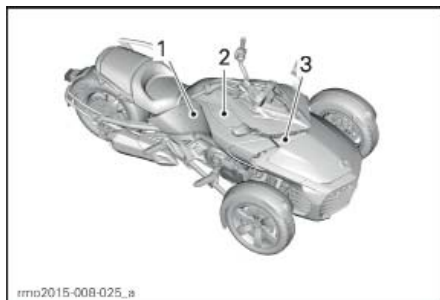

ТИПОВОЙ ВАРИАНТ – ПАНЕЛИ КОРПУСА СПРАВА

1. Боковая панель
2. Боковые сервисные крышки
3. Передняя сервисная крышка

## Боковая сервисная крышка

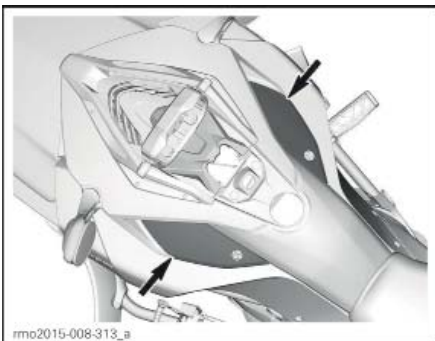

БОКОВЫЕ СЕРВИСНЫЕ КРЫШКИ

### Снятие

1. Поверните защелку против часовой стрелки (правая сервисная крышка) или по часовой стрелке (левая сервисная крышка).



ПОКАЗАНА ЛЕВАЯ СЕРВИСНАЯ КРЫШКА

2. Снимите сервисную крышку

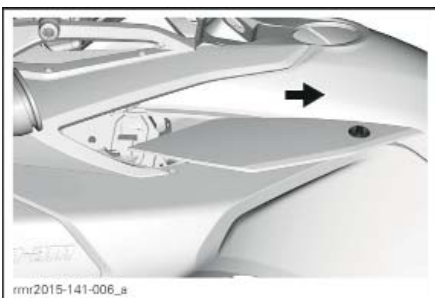

## Установка

1. Устанавливайте боковые сервисные крышки, правильно располагая выступы.

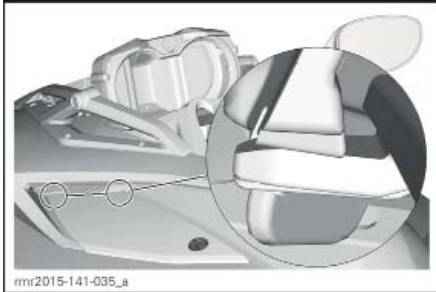

**ВНИМАНИЕ** Убедитесь, что боковые сервисные крышки установлены не внахлест относительно боковых панелей.

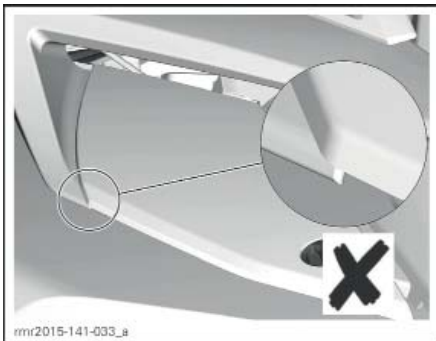

УСТАНОВКА ВНАХЛЕСТ

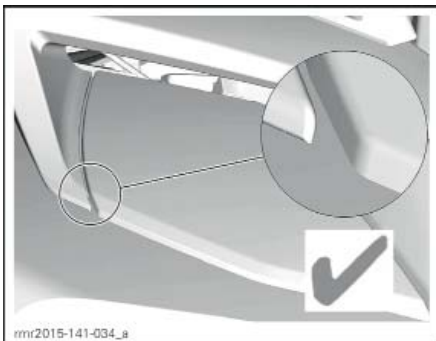

ПРАВИЛЬНАЯ УСТАНОВКА

## Передняя сервисная крышка

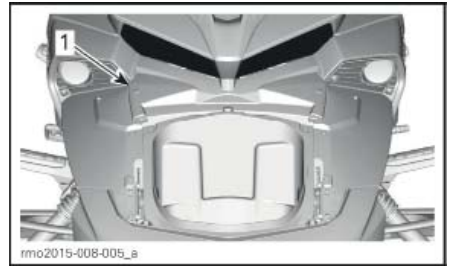

1. Передняя сервисная крышка

### Снятие передней сервисной крышки

1. Поднимите переднюю часть сервисной крышки, чтобы снять ее с посадочного места

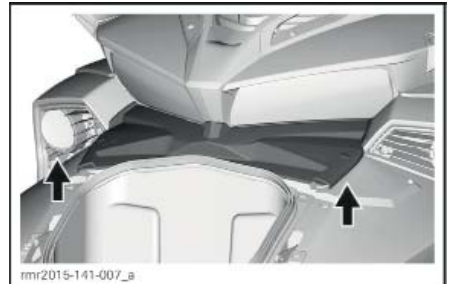

ПОДЪЕМ СЕРВИСНОЙ КРЫШКИ

2. Снимите сервисную крышку с мотовездехода

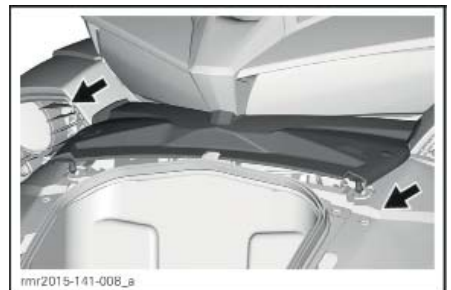

СНЯТИЕ СЕРВИСНОЙ КРЫШКИ

### Установка передней сервисной крышки

1. Установите переднюю сервисную крышку на место.



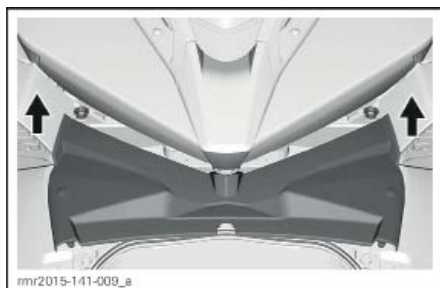

УСТАНОВКА СЕРВИСНОЙ КРЫШКИ НА МЕСТО

**ПРИМЕЧАНИЕ:** Убедитесь, что выступы передней сервисной крышки правильно расположены.

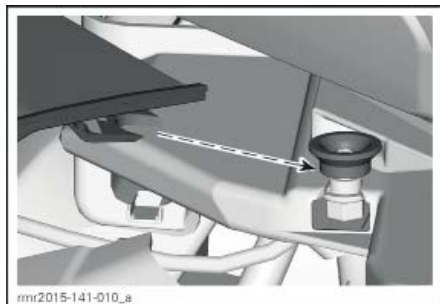

УСТАНОВКА ВЫСТУПОВ В ПРАВИЛЬНОЕ ПОСАДОЧНОЕ МЕСТО

### Боковая панель



### Снятие боковой панели

1. Снимите винты и пластиковые фиксаторы, крепящие боковую панель к родстеру.

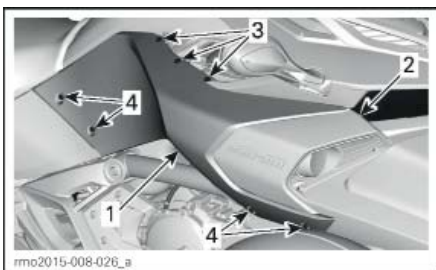

rmr2015-008-026\_a

1. Боковая панель
  2. Крепление
  3. Пластиковые фиксаторы
  4. Крепежные болты
2. Поднимите боковую панель, чтобы снять ее.

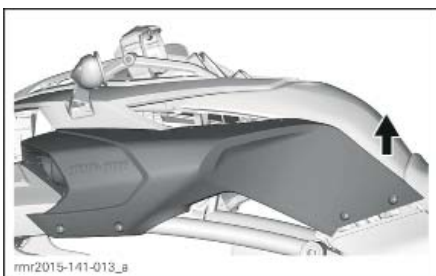

rmr2015-141-013\_b

### Установка боковой панели

1. Установите на место внутреннюю боковую панель.

**ПРИМЕЧАНИЕ:** Убедитесь, что выступы крепления боковой панели расположены соответствующим образом относительно выступов крепления воздухозаборника.

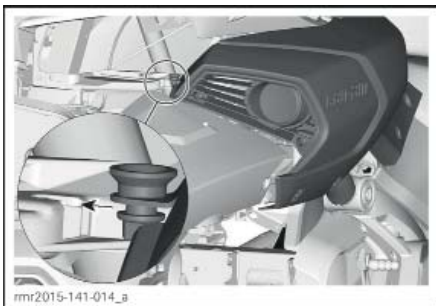

rmr2015-141-014\_b

### ПРАВИЛЬНОЕ РАСПОЛОЖЕНИЕ ПАНЕЛЕЙ

2. Установите на место пластиковые фиксаторы и затяните винт.



---

**ВНИМАНИЕ** Не перетягивайте винты. Любые деформации панелей вокруг винтов свидетельствуют о том, что винты перетянуты. Вы можете повредить панель.

## БАЗОВЫЕ ПРОЦЕДУРЫ

### Запуск и остановка двигателя

#### Запуск двигателя

**ПРИМЕЧАНИЕ:** При запуске обороты двигателя будут немного выше, чем при обычном режиме работы.

#### ПРЕДОСТЕРЕЖЕНИЕ

Отработавшие газы содержат ядовитый угарный газ, быстро накапливающийся в закрытых или плохо вентилируемых помещениях. При вдыхании он может привести к серьезным травмам или смерти.

Запуск двигателя производите в открытых, хорошо проветриваемых местах. Обратитесь к подразделу **ИЗБЕГАЙТЕ ОТРАВЛЕНИЯ УГАРНЫМ ГАЗОМ.**

#### Модели SM6

1. Нажмите и удерживайте педаль тормоза.
2. Поверните ключ в замке зажигания в положение ON.

**ВНИМАНИЕ** Не используйте акселератор при запуске электрооборудования.

3. Обратитесь к карточке безопасности для самопроверки, инструктажа пассажира и осмотра родстера, после чего нажмите кнопку MODE для запуска стартера.
4. Переведите выключатель двигателя в положение RUN/ON.
5. Нажмите и удерживайте рычаг сцепления.
6. Переключитесь на нейтральную передачу. Проверьте наличие индикации нейтральной передачи на многофункциональной панели приборов.
7. Нажмите и удерживайте кнопку запуска двигателя. Незамедлительно отпустите ее после запуска двигателя. Не удерживайте нажатой кнопку запуска двигателя более 15 секунд. Если двигатель не запускается, отпустите кнопку и выждите 30 секунд перед следующей попыткой, чтобы дать стартеру остыть.

**ВНИМАНИЕ** Не используйте акселератор при запуске двигателя.

8. Проверьте контрольные лампы и индикацию на многофункциональной панели приборов. Убедитесь, что погасла контрольная лампа давления масла.
9. Снимите стояночный тормоз. Убедитесь, что соответствующая контрольная лампа погасла.

**ВНИМАНИЕ** В случае неполного снятия стояночного тормоза при движении родстера тормозные колодки будут испытывать трение. Это может привести к повреждению тормозной системы.

#### Модели SE6

**ПРИМЕЧАНИЕ:** Запуск двигателя родстеров модели SE6 можно осуществлять с любой передачи при нажатой педали тормоза. Нейтральная передача включается автоматически при запуске двигателя.

1. Нажмите и удерживайте педаль тормоза.
2. Поверните ключ в замке зажигания в положение ON.

**ВНИМАНИЕ** Не используйте акселератор при запуске электрооборудования.

3. Обратитесь к карточке безопасности для самопроверки, инструктажа пассажира и осмотра родстера, после чего нажмите кнопку MODE для запуска стартера.
4. Переведите выключатель двигателя в положение RUN/ON.
5. Нажмите и удерживайте кнопку запуска двигателя. Незамедлительно отпустите ее после запуска двигателя. Не удерживайте нажатой кнопку запуска двигателя более 15 секунд. Если двигатель не запускается, отпустите кнопку и выждите 30 секунд перед следующей попыткой, чтобы дать стартеру остыть.

**ВНИМАНИЕ** Не используйте акселератор при запуске двигателя.

6. Проверьте контрольные лампы и индикацию на многофункциональной панели приборов. Убедитесь, что погасла контрольная лампа давления масла.
7. Снимите стояночный тормоз. Убедитесь, что соответствующая контрольная лампа погасла.

**ВНИМАНИЕ** В случае неполного снятия стояночного тормоза при движении родстера тормозные колодки будут испытывать трение. Это может привести к повреждению тормозной системы.

### Остановка двигателя

#### Модели SM6

1. Переключитесь на первую передачу.
2. Установите выключатель двигателя в положение OFF.
3. Приведите в действие стояночный тормоз. Тормоз остается в нажатом положении, а на дисплее в виде бегущей строки отображается сообщение PARK BRAKE (СТОЯНОЧНЫЙ ТОРМОЗ).
4. Поверните ключ в замке зажигания в положение OFF.
5. Перед тем, как сойти с родстера, убедитесь, что стояночный тормоз полностью приведен в действие. Удерживая нажатым рычаг сцепления покачайте родстер взад-вперед.

### ▲ ПРЕДОСТЕРЕЖЕНИЕ

**Всегда приводите в действие стояночный тормоз. В случае, если стояночный тормоз не приведен в действие и родстер находится на нейтральной передаче, он может начать движение.**

#### Модели SE6

1. Переключитесь на нейтральную передачу.
2. Установите выключатель двигателя в положение OFF.
3. Приведите в действие стояночный тормоз. Тормоз остается в нажатом положении, а на дисплее в виде бегущей строки отображается сообщение PARK BRAKE (СТОЯНОЧНЫЙ ТОРМОЗ).
4. Поверните ключ в замке зажигания в положение OFF.

**ПРИМЕЧАНИЕ:** В случае, если стояночный тормоз не приведен в действие, а ключ в замке зажигания повернут в положение OFF, начнет мигать контрольная лампа стояночного тормоза, будет слышен звуковой сигнал.

5. Перед тем, как сойти с родстера, убедитесь, что стояночный тормоз полностью приведен в действие. Покачайте родстер взад-вперед.

### ▲ ПРЕДОСТЕРЕЖЕНИЕ

**Всегда приводите в действие стояночный тормоз. Вне зависимости от включенной передачи, при не приведенном в действие стояночном тормозе, родстер может начать движение. При остановке родстера сцепление всегда размыкается, поэтому трансмиссия не сможет предотвратить движение родстера.**

### Толкание родстера

**▲ ОСТОРОЖНО** Избегайте толкать родстер по наклонной поверхности. Если вам необходимо сделать это, держите педаль тормоза в досягаемости для того, чтобы остановить родстер, если он начнет неконтролируемое движение.

Для перемещения родстера на небольшое расстояние без запуска двигателя:

1. Сидя на родстере нажмите и удерживайте педаль тормоза.
2. Переключитесь на нейтральную передачу (модель SM6)
3. Снимите стояночный тормоз.
4. Сойдите с родстера на правую сторону, удерживая нажатой педаль тормоза.
5. Толкайте родстер, при необходимости используя тормоз.

**▲ ОСТОРОЖНО** Толкайте родстер только находясь справа от него, чтобы была доступна педаль тормоза. Не приближайтесь к выхлопной трубе. В случае, если вы тянете родстер на себя, следите чтобы переднее колесо не наехало вам на ногу.

6. Сядьте на родстер и выполните описанную выше процедуру стоянки.

### Движение задним ходом

Для описания процедуры безопасного движения задним ходом обратитесь к части **БЕЗОПАСНАЯ ЭКСПЛУАТАЦИЯ**.

### Включение передачи заднего хода (модель SM6)

1. При работающем двигателе переключитесь на первую передачу.
2. Удерживайте нажатым рычаг сцепления.
3. Нажмите и удерживайте кнопку включения заднего хода.
4. До конца нажмите на рычаг переключения передач.
5. Отпустите кнопку включения заднего хода и проверьте мигание буквы "R" на многофункциональной панели приборов.

### Включение передачи заднего хода (модель SE6)

1. При работающем двигателе, остановленном родстере и нажатом тормозе переключитесь на первую или нейтральную передачу.
2. Нажмите и удерживайте кнопку включения заднего хода.
3. Потяните на себя селектор передач, чтобы переключиться на передачу заднего хода.

### Движение задним ходом

Убедитесь, что позади родстера отсутствуют препятствия. Продолжайте смотреть назад при движении задним ходом. Двигайтесь с низкой скоростью и на небольшие расстояния.

### Переключение из передачи заднего хода

#### Модели SM6

Для переключения из передачи заднего хода нажмите и удерживайте рычаг сцепления после чего поднимите рычаг сцепления один раз для переключения на первую передачу. Нет необходимости использовать кнопку включения заднего хода, так как она автоматически вернется в исходное положение.

#### Модели SE6

Для переключения из передачи заднего хода остановите родстер и нажмите на селектор передач: кратковременно для переключения на нейтральную передачу, длительно для переключения на первую передачу.

### Эксплуатация в период обкатки

Данный родстер нуждается в обкатке продолжительностью 1000 км.

Избегайте резких торможений в течение первых 300 км эксплуатации.

### **⚠ ПРЕДОСТЕРЕЖЕНИЕ**

**Новые компоненты тормозной системы требуют прохождения обкатки для максимальной эффективности. Эффективность работы систем торможения и сохранения устойчивости (VSS), а также рулевого управления может быть снижена в течение этого периода. Будьте предельно осторожны.**

**Тормоза и шины проходят обкатку в течение приблизительно 300 км с при движении с частыми торможениями и поворотами. При движении с нечастыми торможениями и поворотами обкатка займет больше времени.**

В течение первых 1000 километров:

- Избегайте полного открытия дроссельной заслонки.
- Избегайте длительной работы двигателя с постоянной частотой вращения коленчатого вала.
- В случае, если вентилятор системы охлаждения продолжительное время работает в условиях частых остановок, остановитесь на обочине и остановите двигатель, чтобы он мог остыть, либо увеличьте скорость движения, чтобы воздух мог охлаждать двигатель.

После завершения обкатки необходимо провести осмотр в соответствии с *РЕГЛАМЕНТОМ ТЕХНИЧЕСКОГО ОБСЛУЖИВАНИЯ*.

### Топливо

#### Требования к топливу

**ВНИМАНИЕ** Используйте только свежий бензин. Бензин подвержен окислению, результатом чего является снижение его октанового числа, испарение летучих фракций и образование смол и лаковых отложений, способных стать причиной повреждения компонентов топливной системы.

Технические регламенты и требования к составу и качеству топлива могут отличаться в зависимости от региона и страны. Ваш родстер был спроектирован для использования рекомендованных типов топлива, тем не менее необходимо помнить следующее:

- Использование в составе топлива спирта в количествах, превышающих установленные правительством, не рекомендуется так как может повлечь следующие проблемы с топливной системой:
  - Затрудненный запуск и неустойчивая работа двигателя.
  - Повреждение резиновых и пластиковых компонентов.
  - Коррозия металлических частей.
  - Повреждение внутренних частей и деталей двигателя.
- Регулярно проводите проверки на предмет отсутствия течи топлива и других неисправностей топливной системы, если вы подозреваете, что содержание в составе топлива спирта превышает установленные нормы.
- Топливо, содержащее спирт, гигроскопично, т.е. имеет способность поглощать водяные пары из воздуха, что может привести к концентрации воды, что, в свою очередь, может повлечь снижение эффективности работы двигателя или его поломку.

#### Рекомендуемое топливо

Используйте высококачественный неэтилированный бензин с октановым числом 95 RON марки Премиум.

**ВНИМАНИЕ** Никогда не экспериментируйте с прочими видами топлива. неподходящее топливо может привести к поломкам двигателя и топливной системы.

**ВНИМАНИЕ** НЕ используйте топливо с топливораздаточных колонок, обозначенных E85.

Использование топлива E15 запрещено агентством по защите окружающей среды США

## Процедура заправки

### **⚠ ПРЕДОСТЕРЕЖЕНИЕ**

**Топливо легко воспламеняемо и взрывоопасно. Для уменьшения риска взрыва следуйте представленному описанию процедуры заправки. Обратитесь к подразделу **БЕРЕГИТЕСЬ ВОСПЛАМЕНЕНИЯ ПАРОВ БЕЗИНА И ПРОЧИХ ОПАСНОСТЕЙ**.**

Для заправки родстера:

1. Остановитесь вне помещения в хорошо проветриваемом месте, вдали от открытого пламени, искр, курящих людей и прочих возможных источников возгорания.
2. Остановите двигатель.
3. Поднимите крышку замка топливного бака.



1. Крышка топливного бака
2. Крышка замка топливного бака

4. Вставьте ключ в крышку топливного бака и поверните его на 1/4 оборота по часовой стрелке чтобы открыть и поднять крышку.



1. Замочная скважина крышки топливного бака
5. Заполняйте бак до тех пор, пока топливо не достигнет заправочной горловины.

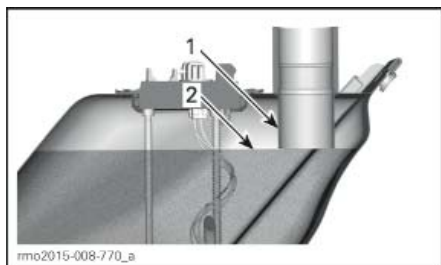

1. Заправочная горловина
2. Уровень топлива

**ПРИМЕЧАНИЕ:** Не пытайтесь заправить топливный бак до краев. При изменении температуры расширяющемуся топливу потребуется место.

6. Вытрите любые потеки топлива. При попадании бензина на кожу и/или одежду промойте пораженное место водой с мылом и переодейтесь.
7. Чтобы закрыть крышку топливного бака, нажмите на крышку со вставленным в замок ключом. Чтобы зафиксировать крышку, поверните ключ против часовой стрелки. Затем удалите ключ и закройте крышку замка топливного бака.

**ПРИМЕЧАНИЕ:** Без ключа крышка топливного бака не закроется полностью. Ключ не может быть удален из крышки топливного бака, если он не находится в положении закрытия.

### **⚠ ПРЕДОСТЕРЕЖЕНИЕ**

**После заправки, но перед началом эксплуатации убедитесь, что крышка топливного бака правильно закрыта.**

## **Регулировка подвески**

### **Передняя подвеска**

Для регулировки передней подвески обратитесь к авторизованному дилеру Can-Am.

***БЕЗОПАСНАЯ  
ЭКСПЛУАТАЦИЯ***



## ОТЛИЧИЯ РОДСТЕРА SPYDER

Родстер Spyder отличается от других видов транспортных средств. Данный раздел поможет вам познакомиться с его отличительными чертами и особенностями управления.

### Устойчивость

Трехколесная конфигурация в виде буквы Y делает родстер Spyder более устойчивым на низких скоростях чем мотоцикл. Однако его устойчивость ниже, чем устойчивость четырехколесных транспортных средств, например, автомобилей. Системы помощи в управлении, такие как электронная система стабилизации (VSS), помогают сохранять устойчивость при маневрировании, однако при выполнении экстремальных маневров (например, резких поворотов на высокой скорости), наезде на неровности или препятствия вы все равно можете потерять управление, а родстер опрокинуться. Кроме того, водитель или пассажир могут упасть с родстера из-за резких поворотов, ускорений, торможений или столкновений.

### Поведение на дороге

Поведения родстера Spyder на дороге отличается от поведения других транспортных средств.

- Не двигайтесь по бездорожью, льду или снегу.
- Избегайте луж и бегущей воды. Родстер подвержен аквапланированию в большей степени, чем автомобиль. В случае, если вам необходимо двигаться через воду снизить скорость.
- Снижайте скорость на гравийных, грунтовых и песчаных дорогах.
- При температуре ниже 6°C сцепление с дорогой значительно снизится.

Для подробных инструкций обратитесь к разделу **ПОВЕДЕНИЕ НА ДОРОГЕ**.

### Педаль тормоза

Нажатие на педаль приведет к включению тормозов всех трех колес. Родстер не оснащен рычагом тормоза, также у родстера отсутствует возможность раздельной блокировки передних и заднего колес. Родстер Spyder лучше чем мотоцикл справляется с одновременным торможением и маневрированием. Родстер останавливается очень быстро – будьте вни-

мательны, следующие за вами транспортные средства могут не обладать этим свойством.

### Антиблокировочная система тормозов (ABS)

Родстер оснащен системой ABS, являющейся элементом системы стабилизации (VSS). Для резкого торможения нажмите и удерживайте педаль тормоза. Система ABS предотвратит блокировку колес.

### Стояночный тормоз



Стояночный тормоз механически блокирует только заднее колесо, и удерживает его в этом состоянии после приведения в действие. Стояночный тормоз не связан с системами помощи в управлении (антиблокировочной системой, электронной системой распределения тормозного усилия). Не используйте его для того, чтобы замедлить или остановить родстер, это может привести к потере управления, заносу или опрокидыванию.

### Рулевое управление

#### Параметрическое рулевое управление

Всегда поворачивайте руль в направлении поворота.

Мотоциклисты – не применяйте контрруление, как на мотоциклах. В отличие от мотоциклов родстер Spyder не кренится при выполнении поворотов. В случае, если вы мотоциклист, вам необходимо заново освоить методику выполнения поворотов. Потренируйтесь в повороте руля в направлении поворота на всех скоростях пока не будете уверены в собственных силах.

#### Поперечные силы в поворотах

В отличие от мотоциклов родстер Spyder не кренится при выполнении поворотов. Вы почувствуете как поперечная сила выталкивает вас из поворота. Для сохранения равновесия и водитель, и пассажир должны крепко держаться обеими руками за руль или поручни, а также надежно удерживать ноги на подножках. При выполнении резких поворотов стоит наклонить

верхнюю часть корпуса вперед и в сторону поворота.

## Ширина

В следствие того, что родстер Spyder шире, чем обычный мотоцикл:

- Соблюдайте полосность при выполнении поворота. Особое внимание уделите положению передних колес при входе и выходе из поворота. Если ваша траектория будет похожа на мотоциклетную, когда переднее колесо оказывается у края полосы, передние колеса родстера могут оказаться вне полосы.
- Не двигайтесь параллельно в одной полосе с другим транспортным средством, а также не двигайтесь по разделительной линии между двух полос. При движении в колонне не следует двигаться параллельно с другими транспортными средствами (даже мотоциклами) в одной полосе.
- Будьте готовы объезжать препятствия по более пологой траектории.

**ПРИМЕЧАНИЕ:** Объезд препятствия передними колесами не гарантирует того, что заднее колесо не наедет на него.

## Задний ход



Движение задним ходом на родстере Spyder напоминает движение задним ходом на автомобиле. Однако, существует ряд существенных отличий:

- В случае, если пассажир закрывает вам обзор, попросите его сойти с родстера.
- Помните, что передняя часть родстера шире его задней части. Не подъезжайте слишком близко к различным объектам, чтобы не задеть их передними колесами.
- Двигайтесь с низкой скоростью и на небольшие расстояния.
- По возможности осуществляйте стоянку так, чтобы вам не пришлось выезжать со стояночного места задом.
- Модели SM6: переключитесь обратно на первую передачу, прежде чем остановить двигатель.

**▲ ОСТОРОЖНО** При движении задним ходом всегда удерживайте обе ноги на подножках. Не опускайте ноги на землю при движении задним ходом.

## Водительское удостоверение и местное законодательство

Требования к водительскому удостоверению, необходимому для управления родстером отличаются в зависимости от страны эксплуатации. В зависимости от этого вам может потребоваться водительское удостоверение на право управления мотоциклом, трехколесным транспортным средством, или обычное водительское удостоверение на право управления автомобилем.

Перед выездом на дороги общего пользования, убедитесь, что у вас есть необходимое водительское удостоверение.

# СИСТЕМЫ ПОМОЩИ В УПРАВЛЕНИИ

## Система стабилизации (VSS)

Родстер Spyder оснащен системой стабилизации (VSS). Данная система поможет вам в поддержании направления движения, а также в некоторых случаях предотвратит опрокидывание родстера. Система VSS состоит из:

- **Антиблокировочной тормозной системы (ABS)**, помогающей сохранить управление при резком торможении, предотвращая блокировку колес.
- **Электронной системы распределения тормозного усилия (EBD)**, распределяющей тормозное усилие между колесами. Совместно с ABS данная система позволяет поддерживать курсовую устойчивость, а также позволяет максимально увеличить тормозное усилие в зависимости от условий сцепления с поверхностью.
- **Противобуксовочной системы (TCS)**, помогающей предотвратить пробуксовку заднего колеса. Система TCS ограничит скорость вращения заднего колеса только в том случае, если водитель повернул руль (отклоняется от прямолинейного движения) или, если условия сцепления с дорогой или система стабилизации требуют ограничения крутящего момента.
- **Системы контроля устойчивости (SCS)**, созданной для ограничения крутящего момента передаваемого на заднее колесо и подтормаживания отдельных колес, что позволяет снизить вероятность потери управления или опрокидывания родстера.

## Ограничения

Система VSS не сможет помочь вам сохранить устойчивость во всех ситуациях.

## Поверхности со слабым коэффициентом сцепления

Сцепление шин с поверхностью ограничивает максимально возможное тормозное усилие. На поверхностях с низким коэффициентом сцепления, а также при несоблюдении требований к давлению в шинах и состоянию протектора, ваш тормозной путь увеличится несмотря на работу систем ABS и EBD.

Если шины потеряют сцепление с поверхностью, вы можете потерять управление родстером, несмотря на работу системы VSS.

Если поверхность частично или полностью покрыта льдом, снегом или шугой сцепления с ней будет недостаточное для управления родстером несмотря на работу системы VSS. Не двигайтесь по поверхностям покрытым льдом, снегом или шугой.

Как и любое другое дорожное транспортное средство, родстер подвержен аквапланированию (потере сцепления с покрытой водой поверхностью) при наезде на покрытую водой поверхность. Если вы со слишком высокой скоростью наедете на слой воды, например, большую лужу или бегущую воду на дороге, родстер может потерять сцепление с поверхностью и попасть в занос. В этом случае система VSS не сможет помочь вам сохранить управление. Избегайте больших луж или бегущей воды. В случае сильного дождя снизьте скорость или остановитесь на обочине. Если вам предстоит движение через покрытую водой поверхность, максимально снизьте скорость перед тем как въехать на нее.

Снижайте скорость на поверхностях с низким коэффициентом сцепления, например, грунтовых, песчаных, гравийных, а также на мокром асфальте. Родстер Spyder не предназначен для внедорожной эксплуатации. Движение на родстере разрешено только на обслуживаемых дорогах общего пользования. Не эксплуатируйте родстер на иных видах дорог.

## Шины

Система VSS транспортного средства специально откалибрована для наиболее эффективной работы с шиной определенного размера, изготовленной из определенного материала и с определенным рисунком протектора. Замена шины на другую, которая не одобрена к применению компанией BRP, может привести к снижению эффективности работы системы VSS.

Используйте только шины, рекомендованные компанией BRP, которые можно заказать только у авторизованного дилера родстеров Can-Am.

Правильное давление в шинах и хорошее состояние протектора важны для обеспечения надежного сцепления, особенно при движении по поверхностям с поврежденным покрытием или мокрым поверхностям. Слишком низкое давление увеличит температуры шины и риск возникновения аквапланирования, тогда как слишком высокое давление снизит эффективность работы системы VSS.

### **Резкие повороты**

Система VSS не управляет и не ограничивает силу управляющего воздействия на руль – таким образом она не сможет уберечь вас от излишне резких поворотов. Широкие и быстрые повороты руля могут привести к потере управления родстером, заносу и опрокидыванию.

### **Избыточная скорость**

Система VSS не управляет скоростью движения родстера, кроме случаев работы системы SCS при выполнении поворотов. Система VSS не сможет предотвратить вхождение в поворот со слишком высокой скоростью. Если вы движетесь слишком быстро для существующей дорожной обстановки, может произойти потеря управления несмотря на работу системы VSS.

### **Усилитель рулевого управления (DPS)**

Для оптимизации усилия, необходимого водителю для поворота руля, усилитель рулевого управления (DPS) использует электронно управляемый электромотор для передачи переменного компенсирующего усилия.

Величина приложенного компенсирующего усилия зависит от усилия на руле, угла поворота руля и скорости движения родстера.

При движении задним ходом, компенсирующее воздействие усилителя будет снижаться с увеличением скорости движения родстера.

# РИСКИ ДВИЖЕНИЯ ПО ДОРОГАМ ОБЩЕГО ПОЛЬЗОВАНИЯ

Перед эксплуатацией родстера Spyder задумайтесь о риске получения травмы или смерти в результате ДТП, о том как его снизить и о том готовы ли вы пойти на этот риск. Риск движения по дорогам складывается из множества факторов. Некоторые вы можете контролировать, некоторые, например, поведение прочих участников движения – нет. Некоторые факторы влияющие на степень риска:

## Тип транспортного средства

Различные виды транспортных средств отличаются друг от друга размерами, заметностью, маневренностью. Степень защищенности водителя и пассажира также различна.

Родстер Spyder небольшой и маневренный. Маневренность может помочь избежать ДТП. Однако, чем меньше транспортное средство, тем труднее его заметить, что увеличивает риск ДТП по вине другого участника движения. В некоторых ситуациях родстер Spyder с меньшей вероятностью, чем мотоцикл, попадет в ДТП. Например, риск опрокидывания при движении с низкой скоростью значительно меньше. Однако в ряде ситуаций родстер с большей вероятностью попадет в ДТП. Например, так как родстер шире, чем мотоцикл, он не сможет преодолеть узкие места, которые сможет преодолеть мотоцикл.

Устройство легковых и грузовых автомобилей предоставляет защиту как в ДТП, так и в иных опасных ситуациях. Кроме того, пассажиры могут защитить себя, используя ремни безопасности. Принимайте во внимание тот факт, что езда на родстере Spyder опаснее езды на автомобиле. Степень риска получения травмы сопоставима с мотоциклетной.

Как и в случае с мотоциклом, вы можете снизить этот риск, используя шлем и защитную экипировку.

## Навыки и суждения водителя

Каждый водитель в некоторой степени может управлять собственными рисками. Водители с более развитыми навыками лучше управляют своим транспортным средством. Не полагайтесь на свой опыт вождения мотоциклов, автомобилей, мотовездеходов, снегоходов и ли иных транспортных средств при управлении родстером Spyder. Вникните в различия между родстером Spyder и другими транспортными средствами. Прочитайте настоящее Руководство, посмотрите *ДЕМОНСТРАЦИОННЫЙ ВИДЕОФИЛЬМ* и, по возможности, пройдите обучение. Изучите расположение и принцип действия органов управления, прежде чем выезжать на дорогу научитесь точно и уверенно выполнять практические упражнения.

Начните эксплуатацию родстера в более простых дорожных условиях (небольшое движение, низкие скорости, хорошая погода, отсутствие пассажира), постепенно их усложняя в соответствии с улучшением ваших навыков. Заранее продумывайте маршрут, чтобы избежать слишком сложных условий для ваших текущих навыков или избежать рисков, которые вы не готовы на себя взять.

Даже опытные водители становятся виновниками ДТП. Например, использование своих навыков для выполнения экстремальных маневров или трюков увеличит степень риска. Трезвая оценка дорожной ситуации и навыки вождения помогают ответственному водителю расширить зону безопасности и минимизировать риски. Изучите техники безопасного вождения представленные в разделе *ПОВЕДЕНИЕ НА ДОРОГЕ*.

## Состояние водителя

Водитель должен быть собран, трезв и физически готов к управлению родстером. Эксплуатация родстера в состоянии алкогольного или наркотического опьянения категорически запрещена. Риск происшествия увеличивается при движении в состоянии опьянения, усталости и т.п.

Алкоголь, наркотические вещества, лекарственные препараты, усталость, сонливость, а также эмоциональное состояние могут негативно сказаться на ваших навыках безопасного вождения. Также как и вождение мотоцикла,

вождение родстера потребует от вас больших физических и умственных затрат по сравнению с вождением автомобиля. Главный принцип безопасного вождения – ни в коем случае не садиться за руль, если вы рассеяны или пьяны. Даже в том случае, если содержание алкоголя в вашей крови не превышает законодательно установленные нормы, ваши навыки и здравомыслие пострадают от приема алкоголя.

Для эксплуатации родстера вы должны быть в состоянии задействовать все органы управления, поворачивать руль в границах всего рабочего хода, садиться на родстер и сходить с него, а также наблюдать за дорожной обстановкой.

Пассажиры также должны быть внимательны, трезвы и способны сохранять правильное положение корпуса, держаться за поручни и правильно реагировать на маневры, наезды на неровности, ускорения и торможения.

## **Состояние родстера**

Вы должны поддерживать свой родстер в рабочем состоянии.

Выполняйте контрольные осмотры перед поездками и регулярно проводите техническое обслуживание. Проверяйте наличие предупреждающих сообщений на многофункциональной панели приборов при запуске двигателя и устраните все неполадки перед началом эксплуатации.

## **Погодные условия и состояние дорожного покрытия**

Движение по сильно загруженным дорогам, в условиях слабой видимости или плохого сцепления с поверхностью увеличивает ваши риски. Выбирайте маршруты соответствующие уровню ваших навыков, а также рискам, которые вы готовы на себя взять.

## ЭКИПИРОВКА

При эксплуатации трехколесного, открытого транспортного средства, каковым является родстер Spyder, необходимо использовать защитную экипировку мотоциклетного типа. Несмотря на большую, чем у мотоцикла, устойчивость на низких скоростях, вы по-прежнему можете упасть.

Данный подраздел составлен на основе указаний MSF для мотоциклистов.

В случае ДТП защитная экипировка поможет избежать травм или уменьшит их тяжесть. Также экипировка защитит вас от погодных явлений и позволит чувствовать себя комфортно в случае непогоды.

Рекомендованная базовая защитная экипировка для водителя и пассажира включает в себя крепкую обувь с высоким, закрывающим лодыжку, берцем и нескользящей подошвой, штаны надлежащей длины, куртку, перчатки с закрытыми пальцами, а самое главное, сертифицированный шлем с достаточной защитой органов зрения.

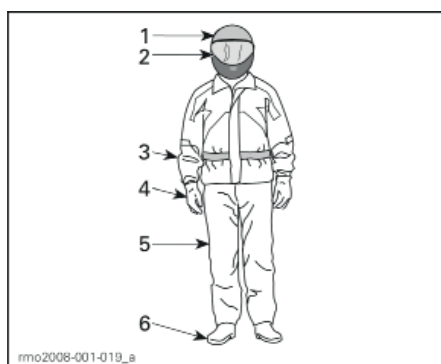

### ЭКИПИРОВКА

1. Сертифицированный шлем
2. Защита лица и органов зрения
3. Куртка с длинными рукавами
4. Перчатки
5. Штаны надлежащей длины
6. Обувь с высоким берцем, закрывающим лодыжку

Правильно подобранная экипировка может уменьшить тяжесть полученных травм в результате ДТП водителем и пассажиром.

### Шлемы

Шлемы служат для защиты от травм головы и головного мозга. Шлем также поможет пассажиру избежать травм лица от контакта со шлемом водителя. Даже самый лучший шлем не является стопроцентной защитой от травм,

но, согласно статистике, использование шлема значительно снижает риск повреждений головного мозга. Поэтому, соблюдайте технику безопасности и при эксплуатации родстера всегда носите шлем.

### Выбор шлема

Шлем должен быть произведен согласно стандартам, используемым в вашем регионе или стране.

Полнопрофильный шлем предлагает наибольшую степень защиты от ударов, так как закрывает всю голову и лицо. Также он может защитить от грязи, камней, насекомых и т.д.

Открытый шлем "три четверти" также предлагает определенную степень защиты. Состоящий из тех же базовых элементов, он, в отличие от полнопрофильного шлема, лишен защиты лица и подбородка. В случае, если вы используете открытый шлем, вам следует также использовать визор или защитные очки.

**ПРИМЕЧАНИЕ:** Обычные очки или солнцезащитные очки не обеспечивают защиту органов зрения, необходимую для мотоциклиста. Они могут расколоться или упасть, а также они не станут защитой от ветра или летящих объектов.

Использование визоров и очков с цветными стеклами допускается только в светлое время суток, не используйте их в темное время суток или в условиях слабой освещенности. Не используйте подобные средства, если они ухудшают вашу способность различать цвета.

### Прочая экипировка

#### Обувь

Наличие закрытого носка обязательно. Крепкая обувь с высоким, закрывающим лодыжку, берцем защитит вас от разнообразным опасностей при движении, таких как камни вылетающие из-под колес и раскаленная выхлопная труба.

Избегайте обуви с длинными шнурками, они могут запутаться за рычаг переключения передач, педаль тормоза или другие элементы родстера. Для надежного удержания ног на подножках лучше всего подходит обувь с резиновой подошвой и низким каблуком.



## Перчатки

Перчатки с закрытыми пальцами защищают руки от воздействия ветра, солнца, жары, холода и летящих объектов. Плотно сидящие перчатки улучшат хват и помогут уменьшить усталость рук. Усиленные мотоциклетные перчатки защитят руки при падении. Швы на мотоциклетных перчатках расположены снаружи, что позволяет избежать раздражения. Сами перчатки искривлены образом, позволяющим обеспечить естественный хват рукояток руля. В случае, если перчатки окажутся слишком большими, управление родстером будет затруднено. Краги перчаток предотвращают попадание холодного воздуха под куртку и защищают запястья.

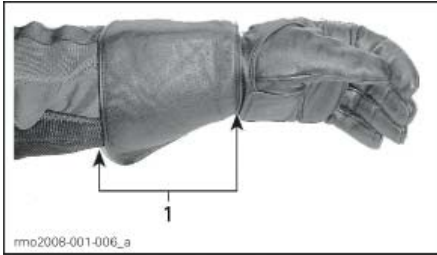

1. Крага перчатки

## Куртки, штаны и комбинезоны

При эксплуатации родстера носите куртку и штаны или комбинезон. Качественная мотоциклетная экипировка позволит вам чувствовать себя комфортно и не отвлекаться на погодные явления. В случае ДТП прочная защитная экипировка сможет предотвратить травмы или уменьшит степень их тяжести. Некоторые предметы экипировки обладают жесткими элементами защиты еще сильнее уменьшающими риск травмирования в ДТП. Штаны также защитят вас от ожогов при контакте с раскаленными элементами родстера.

Мотоциклетная защитная экипировка чаще всего является наилучшим сочетанием удобства и защиты. Она смоделирована, чтобы быть максимально удобной при езде на мотоцикле. У мотоциклетных курток удлиненные рукава, а сами они шире в плечах. У мотоциклетных штанов удлиненные штанины. Комбинезоны могут быть как классическими, так и комбинацией куртки и брюк.

Кожа – подходящий материал для мотоциклетной экипировки, так как она прочна и сможет защитить и от ветра, и от травм. Стойкие к истиранию синтетические волокна также подойдут. Не надевайте просторную или длинную одежду, а также шарфы – они могут быть затянуты движущимися частями родстера.

Клапаны и застежки на куртке защитят от ветра. Куртка с застежкой-молнией защищает от ветра лучше чем куртка на пуговицах или кнопках. Клапан, закрывающий молнию, является дополнительной защитой от ветра. Для того, чтобы холодный воздух не попал под куртку, рекомендуется использовать куртки с зауженными обшлагами и талией. Мягкий воротник будет "играть" на ветру, вызывая раздражение кожи и отвлекая водителя.

В случае, если вам необходимо ехать в холодную погоду, защитите себя от гипотермии. Гипотермия, или понижение температуры тела, может привести к рассеянности внимания, замедлению реакций и невозможности совершать плавные и точные движения. Правильно подобранная защитная экипировка: куртка, защищающая от ветра, и теплоизолирующий слой одежды необходимы для защиты от холода. Из-за ветра, возникающего при движении, вы можете замерзнуть даже при умеренных температурах.

При остановке и стоянке вам может стать жарко в экипировке, защищающей от холода. Надевайте несколько слоев одежды, которые можно снимать при необходимости. Дополняя защитную экипировку ветронепроницаемой, вы убережете себя от попадания холодного воздуха под куртку.

Экипировка может сделать вас более заметным на дороге. Для этого выбирайте яркие цвета. Поверх темной куртки также можно надеть недорогой светоотражающий жилет. Стоит наклеить на постоянно используемую экипировку светоотражающую ленту.

## Непромокаемая экипировка

В случае, если вы собираетесь ехать в сырую погоду, рекомендуется использовать дождевик или непромокаемый комбинезон. Рекомендуется брать с собой непромокаемую экипировку в длительные поездки. Водитель в сухой экипировке будет чувствовать себя комфортнее и будет более собран по сравнению с водителем в отсыревшей экипировке.

Непромокаемые комбинезоны доступны как в классическом варианте, так и в комбинации куртки и штанов. Лучше всего подойдут комбинезоны предназначенные для мотоциклистов. Выбрав яркие цвета, например оранжевый или желтый, вы станете более заметным на дороге. Лучше всего подойдут комбинезоны с резинкой в талии, запястьях и лодыжках. У куртки должен быть высокий воротник и застежка молния с широким клапаном. При покупке непромокаемого комбинезона стоит задуматься о приобретении непромокаемых перчаток и обуви.

Помните, в случае сырой погоды лучше отказаться от поездки. В случае, если вы едете в сырую погоду, вам придется остановиться, если на дороге начнет скапливаться вода.

### **Защита органов слуха**

Длительное воздействие ветра и шума двигателя при движении может привести к потере слуха. Правильно подобранная защита органов слуха, например, беруши, поможет это предотвратить. Прежде чем использовать защиту органов слуха, узнайте о нормах местного законодательства в отношении этого.

# НЕОБХОДИМЫЕ НАВЫКИ ВОЖДЕНИЯ И ПРАКТИЧЕСКИЕ УПРАЖНЕНИЯ

Прежде чем выехать на дорогу, вам следует развить необходимые навыки и научиться правильно вести себя на дороге для снижения рисков. Следующие упражнения помогут вам освоиться с базовыми правилами езды на родстере. В случае, если вы обладаете опытом вождения мотоцикла или иного транспортного средства, обратите особое внимание на отличия в эксплуатации и работе родстера. Отрабатывайте каждое упражнение до тех пор, пока не сможете безошибочно его выполнять, после чего переходите к следующему. Данный раздел включает в себя следующие упражнения:

## **Модели SM6**

1. Увеличение оборотов двигателя и использование выключателя двигателя
2. Зона трения и базовое управление
3. Остановка двигателя в движении
4. Использование акселератора и сцепления
5. Выполнение базовых поворотов
6. Резкое торможение
7. Змейка
8. Переключение передач
9. Объезд препятствия
10. Движение задним ходом

## **Модели SE6**

1. Увеличение оборотов двигателя и использование выключателя двигателя
2. Трогание с места, остановка и базовое управление
3. Остановка двигателя в движении
4. Выполнение базовых поворотов
5. Резкое торможение
6. Змейка
7. Переключение передач
8. Объезд препятствия
9. Движение задним ходом

## **Выбор места для выполнения практических упражнений**

Данные упражнения следует выполнять на площадке с покрытием размером не менее 76 м – 30 м. На площадке не должно быть движения транспортных средств. Закрытая, правильно размеченная парковка без препятствий (прожекторные столбы, поребрики и т.д.) станет хорошей площадкой для выполнения упражнений. Берегитесь потеков масла, оставленных автомобилями. Лучше всего подойдут парковки пустующие в нерабочее время: у школ, церквей, домов культуры или торговых центров. Не нарушайте право частной собственности.

Выбрав подходящую площадку, получите разрешение на использование от владельца. В случае, если на площадке присутствуют препятствия, например прожекторные столбы или островки безопасности, убедитесь, что они не пересекают прямые участки, указанные на рисунках ниже.

Держите в голове схему парковки при подготовке к выполнению упражнений. Для удобства стояночные места на рисунках имеют ширину 3 м, однако их ширина на вашей площадке может отличаться. В случае, если на вашей площадке отсутствует разметка или стояночные места значительно уже/шире указанных на рисунках используйте приведенные ниже величины. Разметьте площадку используя рулетку и мел или конусы. Также можно использовать емкости из-под молока, заполненные для утяжеления водой или песком.

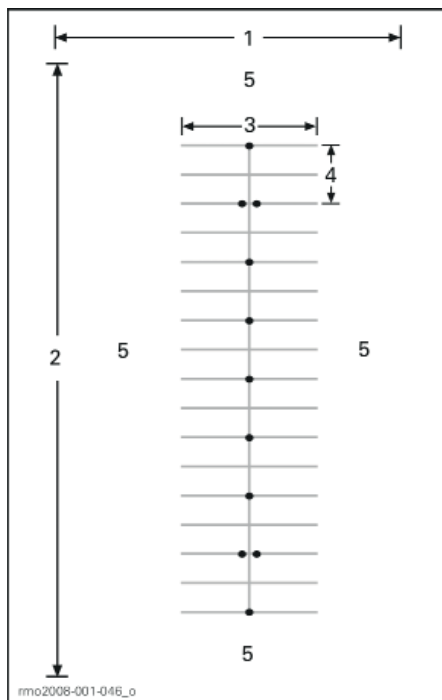

**ТИПОВАЯ ПАРКОВКА**

1. Минимум 30 м
2. Минимум 75 м
3. 12 м
4. 6 м
5. Открытый участок

Даже на закрытой парковке могут появиться другие транспортные средства. Перед выполнением упражнения убедитесь, что перед вами и позади вас, слева и справа от вас отсутствуют движущиеся транспортные средства. Также следите за появлением детей или животных.

**Подготовка**

Узнайте расположение и принцип действия всех органов управления родстером. Обратитесь к части **ИНФОРМАЦИЯ О ТРАНСПОРТНОМ СРЕДСТВЕ**.

Проведите контрольный осмотр перед поездкой. Обратитесь к части **КОНТРОЛЬНЫЙ ОСМОТР ПЕРЕД ПОЕЗДКОЙ**.

Запуск и остановку двигателя следует производить только согласно инструкциям, содержащимся в подразделе **ЗАПУСК И ОСТАНОВКА ДВИГАТЕЛЯ** в разделе **БАЗОВЫЕ ПРОЦЕДУРЫ**.

**Правильная посадка**

Правильная посадка облегчит маневрирование. Держите руки и ноги в предназначенных для этого местах, чтобы иметь доступ ко всем органам управления. Запястье должно составлять одну прямую с предплечьем. Это позволит вам точно регулировать величину хода акселератора. Руки должны быть расслаблены и согнуты в локтях. Держите спину и голову прямо, не опускайте взгляд. Держите обе ноги на подножках рядом с органами управления.

Движение на родстере (даже на небольшие расстояния) с неправильной посадкой категорически запрещено.



**ПОСАДКА ВОДИТЕЛЯ**

**Практические упражнения (модель SM6)**

**1) Увеличение оборотов двигателя и использование выключателя двигателя**

**Цель**

- Привыкнуть к звуку работающего двигателя, чтобы он не отвлекал вас во время выполнения упражнений.
- Освоить работу с выключателем двигателя.

## Указания

- Включив НЕЙТРАЛЬНУЮ передачу, приведя в действие стояночный тормоз и нажав правой ногой на педаль тормоза, нажмите и удерживайте рычаг сцепления. Глядя на тахометр, поверните акселератор на себя несколько раз. Не превышайте частоту вращения коленчатого вала двигателя 4000 об/мин. Пока вы удерживаете рычаг сцепления нажатым, крутящий момент не передается на заднее колесо.
- Используя выключатель двигателя, остановите двигатель. Нажмите на выключатель большим пальцем правой руки, не отрывая ее от рукоятки руля.

## Дополнительные упражнения

- Потренируйтесь выключать двигатель, не глядя на выключатель.

## 2) Зона трения и базовое управление

Нажатие на рычаг сцепления приводит к прекращению передачи крутящего момента на заднее колесо – в случае, если вы почувствуете, что при выполнении данных упражнений теряете управление, нажмите рычаг сцепления, чтобы прекратить ускорение, затем нажмите на педаль тормоза, чтобы остановить родстер. Для полного выключения электропитания используйте выключатель двигателя.

Зоной трения называется участок хода рычага сцепления, ограниченный моментом начала передачи крутящего момента на заднее колесо и моментом плотного сжатия ведущего и ведомого дисков сцепления. Частичное нажатие на рычаг позволяет вам точно регулировать крутящий момент передаваемый на заднее колесо. Правильная работа сцеплением в зоне трения позволит вам плавно начать движение после остановки.

## Цель

- Освоить сцепление и работу сцеплением в зоне трения.
- Освоить замедление и торможение на низкой скорости.

## Указания

При выполнении данного упражнения **НЕ** используйте акселератор. Управлять движением вы будете только работой сцеплением в зоне трения и тормозом.

Начните с остановок каждые 6 м (каждая метка или каждая вторая линия разметки).

- Запустите двигатель и снимите родстер со стояночного тормоза.
- Нажав и удерживая педаль тормоза, нажмите рычаг сцепления и уверенным нажатием на рычаг переключения передач включите первую передачу.
- Отпустите педаль тормоза.

– **Плавно** отпускайте рычаг сцепления, пока родстер не начнет медленно двигаться вперед. Удерживайте рычаг сцепления в этом положении. Это зона трения. Если вы отпустите рычаг сцепления слишком быстро, двигатель может заглохнуть или родстер может тронуться с места рывком. В случае, **если двигатель заглох**, заново запустите двигатель и начните выполнение упражнения с самого начала, в этот раз отпуская рычаг сцепления более плавно.

- Когда вы приблизитесь к точке остановки, выжмите рычаг сцепления, затем нажатым на педаль тормоза остановите родстер. Нажатие на рычаг сцепления не обязательно быть плавным – его вы можете выполнять быстро.
- Когда вы приблизитесь к концу прямого участка, остановитесь, выверните руль вправо и развернитесь. Будьте осторожны, не используйте акселератор при выполнении поворота. Остановитесь, когда родстер будет выровнен на противоположном прямом участке.
- Повторяйте данное упражнение до тех пор, пока не будете чувствовать себя уверенно.

## Дополнительные упражнения

- Когда вы освоитесь с работой сцеплением в зоне трения, попробуйте останавливаться каждые 12 м (каждая вторая метка), так, чтобы иметь возможность полностью отпустить рычаг сцепления.

### 3) Остановка двигателя в движении

#### Цель

- Освоить использование выключателя двигателя в движении, чтобы познакомиться с реакцией родстера, в случае, если вам понадобится выполнять эту процедуру позднее.

#### Указания

- На середине прямого участка, удерживая сцепление в зоне трения, переведите выключатель двигателя в положение OFF, используя силу инерции, продолжайте движение до полной остановки.
- Запустите двигатель заново и повторите упражнение. Попробуйте больше отпустить рычаг сцепления и двигаться с более высокой скоростью перед тем, как использовать выключатель двигателя.

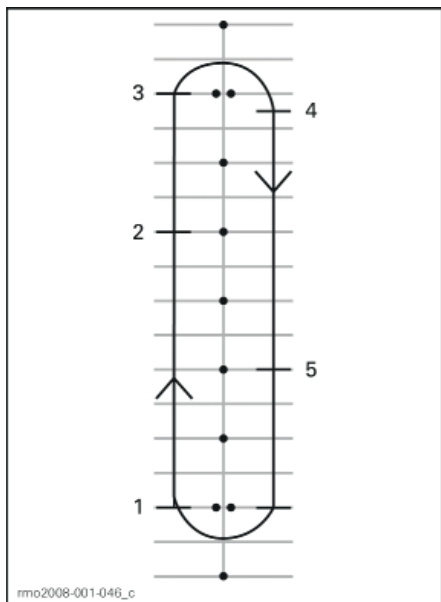

1. Старт
2. Нажмите на выключатель двигателя
3. Продолжайте двигаться до конца прямого участка, после чего остановитесь и развернитесь, как в предыдущем упражнении.
4. Остановитесь
5. Нажмите на выключатель двигателя

Заново запустите двигатель и переходите к следующему упражнению.

### 4) Использование акселератора и сцепления

#### Цель

- Освоить работу акселератора.
- Научиться равномерно использовать акселератор и сцепление.

#### Указания

Данное упражнение похоже на упражнение с работой сцеплением в зоне трения, только в этот раз вы будете использовать акселератор. При выполнении данного упражнения вам потребуется прямой участок целиком. Остановившись вы будете только в конце прямого участка.

- Начинайте выполнение данного упражнения после остановки, включив первую передачу, находясь в начале прямого участка.
- Удерживая рычаг сцепления, плавно задействуйте акселератор, пока показания тахометра не будут в диапазоне 1500 – 2000 об/мин. Потренируйтесь удерживать частоту оборотов коленчатого вала двигателя в этом диапазоне.
- Удерживая акселератор в этом положении, плавно отпускайте рычаг сцепления, как вы уже делали ранее. Постарайтесь не превышать частоту вращения коленчатого вала двигателя в 2500 об/мин.
- Чем быстрее вы будете отпускать сцепление, тем более резким станет разгон. Если вы отпустите рычаг сцепления слишком быстро, двигатель может заглохнуть или родстер может тронуться с места рывком. Слишком сильное открытие дроссельной заслонки может привести к пробуксовке заднего колеса и резкому ускорению.
- Когда рычаг сцепления отпущен полностью, скорость движения родстера управляется акселератором.
- Когда вы приблизитесь к концу прямого участка, отпустите акселератор, нажмите рычаг сцепления и приведите в действие тормоза, чтобы остановить родстер.
- Развернитесь без использования акселератора и направляйтесь к противоположному прямому участку.

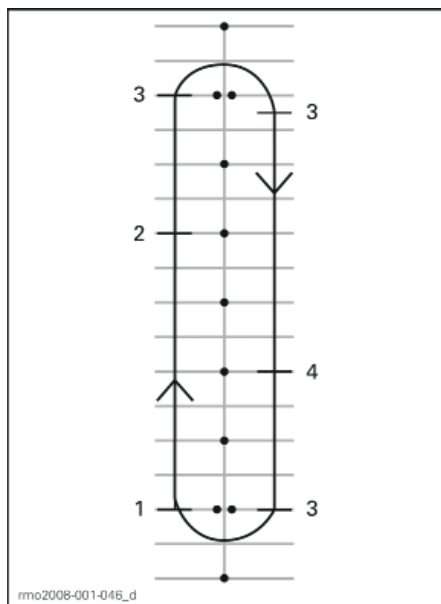

1. Старт
2. Отпустите акселератор
3. Остановитесь
4. Отпустите акселератор

### Дополнительные упражнения

- Плавно отпускайте рычаг сцепления, одновременно с этим задействуя акселератор, для плавного трогания с места и управления разгоном.

## 5) Выполнение базовых поворотов

### Цель

- Освоить выполнение управляемых поворотов.

### Указания

Данное упражнение похоже на предыдущее, только теперь, вместо остановки перед каждым поворотом, вы будете выполнять поворот, работая сцеплением в зоне трения.

- Двигайтесь по прямому участку на первой передаче. Держитесь от меток чуть дальше чем обычно. Это позволит вам выполнить поворот по широкой дуге в конце прямого участка.

- Когда вы приблизитесь к повороту, сбросьте скорость до 8 км/ч, нажав рычаг сцепления и, при необходимости, задействуя тормоз.
- Удерживайте сцепление в зоне трения для поддержания низкой скорости.
- Смотрите в направлении поворота.
- Поверните руль в направлении поворота. Будьте осторожны и не задействуйте акселератор.
- Наклон корпуса вперед и в направлении поворота облегчит поворот руля.
- После поворота верните руль в исходное положение и продолжайте движение по прямому участку.



ПОЗА ВОДИТЕЛЯ ПРИ ВЫПОЛНЕНИИ ПОВОРОТА



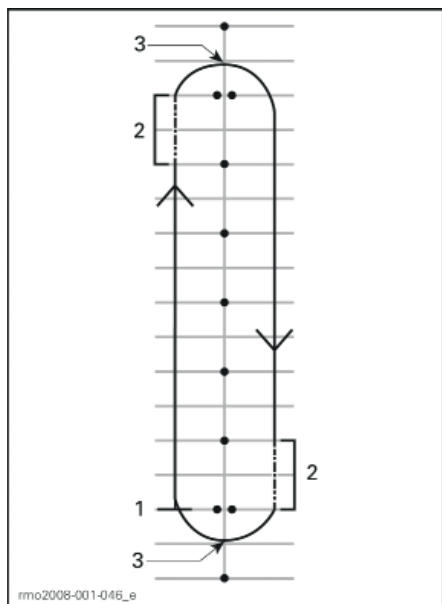

1. Старт
2. Зона трения
3. Apex

**ПРИМЕЧАНИЕ:** Мотоциклисты – прохождение поворотов на родстере отличается от прохождение поворотов на мотоцикле. Родстер не кренится в повороте, поэтому вам может потребоваться перенести вес тела вперед и в направлении поворота для сохранения удобного положения на родстере. Для поворота руля вам может потребоваться приложить большее усилие, чем для поворота руля мотоцикла. Однако остановить родстер в повороте проще, чем мотоцикл.

#### Дополнительные упражнения

- После того, как вы будете уверенно выполнять поворот в одном направлении, попробуйте поменять направление движения. При повороте налево будьте осторожны, не открывайте дроссельную заслонку больше, чем необходимо для выполнения поворота.
- Остановитесь в апексе, для того, чтобы понять, как работают тормоза при выполнении поворота.

## 6) Резкое торможение

### Цель

- Освоить возможности тормозной системы.
- Научиться применять тормоза с максимальным усилием.

### Указания

Данное упражнение похоже на предыдущее, только теперь вы будете более уверенно нажимать на педаль тормоза, пытаясь затормозить как можно более резко.

- Двигайтесь с начала прямого участка и увеличьте скорость до 8 км/ч.
- Находясь в середине прямого участка, полностью отпустите акселератор, после чего быстро и уверенно нажмите на педаль тормоза.
- Не опускайте голову, смотрите на дорогу, держите руль прямо.
- Повторите упражнение, увеличив скорость и силу нажатия на педаль тормоза.

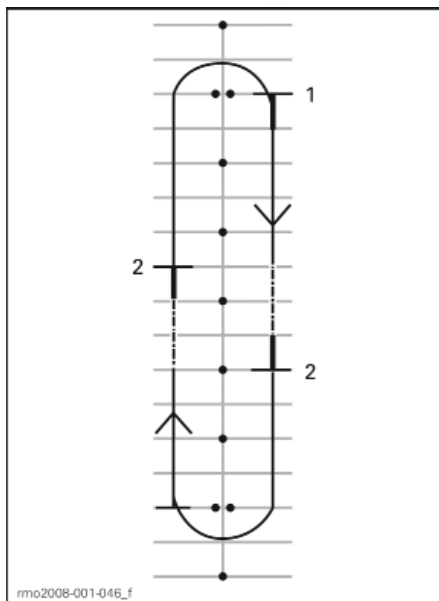

1. Старт
2. Остановитесь

Дополнительные упражнения

- Потренируйтесь, проверяя зеркала перед резким торможением.

## 7) Змейка

**Цель**

- Отработать навыки маневрирования и правильной посадки на родстере.

**Указания**

### 6-метровая змейка

1. Двигайтесь, объезжая каждый маркер/каждую вторую линию разметки. Не задействуйте акселератор – работайте сцеплением в зоне трения.
2. Наклоняйте корпус и поворачивайте руль в сторону поворота, отталкивая одну рукоятку и притягивая другую.

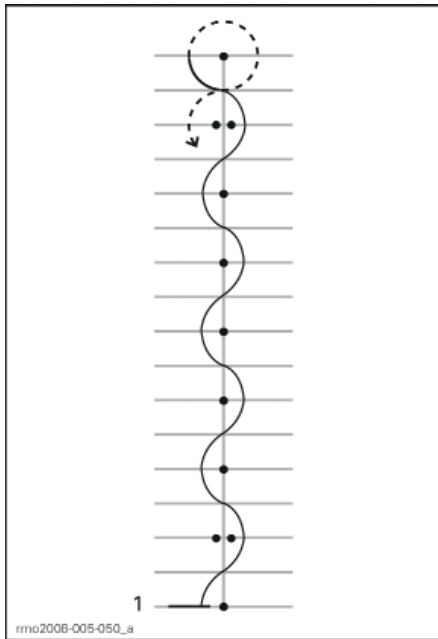

1. Старт

### 12-метровая змейка

Как только вы будете уверенно выполнять данное упражнение, попробуйте выполнять 12-метровую змейку: объезжать каждый второй маркер/каждую четвертую линию разметки.

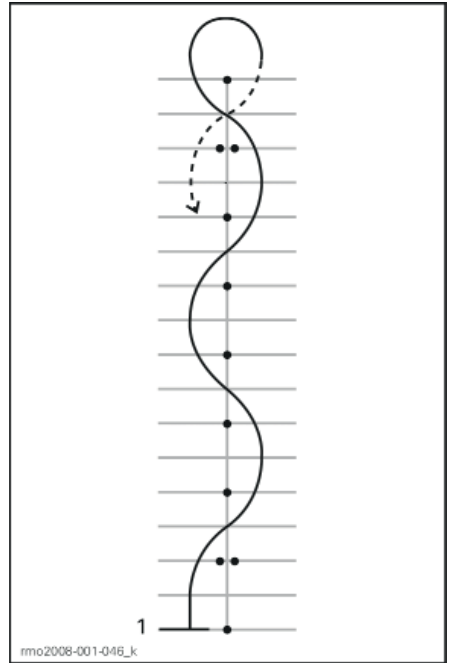

1. Старт

### Дополнительные упражнения

- Вы можете постепенно увеличивать скорость движения, как только будете чувствовать себя уверенно на 16 км/ч – 19 км/ч, но при выполнении поворота в конце прямого участка скорость нужно будет сбрасывать.

## 8) Переключение передач

При движении вам необходимо переключать передачи, чтобы частота вращения коленчатого вала двигателя соответствовала скорости движения.

**Цель**

- Освоить движения ноги, необходимые для переключения передач.
- Научиться выполнять переключения вверх и вниз.

**Указания**

Данное упражнение похоже на предыдущее, только теперь вы будете переключаться вверх при движении по прямому участку и останавливаться в конце. Для выполнения данного упражнения проезды на парковке подойдут лучше, чем стояночные места.

### 8а) Использование рычага переключения передач при остановленном родстере

Прежде всего потренируйтесь переключаться между первой и второй передачей.

- Остановите родстер на первой передаче, нажмите рычаг сцепления.
- Поместите носок левой ноги под рычаг переключения передач и поднимите на полный ход одним уверенным движением для того, чтобы переключиться на вторую передачу.
- Поставьте ногу на рычаг переключения передач и нажмите его на полный ход одним уверенным движением для того, чтобы переключиться на первую передачу.
- Продолжайте до тех пор, пока не начнете уверенно выполнять необходимые движения ноги.

### 8б) Переключение с первой на вторую передачу

Двигаясь по прямому участку, увеличьте скорость до 16 км/ч на первой передаче.

Для переключения вверх:

- Отпустите акселератор.
- Нажмите рычаг сцепления. (Если вы нажмете сцепление не отпустив акселератор частота вращения коленчатого вала двигателя может резко возрасти – если это произошло просто отпустите акселератор.)
- Поместите носок левой ноги под рычаг переключения передач и поднимите на полный ход одним уверенным движением для того, чтобы переключиться на вторую передачу.
- Плавно отпустите рычаг сцепления.
- Нет необходимости задействовать акселератор, однако, если вы чувствуете себя достаточно уверенно и позволяют размеры площадки, используйте акселератор для разгона на второй передаче.

Когда вы приблизитесь к концу прямого участка, остановите родстер:

- Отпустите акселератор.
- Полностью выжмите сцепление.

- Нажмите на педаль тормоза.
- После остановки переключитесь на первую передачу, нажав рычаг переключения передач на полный ход одним уверенным движением. Как только вы будете чувствовать себя уверенно, переключайтесь на первую передачу перед остановкой родстера.

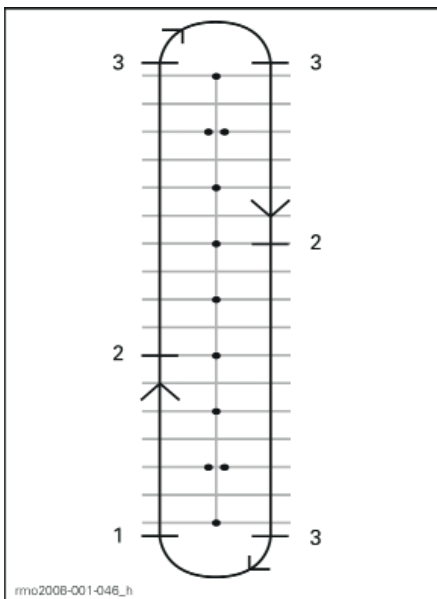

1. Старт
2. Переключитесь на вторую передачу на скорости 16 км/ч
3. Остановитесь

### 8с) Переключение со второй на первую передачу

Если размеры площадки позволяют, потренируйтесь в переключении со второй на первую передачу.

На прямом участке снизьте скорость примерно до 16 км/ч.

- Отпустите акселератор и нажмите рычаг сцепления.
- Нажатием на рычаг сцепления, переключитесь на первую передачу.
- Плавно отпустите рычаг сцепления.
- Поставьте ногу обратно на подножку.

## 8d) Прочие передачи

Если позволяют размеры площадки, вы можете попробовать переключение между прочими передачами. Используйте описанную выше процедуру и переключайтесь на одну передачу за раз.

### Дополнительные упражнения

Как только вы будете уверенно выполнять это упражнение, продолжайте оттачивать навыки переключения передач, а также использовать их для лучшего управления родстером.

- При переключении вниз небольшой поворот акселератора одновременно с плавным отпусканием рычага сцепления поможет быстрее выровнять частоту вращения коленчатого вала двигателя и скорость движения, сделает переключение более плавным, что исключит возможность проскальзывания заднего колеса.
- Переключение вниз без использования акселератора приведет к снижению скорости родстера. Это называется "торможение двигателем". Для торможения двигателем переключайтесь вниз на одну передачу за раз, приотпуская рычаг сцепления перед каждым переключением. Удерживайте сцепление в зоне трения до тех пор, пока частота вращения коленчатого вала двигателя не стабилизируется.
- Обычно переключение происходит на одну передачу за раз, но возможно переключиться сразу на несколько передач, удерживая рычаг сцепления и нажимая/поднимая рычаг переключения передач столько раз, сколько необходимо переключений.

Помните, что система VSS не управляет торможением двигателем. В случае, если вы переключитесь на слишком низкую передачу при движении с высокой скоростью, может произойти проскальзывание заднего колеса, что приведет к потере управления, неконтролируемому развороту или опрокидыванию, особенно при прохождении поворотов.

## 9) Объезд препятствия

### Цель

- Освоить управление родстером для совершения резких маневров.
- Попробовать различные комбинации торможения и уклонения.

### Указания

Установите маркеры как показано на рисунке ниже. Не используйте в качестве маркеров твердые тяжелые зафиксированные предметы.

- Въезжайте между двух маркеров на скорости около 8 км/ч и поддерживайте ее во время выполнения данного упражнения.
- объезжайте ряд маркеров.
- Выезжайте через два маркера.
- Повторите упражнение несколько раз, объезжая препятствие с разных сторон.

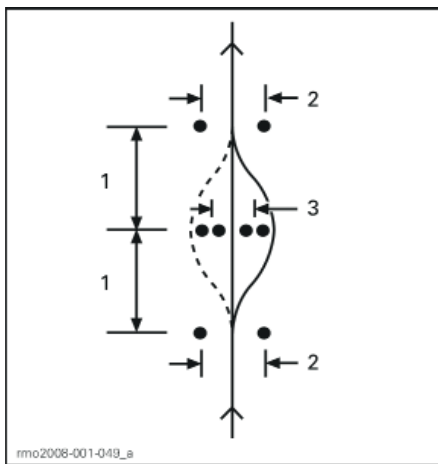

1. 6 м
2. 3 м
3. 2,5 м

### Дополнительные упражнения

- Вы можете постепенно увеличивать скорость выполнения упражнения (однако, не выходите за пределы диапазона 13 км/ч – 19 км/ч), а также пробовать различные комбинации торможения и уклонения. Например, приближайтесь к маркерам с высокой скоростью и сбрасывайте скорость перед въездом, нажимайте рычаг сцепления и педаль тормоза при уклонении.

- Ваш помощник может разнообразить данное упражнение указывая вам направление уклонения или необходимость остановиться. Ваш помощник должен находиться на безопасном расстоянии (например за пределами площадки для выполнения упражнения). Когда вы приблизитесь к первым двум маркерам, ваш помощник, подаст вам рукой сигнал о направлении уклонения или остановке.
- Потренируйтесь, проверяя зеркала и мертвые зоны перед уклонением.

## 10) Движение задним ходом

### Цель

- Освоить управление родстером и радиус поворота при движении задним ходом.

### Указания

Переключитесь на передачу заднего хода. Обратитесь к подразделу **ДВИЖЕНИЕ ЗАДНИМ ХОДОМ** раздела **БАЗОВЫЕ ПРОЦЕДУРЫ**.

Убедитесь, что позади родстера отсутствуют препятствия. Продолжайте смотреть назад при отпуске рычага сцепления. Будьте осторожны при движении задним ходом, не ударьте передние колеса о какой-либо предмет. Снижайте скорость и останавливайтесь, используя сцепление и педаль тормоза, как и при движении в обычном режиме.

Сдавайте назад постепенно, делая остановки.

Двигайтесь с низкой скоростью и на небольшие расстояния.

Как только вы будете чувствовать себя уверенно, попробуйте поставить родстер на стояночное место, как показано на рисунке ниже.

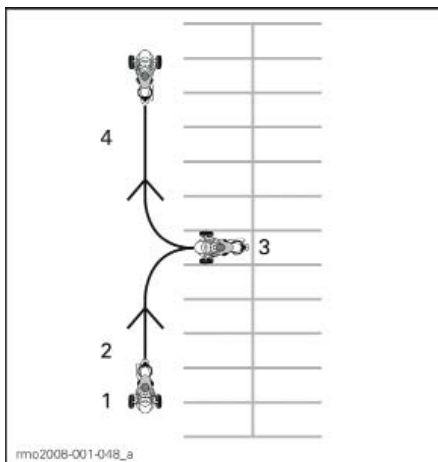

1. Старт
2. Задний ход
3. Остановитесь
4. Передний ход

### Дополнительные упражнения в контролируемой обстановке

Как только вы будете уверенно выполнять описанные выше упражнения, можно переходить к дополнительным упражнениям, если позволяют размер и состояние площадки. Сначала это может быть парковка, а затем пространство, в котором вы можете выполнять данные упражнения без угрозы для себя.

- **Быстрый старт:** постарайтесь быстро разогнаться и переключаться между передачами.
- **Резкое торможение на высокой скорости:** данное упражнение похоже на упражнение, в котором вы выполняли резкие торможения, только теперь выполняйте его на высокой скорости, чтобы приспособиться к экстренным торможениям.
- **Движение вверх по уклону:** для выполнения данного упражнения удерживайте педаль тормоза до тех пор пока сцепление не окажется в зоне трения. Это не даст родстеру скатиться назад.

## Практические упражнения (модель SE6)

### 1) Увеличение оборотов двигателя и использование выключателя двигателя

#### Цель

- Освоить работу с поворотным акселератором.
- Привыкнуть к звуку работающего двигателя на различной частоте вращения коленчатого вала. Это поможет вам переключаться вверх/вниз, ориентируясь на звук двигателя.
- Освоить работу с выключателем двигателя.

#### Указания

- Запустите двигатель на НЕЙТРАЛЬНОЙ передаче, не снимая стояночный тормоз, и удерживая правую ногу на педали тормоза. Убедитесь, что на дисплее multifunctionальной панели приборов отображается NEUTRAL (НЕЙТРАЛЬНАЯ ПЕРЕДАЧА) – в случае, если вы находитесь на первой передаче, родстер попытается начать движение как только вы задействуете акселератор.
- Глядя на тахометр, поверните акселератор на себя несколько раз. Не превышайте частоту вращения коленчатого вала двигателя в 4000 об/мин. Потренируйтесь использовать акселератор плавно, удерживать частоту вращения коленчатого вала двигателя на 3000 об/мин, после чего отпускать акселератор. Пока трансмиссия находится на нейтральной передаче, крутящий момент не передается на заднее колесо.
- Используя выключатель двигателя, остановите двигатель. Нажмите на выключатель большим пальцем правой руки, не отрывая ее от руля.

#### Дополнительные упражнения

- Потренируйтесь выключать двигатель, не глядя на выключатель.

### 2) Трогание с места, остановка и базовое управление

#### Цель

- Освоить работу с акселератором. Узнать, как привести родстер в движение.
- Освоить замедление и торможение на низкой скорости.

#### Указания

Если вы почувствуете, что при выполнении данных упражнений теряете управление, отпустите акселератор, чтобы прекратить ускорение и нажмите на педаль тормоза если необходимо снизить скорость. Для полного выключения электропитания используйте выключатель двигателя.

### 2а) Задействуйте и сразу же отпустите акселератор

#### Указания

Вначале вы будете задействовать акселератор только на непродолжительное время, после чего отпускать его и продолжать движение по инерции.

- Запустите двигатель и снимите родстер со стояночного тормоза.
- При нажатой педали тормоза, включите первую передачу, нажав на селектор передач от себя.
- Отпустите педаль тормоза.
- Плавно вращайте акселератор, пока родстер не начнет медленно двигаться вперед. Как только родстер придет в движение, отпустите акселератор и продолжайте движение по инерции, после чего, нажав на педаль тормоза, остановите родстер. Продолжайте выполнение упражнения, пока не достигнете конца прямого участка.
- Для выполнения поворота в конце прямого участка: остановитесь, выверните руль вправо, поле чего кратко задействуйте и отпустите акселератор, после чего продолжите прохождение поворота, двигаясь по инерции. Для завершения поворота вам может потребоваться несколько раз задействовать акселератор. Остановитесь, когда родстер будет выровнен на противоположном прямом участке.
- Продолжайте выполнять эту часть упражнения, пока не будете уверено задействовать и отпускать акселератор.

## 2b) Удерживайте акселератор, отпускайте и останавливайтесь каждые 12 м

Теперь вы будете удерживать акселератор чуть дольше, после чего остановите каждые 12 м (каждый второй маркер, каждая четвертая линия разметки).

- Плавно вращайте акселератор, пока родстер не начнет медленно двигаться вперед. Теперь удерживайте акселератор в этом положении.
- Когда вы приблизитесь к точке остановки, отпустите акселератор, затем нажатием на педаль тормоза остановите родстер.
- В конце прямого участка выполните поворот, только теперь не отпускайте акселератор во время прохождения поворота. Будьте внимательны, удерживайте акселератор в одном положении при выполнении поворота. Остановитесь, когда родстер будет выровнен на противоположном прямом участке.

## 2c) Удерживайте акселератор, отпускайте и останавливайтесь в конце прямого участка

При выполнении данного упражнения вам потребуется прямой участок целиком. Останавливаться вы будете только в конце прямого участка. Сохраняйте умеренное открытие дроссельной заслонки.

## 3) Остановка двигателя в движении

### Цель

- Освоить использование выключателя двигателя в движении, чтобы познакомиться с реакцией родстера, в случае, если вам понадобится выполнять эту процедуру позднее.

### Указания

- На середине прямого участка, двигаясь со скоростью 8 км/ч переведите выключатель двигателя в положение OFF, используя силу инерции, продолжайте движение до полной остановки.
- Запустите двигатель заново и повторите упражнение. Попытайтесь увеличить скорость движения (не более 20 км/ч) перед тем, как использовать выключатель двигателя.

**ПРИМЕЧАНИЕ:** Модель SE6 не запустится при включенной передаче без нажатия на педаль тормоза.

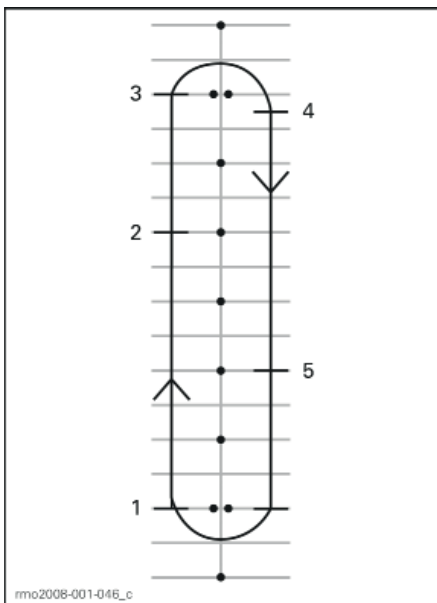

1. Старт
2. Нажмите на выключатель двигателя
3. Продолжайте двигаться до конца прямого участка, после чего остановитесь и развернитесь, как в предыдущем упражнении.

4. Остановитесь
5. Нажмите на выключатель двигателя

Заново запустите двигатель и переходите к следующему упражнению.

## 4) Выполнение базовых поворотов

### Цель

- Освоить выполнение управляемых поворотов.

### Указания

Данное упражнение похоже на предыдущее, только теперь, вместо остановки перед каждым поворотом, вы будете выполнять поворот на низкой скорости.

- Двигайтесь по прямому участку на первой передаче. Держитесь от меток чуть дальше чем обычно. Это позволит вам выполнить поворот по широкой дуге в конце прямого участка.
- Когда вы приблизитесь к повороту, сбросьте скорость до 8 км/ч, отпустив акселератор и, при необходимости, задействуя тормоз.



- Удерживайте акселератор для поддержаний низкой скорости движения.
- Смотрите в направлении поворота.
- Поверните руль в направлении поворота, потянув соответствующую рукоятку на себя и отталкивая другую, не нажимая рычаг управления дроссельной заслонкой.
- Наклон корпуса вперед и в направлении поворота облегчит поворот руля.
- После поворота верните руль в исходное положение и продолжайте движение по прямому участку.



ПОЗА ВОДИТЕЛЯ ПРИ ВЫПОЛНЕНИИ ПОВОРОТА

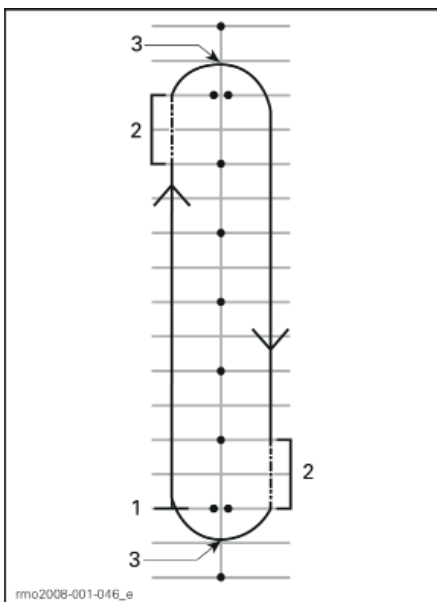

1. Старт
2. Зона трения
3. Апекс

**ПРИМЕЧАНИЕ:** Мотоциклисты – прохождения поворотов на родстере отличается от прохождения поворотов на мотоцикле. Родстер не кренится в повороте, поэтому вам может потребоваться перенести вес тела вперед и в направлении поворота для сохранения удобного положения на родстере. Для поворота руля вам может потребоваться приложить большее усилие, чем для поворота руля мотоцикла. Однако остановить родстер в повороте проще, чем мотоцикл.

#### Дополнительные упражнения

- После того, как вы будете уверенно выполнять поворот в одном направлении, попробуйте поменять направление движения. При повороте налево будьте осторожны, не открывайте дроссельную заслонку больше, чем необходимо для выполнения поворота.
- Остановитесь в апексе, для того, чтобы понять, как работают тормоза при выполнении поворота.

## 5) Резкое торможение

### Цель

- Освоить возможности тормозной системы.
- Научиться применять тормоза с максимальным усилием.

### Указания

Данное упражнение похоже на предыдущее, только теперь вы будете более уверенно нажимать на педаль тормоза, пытаясь затормозить как можно более резко. Система ABS предотвратит блокировку колес и позволит вам сохранить управление родстером даже при максимальном тормозном усилии. Всегда полностью отпускайте акселератор для резкого торможения на модели SE6. Если вы не отпустите акселератор при торможении, ваш тормозной путь увеличится.

- Двигайтесь с начала прямого участка и увеличьте скорость до 8 км/ч. Находясь в середине прямого участка, полностью отпустите акселератор, после чего быстро и уверенно нажмите на педаль тормоза. Резкое нажатие на педаль тормоза категорически запрещено, так как система ABS предотвратит блокировку колес.
- Не опускайте голову, смотрите на дорогу, держите руль прямо и не отпускайте педаль тормоза до полной остановки родстера.
- Повторите упражнение, увеличив скорость и силу нажатия на педаль тормоза.

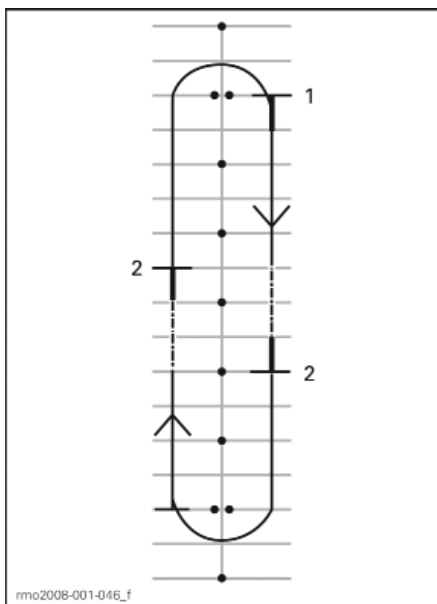

1. Старт

2. Остановитесь

### Дополнительные упражнения

- Потренируйтесь, проверяя зеркала перед резким торможением.

## 6) Змейка

### Цель

- Отработать навыки маневрирования и правильной посадки на родстере.

### Указания

#### 6-метровая змейка

1. Двигайтесь, объезжая каждый маркер/каждую вторую линию разметки. Пока вы привыкаете к смене направления движения, поддерживайте низкую скорость.
2. Наклоняйте корпус и поворачивайте руль в сторону поворота, отталкивая одну рукоятку и притягивая другую.

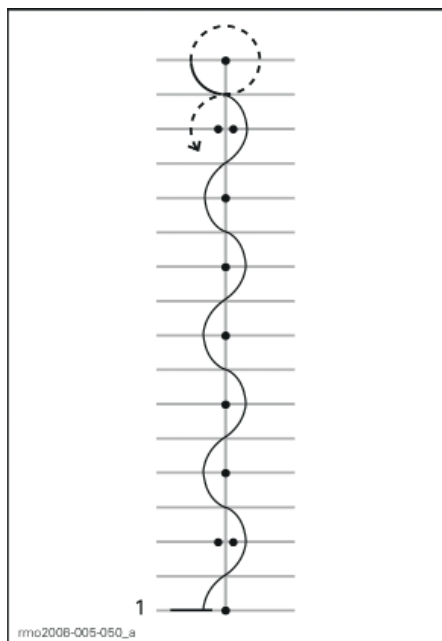

1. Старт

### 12-метровая змейка

Как только вы будете уверенно выполнять данное упражнение, попробуйте выполнять 12-метровую змейку: объезжать каждый второй маркер/каждую четвертую линию разметки.

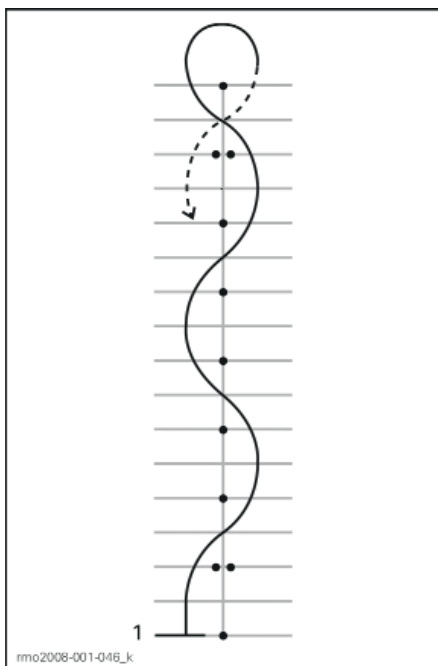

1. Старт

### Дополнительные упражнения

- Вы можете постепенно увеличивать скорость движения, как только будете чувствовать себя уверенно на 16 км/ч – 19 км/ч, но при выполнении поворота в конце прямого участка скорость нужно будет сбрасывать.

## 7) Переключение передач

При движении вам необходимо переключать передачи, чтобы частота вращения коленчатого вала двигателя соответствовала скорости движения. Низкие передачи используются для движения с низкой скоростью, а высокие для движения с высокой – точно также как и на автомобиле.

В случае, если частота вращения коленчатого вала двигателя станет ниже 1800 об/мин на модели SE6 произойдет автоматическое переключение на более низкую передачу.

### Цель

- Научиться выполнять переключения вверх и вниз.

## Указания

Данное упражнение похоже на предыдущее, только теперь вы будете переключаться вверх при движении по прямому участку и останавливаться в конце. Для выполнения данного упражнения проезды на парковке подойдут лучше, чем стояночные места.

### 7а) Использование селектора передач при остановленном родстере

Вначале потренируйтесь в переключении между передачей заднего хода, нейтральной передачей и первой передачей, когда родстер остановлен (переключайте по одной передаче за раз). После чего тренируйтесь в:

- Двойном переключении с передачи заднего хода на первую передачу,
- Двойном переключении с первой передачи на передачу заднего хода,
- Повторяйте данное упражнение до тех пор, пока не будете чувствовать себя уверенно.

### 7б) Переключение с первой на вторую передачу

- Двигаясь по прямому участку увеличьте частоту вращения коленчатого вала двигателя до 3000 об/мин, используя акселератор.
- Нажмите на селектор передач от себя, чтобы переключиться на вторую передачу. На модели SE6 нет необходимости отпускать акселератор при переключении передач.
- Как только вы почувствуете себя достаточно уверенно и если позволяют размеры площадки, используйте акселератор для разгона на второй передаче.

Когда вы приблизитесь к концу прямого участка, остановите родстер:

- Отпустите акселератор
- Нажмите на педаль тормоза
- Переключение передач вниз на модели SE будет происходить автоматически при снижении скорости родстера. Вы также можете переключать передачи вручную, потянув на себя селектор передач.

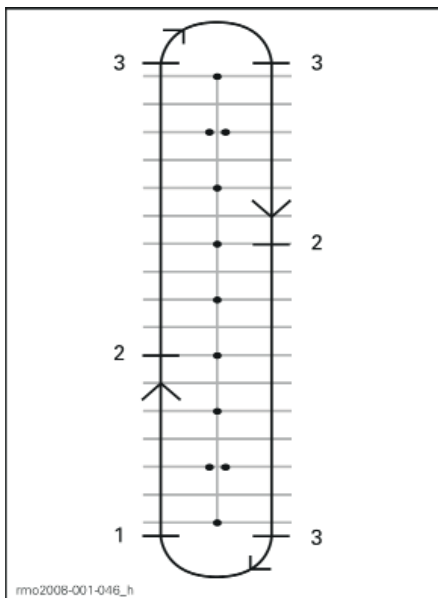

1. Старт
2. Переключитесь на вторую передачу на скорости 25 км/ч
3. Остановитесь

### 7с) Если позволяют размеры площадки, потренируйтесь в переключении на первую передачу в движении

На прямом участке:

- Не отпуская акселератор, потяните на себя селектор передач.
- Вы почувствуете больший эффект торможения двигателем при переключении вниз без использования акселератора.

### 7д) Прочие передачи

Если позволяют размеры площадки, вы можете попробовать переключение между прочими передачами. Используйте описанную выше процедуру и переключайтесь на одну передачу за раз.

**ПРИМЕЧАНИЕ:** Если вы задействуете акселератор с чуть большим усилием при переключении вниз, частота вращения коленчатого вала двигателя быстрее выровняется со скоростью движения, сделав переключение более плавным. Если при переключении вниз не задействовать акселератор, родстер начнет выполнять торможение двигателем. Это поможет вам сбросить скорость, помните, однако, что система VSS не управляет торможением двигателем. В случае, если вы переключитесь на слишком низкую передачу при движении с высокой скоростью, может произойти проскальзывание заднего колеса, что приведет к потере управления, неконтролируемому развороту или опрокидыванию, особенно при прохождении поворотов.

## 8) Объезд препятствия

### Цель

- Освоить управление родстером для совершения резких маневров.
- Попробовать различные комбинации торможения и уклонения.

### Указания

Теперь вам придется изменить направление движения. Установите маркеры как показано на рисунке ниже. Не используйте в качестве маркеров твердые тяжелые зафиксированные предметы.

- Въезжайте между двух маркеров на скорости около 8 км/ч и поддерживайте ее во время выполнения данного упражнения.
- Объезжайте ряд маркеров.
- Выезжайте через два маркера.
- Повторите упражнение несколько раз, объезжая препятствие с разных сторон.

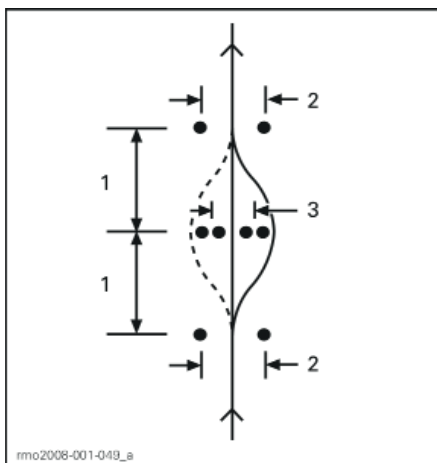

1. 6 м
2. 3 м
3. 2,5 м

### Дополнительные упражнения

- Вы можете постепенно увеличивать скорость выполнения упражнения (однако, не выходите за пределы диапазона 13 км/ч – 19 км/ч), а также пробовать различные комбинации торможения и уклонения. Например, приближайтесь к маркерам с высокой скоростью и сбрасывайте скорость перед въездом, нажимайте на педаль тормоза при уклонении.
- Ваш помощник может разнообразить данное упражнение указывая вам направление уклонения или необходимость остановиться. Ваш помощник должен находиться на безопасном расстоянии (например за пределами площадки для выполнения упражнения). Когда вы приблизитесь к первым двум маркерам, ваш помощник, подаст вам рукой сигнал о направлении уклонения или остановке.
- Потренируйтесь, проверяя зеркала и мертвые зоны перед уклонением.

## 9) Движение задним ходом

### Цель

- Освоить управление родстером и радиус поворота при движении задним ходом.

### Указания

- Переключитесь на передачу заднего хода. Обратитесь к подразделу **ДВИЖЕНИЕ ЗАДНИМ ХОДОМ** раздела **БАЗОВЫЕ ПРОЦЕДУРЫ**.
- Убедитесь, что позади родстера отсутствуют препятствия. Продолжайте смотреть назад. Будьте осторожны при движении задним ходом, не ударьте передние колеса о какой-либо предмет. Снижайте скорость и останавливайтесь, отпуская акселератор и нажимая на педаль тормоза, как и при движении в обычном режиме.
- Сдавайте назад постепенно, делая остановки.
- Двигайтесь с низкой скоростью и на небольшие расстояния.
- Как только вы будете чувствовать себя уверенно, попробуйте поставить родстер на стояночное место, как показано на рисунке ниже.

Начните с движения в более простых условиях:

- Небольшое расстояние
- Хорошая погода
- Низкая интенсивность движения
- Светлое время суток
- Низкие скорости
- Без пассажира.

С развитием ваших водительских навыков вы можете переходить к более сложным условиям.

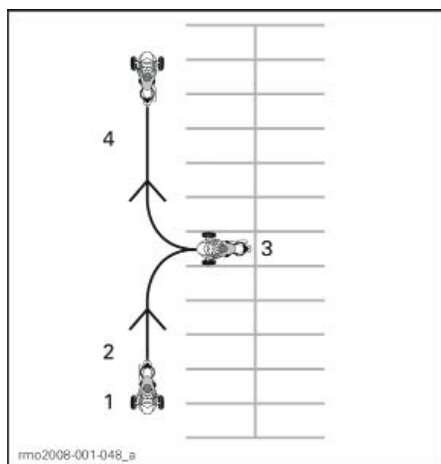

1. Старт
2. Задний ход
3. Остановитесь
4. Передний ход

### Как развить продвинутые водительские навыки

Как только вы научитесь безошибочно выполнять базовые упражнения, вы можете переходить к отработке более продвинутых навыков. Прежде всего ознакомьтесь со следующим разделом **ПОВЕДЕНИЕ НА ДОРОГЕ**. После этого вы можете выезжать на родстере на дороги общего пользования с относительно простыми условиями движения.

## ПОВЕДЕНИЕ НА ДОРОГЕ

В данном разделе содержатся инструкции, следование которым поможет снизить ваши риски при движении по дорогам общего пользования. Многие из этих инструкций в равной степени относятся и к мотоциклам.

Данный подраздел составлен на основе указаний MSF для мотоциклистов. Однако, даже опытные мотоциклисты должны ознакомиться с данным разделом, так как некоторые из инструкций будут отличаться от мотоциклетных.

### Планируйте свою поездку

Перед поездкой всегда уточняйте погодные условия. Выбирайте экипировку, исходя из возможных погодных условий.

Спланируйте маршрут и двигайтесь, исходя из ваших водительских навыков.

Объем топливного бака данного родстера составляет 25 л. Мигание контрольной лампы уровня топлива означает необходимость как можно скорее произвести дозаправку. Распланируйте остановки с целью дозаправки, особенно важно это сделать для ненаселенных территорий.

### Безопасное вождение

Как и при движении на мотоцикле, безопасное вождение поможет вам избежать ДТП. Вы должны внимательно следить за дорожной обстановкой в течение всего времени поездки. Не прекращайте наблюдать за дорожной ситуацией вокруг вас, особенно позади вас. Старайтесь предвидеть потенциально опасные ситуации, заранее планируйте, как на них отреагировать, оставляйте достаточно времени и пространства для того, чтобы их избежать. Не предполагайте, что прочие участники движения заметят вас или будут соблюдать ПДД.

### Дистанция между транспортными средствами

Между вами и транспортным средством впереди вас должна сохраняться как минимум двухсекундная дистанция в идеальной дорожной обстановке. Это означает, что любую точку на дороге вы должны проезжать на две полных секунды позже, чем транспортное средство перед вами.

В случае, если окружающие условия увеличивают тормозной путь или видимость ограничена, дистанция между вами и транспортным средством впереди вас должна быть больше для безопасности. Например, тормозной путь

увеличивается на скользких поверхностях, при движении под уклон, а также перевозке тяжелого груза, видимость может быть ограничена в тумане, в повороте или в темное время суток.

### Оценка дорожной ситуации впереди

Кроме соблюдения безопасной дистанции между вами и прочими транспортными средствами, оценивайте дорожную ситуацию впереди вас и заранее планируйте свои действия.

Планируйте свои ближайшие действия как минимум на 4 секунды вперед. Оценивайте все опасности на этом временном промежутке будь то что-либо на дороге, или что-либо, что окажется на дороге.

Планируйте свои действия на 12 секунд вперед, чтобы предвидеть потенциально опасные ситуации до того, как они произойдут. Например, следите за перекрестками, где могут появиться другие транспортные средства, а также участками, где на дорогу могут выйти пешеходы. Будьте готовы действовать, если опасная ситуация начнет развиваться.

### Оценка дорожной ситуации по бокам и сзади

Транспортные средства или иные опасности могут приближаться с любого направления. Не прекращайте следить за дорожной ситуацией вокруг вас. Чаще проверяйте зеркала, чтобы увидеть, что происходит непосредственно за вами. Кроме того, чаще проверяйте мертвые зоны, повернув голову назад.

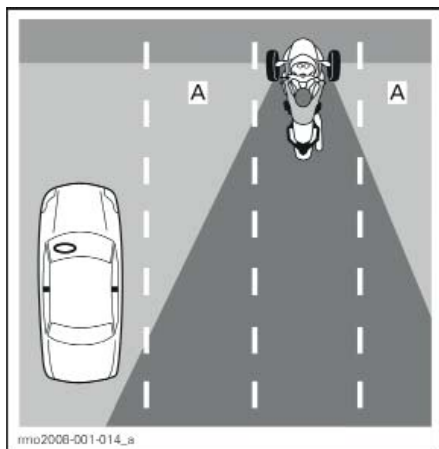

А. Мертвые зоны водителя



Будьте особо осторожны при торможении. Следующие за вами транспортные средства могут не остановиться также быстро.

### Перемещение взгляда

Для того, чтобы следить за дорожной ситуацией не фиксируйте свой взгляд на чем-то одном. Перемещайте взгляд, чтобы наблюдать за дорогой, замечать знаки и светофоры, а также другие транспортные средства. Следите за тем, что происходит вокруг вас вблизи и вдали.

### Предвидение опасных ситуаций

Как только вы заметите потенциально опасную ситуацию, примите необходимые меры, чтобы ее избежать. Это может быть изменение скорости движения, положения родстера в полосе, или перестроение. Вы должны быть готовы к выполнению маневров уклонения и/или торможению в случае, если на вашем пути возникло препятствие. Всегда оставляйте достаточно времени и пространства для того, чтобы среагировать на опасную ситуацию.

### Повышение заметности

Водители склонны не замечать небольшие транспортные средства, такие как мотоциклы. Поэтому вам необходимо принять некоторые меры, чтобы повысить свою заметность.

### Для того, чтобы другие водители заметили вас

#### Осветительные приборы и отражатели

Проверьте функционирование фар головного освещения, ходовых огней и задних фонарей родстера. Ваш родстер оборудован отражателями закрепленными на крыльях, по бокам и в задней части. Проверьте наличие, целостность и загрязненность всех отражателей.

По возможности используйте дальний свет как в темное, так и в светлое время суток. Для того, чтобы не ослепить встречного водителя в темное время суток, используйте ближний свет. Также используйте ближний свет в случае, если коэффициент отражения слишком высок, например, в тумане.

#### Сигналы

Для того, чтобы предупредить прочих водителей, о своих намерениях используйте указатели поворота. Они отключаются автоматически,

однако при выполнении полого поворота их, возможно, придется выключить вручную. Убедитесь, что после завершения маневра указатели поворота отключены. Другие водители могут неправильно понять ваши действия в случае, если они остаются включенными.

По возможности задействуйте стоп-сигналы перед снижением скорости и при остановке на перекрестке для того, чтобы предупредить водителей следующих за вами.

При необходимости задействуйте лампы аварийной сигнализации.

Также для того, чтобы предупредить других водителей о вашем присутствии, используйте звуковой сигнал.

Не забывайте о том, что другие водители могут не заметить ваши огни или сигналы, а также не услышать звуковой сигнал.

### Мертвые зоны

Избегайте движения в мертвых зонах других транспортных средств. Располагайтесь на полосе так, чтобы водитель впереди идущего транспортного средства видел вас в зеркалах. В некоторых случаях, например, при движении за грузовиком или автобусом, вы должны увеличить дистанцию между вашими транспортными средствами.

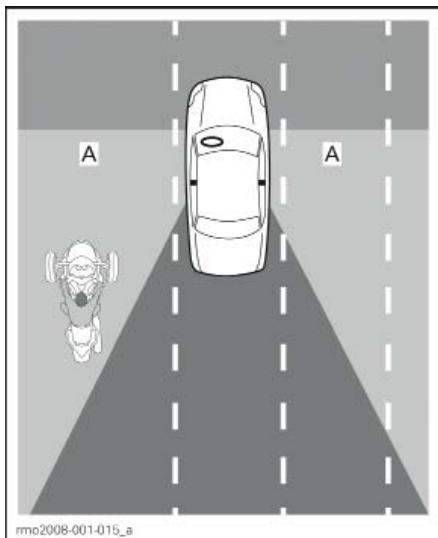

A. Мертвые зоны других транспортных средств

## Время суток и погодные условия

В условиях недостаточной освещенности (ночь, закат, рассвет), а также в тяжелых погодных условиях (дождь, туман) ваш родстер будет тяжелее заметить. Слепящий свет на рассвете, закате или на ярком солнце также может сделать ваш родстер менее заметным для других водителей.

## Экипировка

Вы можете повысить свою заметность используя экипировку ярких цветов, а также светоотражающую экипировку.

## Будьте осторожны даже если другие водители вас видят

Помните, что даже если другие водители вас заметят, они могут продолжать двигаться образом, подвергаям вас опасности. Используйте техники безопасного вождения и не полагайте, что другие водители будут их придерживать.

## Положение в полосе

В большинстве случаев располагайте родстер по центру полосы. Данное положение позволяет удерживать передние колеса в ее границах. Также оно позволяет поддерживать безопасную дистанцию между вами и транспортными средствами, движущимися по другим полосам. Кроме того, подобное положение позволит удержать передние колеса вне скользкого участка посередине полосы, сохранив рабочие качества тормозной и рулевой систем. В случае, если вы привыкли к управлению автомобилем, помните, что при движении на родстере вы располагаетесь на центральной линии транспортного средства, а не справа/слева от нее, поэтому угол обзора будет отличаться.

Для объезда препятствий, поддержания безопасной дистанции между транспортными средствами, выполнения поворота вы можете перемещаться по полосе влево и вправо. Также вы можете смещаться вправо и влево, для улучшения обзора или для того, чтобы вас заметил водитель другого транспортного средства. В силу центрального расположения водительского сиденья, наблюдать за потоком транспортных средств водителю родстера труднее даже в том случае, если он сместился к краю своей полосы. Вам может потребоваться выдерживать большую дистанцию между вами и впереди идущим транспортным средством в случае,

если вы движетесь за длинным или высоким транспортным средством. Избегайте выезда за линии разметки для наблюдения за потоком транспортных средств. Для того, чтобы водители впереди идущих транспортных средств вас заметили, вы должны видеть их зеркала. В случае, если за вами движется крупноразмерное транспортное средство, а вы не находитесь в левой части полосы, водители, совершающие обгон, могут вас не заметить.

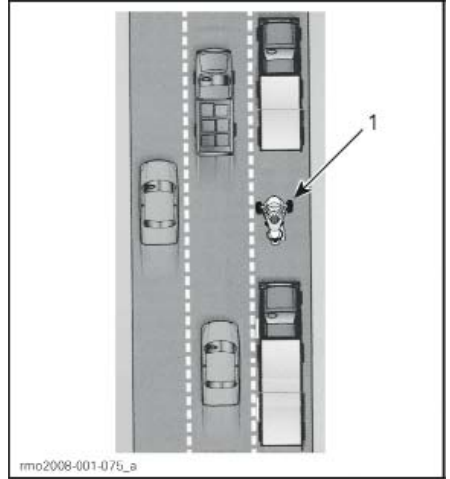

1. Родстер в левой части полосы.

В силу того, что родстер Spyder шире, чем мотоцикл, выбор доступных положений в полосе у него меньше. При движении в левой или правой части полосы следите, чтобы передние колеса не выезжали за линии разметки.

При движении по многополосным дорогам, выбирайте полосу соответствующую вашей скорости движения в потоке транспортных средств. Также принимайте во внимание вашу возможность заметить и быть замеченным водителем другого транспортного средства. Продумывайте возможные маневры уклонения (перестроение в другую полосу, съезд на обочину).

## Типовые дорожные ситуации

### Перекрестки

Даже небольшие перекрестки с переулками или подъездными дорожками представляют особую опасность в силу пересекающегося движения. Наблюдайте за транспортными средствами во всех направлениях: позади, впереди, слева и справа от вас.

При остановке на перекрестке, останавливайтесь по центру полосы, даже в том случае, если собираетесь выполнить поворот. Это позволит водителям других транспортных средств заметить вас, а также предостережет их от попыток вас объехать. Следите за транспортными средствами, приближающимися сзади. По мере их приближения задействуйте стоп-сигналы. Оставайтесь на первой передаче и будьте готовы начать движение, чтобы избежать столкновения.

### Перестроение и обгон

Помните, что родстер Spyder шире, чем мотоцикл, поэтому ему необходимо большая дистанция справа/слева при обгоне. Также помните, что родстер менее заметен, чем автомобиль, поэтому особенно важно заранее подать сигнал о начале перестроения, а также проверить зеркала и мертвые зоны. Не забывайте выключать указатель поворота после перестроения, так как руль не поворачивается настолько, чтобы произошло автоматическое выключение указателя.

Движение по разделительной линии между полосами категорически запрещено. Родстер слишком широк для этого.

Обгон транспортных средств по обочине категорически запрещен. В случае, если одно из передних колес окажется вне дорожного покрытия, вы можете потерять управление.

### Повороты

Помните о необходимости сбросить скорость, осмотреться и повернуть руль при выполнении поворота.

- **Сбросьте скорость:** Снизьте скорость до необходимой перед выполнением поворота, повернув от себя акселератор, используя тормоза и/или переключившись на более низкую передачу. Входите в поворот со скоростью, которую вы будете в состоянии поддерживать при выполнении поворота. Несмотря на то, что родстер Spyder лучше справляется с торможением в повороте чем мотоцикл, все равно сбросить скорость или притормозить перед выполнением поворота, чем выполнять торможение при его выполнении. Как для торможения, так и для выполнения поворота, необходимо сцепление с поверхностью. Чем больше сила сцепления с поверхностью при торможении, тем меньше она будет при одновременном выполнении поворота. При выполнении поворота на высокой скорости вы сможете заметить, что внутреннее переднее колесо отрывается от дороги, а также услышать и почувствовать как система VSS, ограничивает мощность двигателя. Несмотря на помощь системы VSS может произойти неуправляемое вращение или опрокидывание в случае слишком резкого поворота или выполнения поворота на чрезмерной скорости.
- **Осмотрите:** Смотрите в направлении поворота и не фиксируйте взгляд на чем-то одном. Незамедлительно оцените характеристики поворота: состояние дорожного покрытия, угол поворота, общую загруженность дороги. Таким образом у вас будет достаточно времени на принятие решения о скорости и траектории прохождения поворота. Иногда поворот головы в направлении поворота позволяет лучше оценить дорожную ситуацию.
- **Поверните руль:** Поверните руль в направлении поворота, для его выполнения. В отличие от мотоцикла к родстеру неприменимо контрруление, он не кренится в поворотах. Помните о боковом усилии, возникающем при выполнении поворота, поэтому вам может потребоваться перенести вес тела в направлении поворота для сохранения удобного положения на родстере. Для поворота руля вам может потребоваться приложить большее усилие, чем для поворота руля мотоцикла.

## Модели SM6

При переключении передач в повороте будьте осторожны и не отпускайте резко рычаг сцепления. Работой акселератором при отпускании сцепления, выровняйте скорость движения родстера с частотой вращения коленчатого вала двигателя. Резко отпущенный рычаг сцепления или чрезмерное открытие дроссельной заслонки может привести к потере задним колесом сцепления с поверхностью и его проскальзыванию, что, в свою очередь, может привести к потере управления. Система TCS в таком случае ограничит крутящий момент передаваемый на заднее колесо. Данное вмешательство позволит заднему колесу вновь обрести сцепление с поверхностью, а также позволит вам избежать чрезмерного вращения руля, чтобы сохранить радиус поворота.

## Кривые

В силу того, что родстер Spyder уже, чем автомобиль, вы можете перемещаться влево и вправо по полосе по искривленной траектории для того, чтобы выровнять положение родстера. Но, так как родстер шире, чем мотоцикл, для выполнения подобных маневров доступна меньшая дистанция слева и справа. Особенно важно следить за тем, чтобы передние колеса не выходили за разделительные линии.

Для большинства кривых наилучшей траекторией будет движение наружу – внутрь – наружу.

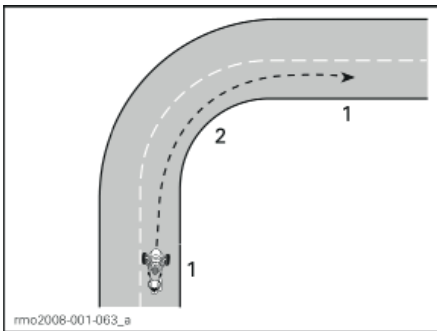

ТРАЕКТОРИЯ БОЛЬШИНСТВА КРИВЫХ

1. Наружу
2. Внутрь (в апексе)

## Движение по склонам

Для движения по склону выбирайте подходящую передачу. При движении по склону вверх, пониженная передача поможет сохранить необходимую тягу. При движении по склону вниз, пониженная передача позволит выполнять торможение двигателем для контроля скорости движения.

## Модели SM6

Для запуска двигателя на склоне удерживайте педаль тормоза нажатой, во время перевода сцепления в зону трения. После чего плавно отпустите педаль тормоза, одновременно отпуская рычаг сцепления и задействуя акселератор.

## Модели SE6

После остановки родстер модели SE6 может скатиться под уклон независимо от включенной передачи. Сцепление, установленное на модели SE6, всегда размыкается при остановке родстера, поэтому трансмиссия не сможет предотвратить его движение. При остановке на склоне всегда удерживайте нажатой педаль тормоза. Для запуска двигателя на склоне удерживайте педаль тормоза нажатой во время увеличения частоты вращения коленчатого вала двигателя. Отпустите педаль тормоза после того как вы почувствуете, что диски сцепления вошли в зацепление друг с другом (на частоте вращения примерно 1800 об/мин).

## Движение в темное время суток

Кроме обязательного использования осветительных приборов и сигналов для большей заметности в темное время суток, принимайте во внимание возможности своего зрения в темное время суток. При любой возможности используйте дальний свет. Избегайте движения со скоростью, при которой ваш тормозной путь будет превышать освещенную дистанцию. Для наблюдения за дорожной обстановкой вы можете использовать участки пути освещенные другими транспортными средствами.

Не используйте цветные визоры или стекла при движении в темное время суток. Чрезвычайно важно убедиться в отсутствии царапин или пятен на визоре.

## Движение в группе

Не делите свою полосу движения с другими транспортными средствами. Даже с мотоциклами.

При движении за мотоциклами сохраняйте безопасную дистанцию между вами даже в том

случае, если мотоциклы движутся по одной стороне полосы. При выполнении поворотов не следуйте по траектории мотоцикла. Мотоциклы могут больше смещаться к границам полосы. В случае, если вы будете двигаться по их траектории, вы можете выехать передними колесами за разделительные линии. Мотоциклы могут проходить повороты быстрее, чем родстер Spyder. Не пытайтесь проходить повороты на подобной скорости.

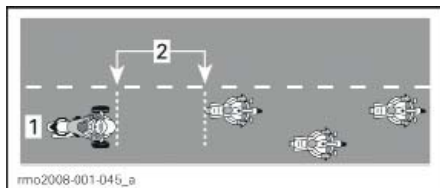

ПОЛОЖЕНИЕ ПРИ ДВИЖЕНИИ ГРУППОЙ

1. Центр полосы
2. Дистанция в 2 секунды

Водитель родстера Spyder может устать быстрее чем мотоциклист, особенно на извилистой дороге. Не пытайтесь угнаться за мотоциклами – остановитесь, если устали.

## Состояние и опасности различных типов дорожного покрытия

### Лед, снег и шуга

Не двигайтесь по поверхностям, покрытым льдом, снегом или шугой. Даже при использовании системы VSS на скользких поверхностях сила сцепления с ними будет недостаточна для безопасного движения. Родстер более, чем автомобиль, подвержен неконтролируемому вращению на скользких поверхностях.

### Гравийные, грунтовые и песчаные дороги

На гравийных, грунтовых и песчаных дорогах будьте особенно внимательны и снижайте скорость, особенно при маневрировании. На подобных дорогах сила сцепления с поверхностью невелика даже при использовании системы VSS.

### Мокрое дорожное покрытие и лужи

Обычно родстер развивает достаточную тягу, чтобы обеспечить надежное сцепление с влажной или мокрой поверхностью до тех пор, пока не происходит наезд на слой воды (лужа или бегущая вода).

Наравне с другими транспортными средствами родстер Spyder подвержен аквапланированию в случае быстрого наезда на слой воды, однако, в отличие от большинства автомобилей и мотоциклов, аквапланирование родстера возникает на более низкой скорости. Скорее всего, аквапланирование произойдет при наезде на глубокий слой воды. Индикатором глубокого слоя воды служат брызги, возникающие при наезде на слой воды других транспортных средств.

При аквапланировании одно или более колес приподнимается на слое воды, теряя сцепление с поверхностью. В случае, если это происходит с задним колесом, вы почувствуете как оно скользит из стороны в сторону. При аквапланировании колеса не имеют сцепления с поверхностью, необходимого для управления родстером. Вы можете потерять управление и начать неуправляемое вращение, в этом случае даже система VSS не сможет помочь вам сохранить управление родстером.

Избегайте больших луж или бегущей воды. В случае сильного дождя снизьте скорость или остановитесь на обочине. Если вам предстоит движение через покрытую водой поверхность, максимально снизьте скорость перед тем как въехать на нее.

После преодоления слоя воды проверьте работу тормозной системы. Приведите ее в действие несколько раз для того, чтобы просушить тормозные колодки.

Правильно обслуживаемые шины снижают риск аквапланирования. Всегда поддерживайте в шинах рекомендованное давление:

РЕКОМЕНДОВАННОЕ ДАВЛЕНИЕ В НЕПРОГРЕТЫХ ШИНАХ	
Передние шины	103 кПа ± 14 кПа
Задняя шина	193 кПа ± 14 кПа

**ПРИМЕЧАНИЕ:** Разница давлений между левой и правой передними шинами не должна превышать 3,4 кПа.

Незамедлительно заменяйте шину в случае, если стал виден индикатор износа протектора, для того, чтобы снизить риск аквапланирования.

Центральная часть полосы становится особенно скользкой в первые минуты дождя, так как масло и грязь смешиваются с водой. В случае продолжительного дождя вода может скапливаться в выбоинах дорожного покрытия.

Избегайте этих участков пониженного сцепления с дорогой. По возможности удерживайте передние колеса на участках с наилучшим сцеплением.

### Движение по бездорожью

Не используйте родстер Spyder для движения по бездорожью. Данное транспортное средство не обладает характеристиками, необходимыми для движения по пересеченным неровным поверхностям с низким коэффициентом сцепления, обычным для внедорожной эксплуатации. Родстер легко может застрять, потеряв управляемость или опрокинуться. Более того, внедорожная эксплуатация родстера может быть незаконной в некоторых странах.

### Препятствия, выбоины и неровности

По возможности избегайте пересечения препятствий, выбоин и неровностей. В случае, если вам необходимо пересечь указанные объекты, сбросьте скорость настолько, насколько это возможно, после чего при пересечении отпустите педаль тормоза. В случае, если пересекать препятствие или неровность достаточно широко, перед их пересечением выровняйте родстер таким образом, чтобы оба передних колеса наехали на препятствие одновременно. При пересечении неровностей или выбоин водитель и пассажир должны чуть привстать на подножках для того, чтобы погасить энергию удара ногами. Будьте готовы к удару о препятствие заднего колеса. В случае, если пересекать препятствие, неровность или выбоина достаточно узки, лучше наехать на них задним колесом. В случае, если вы наезжаете на них передним колесом, крепче держите руль. Будьте осторожны, не задействуйте случайно акселератор. Будьте готовы при необходимости изменить свою траекторию.

В случае, если пересекать препятствие, неровность или выбоина окажутся достаточно большими, наезд на них может привести к подскоку родстера, что в свою очередь может стать причиной удара или выбрасывания водителя и пассажира, потери управления, неуправляемого вращения или опрокидывания.

В случае, если вы не можете полностью остановиться для того, чтобы избежать препятствия, используйте маневрирование. При необходимости маневрируйте и одновременно задействуйте тормоза.

В случае, если вам встретится крупное животное, например, олень, лучше всего остановиться и дождаться пока оно покинет проезжую часть или медленно его объехать. В случае, если за вами погналась собака, лучшим выходом будет сбросить скорость, переключиться на более низкую передачу, после чего быстро задействовать акселератор в точке, где собака бы вас настигла.

### Чрезвычайные ситуации на дороге

В любое время в течение поездки может случиться неисправность родстера или непредвиденная ситуация. Правильное обслуживание родстера позволяет снизить риск неисправности, однако, вы по-прежнему должны быть готовы к внештатным ситуациям.

- Настоящее Руководство и возимый комплект инструментов должны находиться в родстере во время движения.
- При остановке в пути соблюдайте следующие меры предосторожности:
  - В случае, если дорога, по которой вы движетесь, оснащена обочинами, подайте соответствующий сигнал, информирующий водителей о вашем намерении съехать с дороги. Съезжайте на скорости потока, после чего сбросьте скорость до полной остановки родстера.
  - В случае, если обочина дороги не имеет покрытия, включите правый указатель поворота, после чего сбросьте скорость до безопасных значений для того, чтобы съехать с дорожного покрытия.
  - Чтобы увеличить свою заметность включите лампы аварийной сигнализации.
- В случае, если вы берете с собой мобильный телефон или иное средство связи, полностью зарядите его перед поездкой.
- В случае, если вы попали в ДТП, компания BRP настоятельно рекомендует отвезти родстер (обратитесь к разделу *ТРАНСПОРТИРОВКА РОДСТЕРА*) к ближайшему авторизованному дилеру Can-Am для проведения осмотра перед тем, как продолжить эксплуатацию родстера.
- Заполните отчет в компанию BRP о ДТП/несчастном случае.

## Прокол

В случае, если произошел прокол, крепко держите руль, плавно сбросьте скорость и осторожно направляйтесь к безопасному месту для аварийной стоянки. Избегайте резкого торможения, переключения вниз, а также резких поворотов руля. В случае прокола переднего колеса, родстер может тянуть в сторону проколотого колеса, поэтому необходимо крепко удерживать руль, чтобы управлять направлением движения. Обратитесь к части *РЕМОНТ В ДОРОГЕ* для инструкций по замене проколотой шины.



# ДВИЖЕНИЕ С ПАССАЖИРОМ ИЛИ ГРУЗОМ

## Максимально допустимая нагрузка

Не превышайте максимально допустимой нагрузки.

МАКСИМАЛЬНО ДОПУСТИМАЯ НАГРУЗКА	
Полная допустимая грузоподъемность транспортного средства (водитель, пассажир, груз и доп. оборудование)	199 кг
Передний багажный отсек	7 кг

Избыточный вес может:

- Ухудшить способность родстера набирать скорость, тормозить и выполнять повороты.
- Снизить эффективность системы VSS.
- Увеличить риск опрокидывания в случае, если груз высоко закреплен или распределен в большей степени на заднюю часть родстера.
- Уменьшить клиренс, увеличивая тем самым риск удара о низкорасположенные препятствия или неровности дороги.
- Увеличить риск повреждения шины.

## Движение с дополнительным весом

Тяжелый груз или пассажир влияет на управляемость родстера в силу большей нагрузки на родстер, а также изменения распределения веса.

1. Вы не сможете столь же быстро набирать скорость. Помните о необходимости иметь больше времени и пространства для совершения маневров.
2. Вы не сможете столь же быстро тормозить. Поддерживайте большую дистанцию до идущего впереди транспортного средства (не менее трех секунд). Увеличивайте дистанцию в случае, если условия движения не идеальны (малая видимость, плохое состояние дорожного покрытия).

3. Вы не сможете выполнять столь же крутые повороты, а также не сможете выполнять повороты со столь же высокой скоростью. Снизьте скорость и больше чем обычно снижайте ее перед входом в поворот. Избегайте крутых поворотов.
4. Устойчивость родстера может снизиться. Риск опрокидывания возрастает во время выполнения экстремальных маневров с грузом, закрепленным высоко или ближе к задней части родстера (как с пассажиром).

## Перевозка пассажира

Родстер Spyder предполагает перевозку только одного пассажира, сидящего позади водителя. Перевозка большего числа пассажиров категорически запрещена.

Не перевозите пассажиров, пока не наберете достаточно опыта езды в одиночку в различных условиях, а также пока не начнете уверенно управлять родстером.

Пассажир должен быть трезв и внимателен. Он должен быть в состоянии удерживать ноги на подножках, а также держаться за поручни, поддерживать равновесие, удерживаться на сиденье во время резких маневров. Пассажир не должен отвлекать водителя.

### ПРЕДОСТЕРЕЖЕНИЕ

**Перевозка пассажира категорически запрещена, если на родстере не установлены поручни пассажира.**

Убедитесь, что пассажир одет в надлежащую защитную экипировку. Пассажир должен использовать защитную экипировку рекомендованную для водителя, в особенности, шлем. Пассажиру рекомендуется использовать полнопрофильный шлем. В случае внезапной остановки, это позволит защитить его лицо от удара о шлем водителя.

Удерживайте педаль тормоза нажатой, а трансмиссию на нейтральной передаче до тех пор, пока пассажир не займет своего места.

Перед тем как начать движение, проинструктируйте пассажира о мерах предосторожности. Пассажир должен соблюдать следующие правила:

1. Сохранять правильное положение корпуса при движении. Держаться за поручни и удерживать ноги на подножках в течение всего вре-

мени поездки, даже в том случае, если родстер оснащен дополнительной спинкой.

Не держаться за водителя, так как последний может не справиться с боковым усилием возникающим при этом.

Различные варианты хвата за поручни будут более удобны при выполнении различных маневров. (например, при выполнении поворота удобнее всего одной рукой взяться за переднюю часть одного поручня, а другой за заднюю часть другого, для других ситуаций можно перемещать ближе к передней или задней частям поручней).

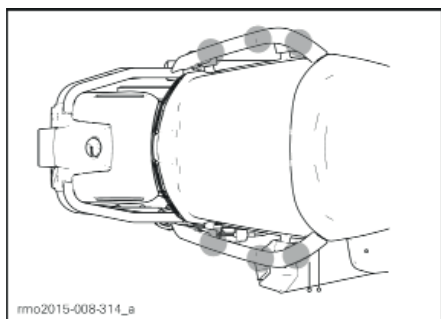

РАЗЛИЧНЫЕ ВАРИАНТЫ ХВАТА ПОРУЧНЕЙ

**ВНИМАНИЕ** Не используйте поручни для закрепления, подъема или перемещения родстера.

2. Не прикасаться к выхлопной трубе, заднему колесу или приводному ремню.
3. Не поворачивать и не наклонять корпус кроме как для сохранения равновесия при выполнении поворота. В случае резкого маневрирования неправильное положение корпуса пассажира может привести к его падению.
4. Следить за дорогой и реагировать на изменяющиеся условия движения. Наклонять корпус для компенсации бокового усилия. При пересечении препятствий, выбоин или неровностей слегка привставать со своего места, не напрягая руки в локтях.

Избегайте резких ускорений, торможений и поворотов, особенно при движении с неопытными пассажирами. Резкие неожиданные маневры могут привести к падению пассажира.

## Места для перевозки грузов

Для перевозки грузов предназначен передний багажный отсек. Не используйте иные места для перевозки груза в случае, если ваш родстер не оснащен дополнительным оборудованием, сертифицированным компанией BRP.

### ⚠ ПРЕДОСТЕРЕЖЕНИЕ

**Категорически запрещается располагать груз на сиденье пассажира, т.к. это приведет к нажатию на датчик присутствия пассажира (PRS). Это внесет серьезные изменения в работу системы стабилизации (включит режим работы VSS для двух седоков), значительно увеличив влияние на управление, что может быть неожиданно при движении без пассажира.**

### Передний багажный отсек

В переднем багажном отсеке можно перевозить легкие предметы, например, шлем. Не располагайте в переднем багажном отсеке предметы весом свыше 7 кг, даже в том, случае, если они свободно помещаются в отсеке. Транспортировка горючих материалов, например, топлива, в переднем багажном отсеке категорически запрещена.

Перед тем как начать движение, убедитесь, что защелка переднего багажного отсека закрыта.

### Буксировка запрещена

Не используйте данный родстер для буксировки каких-либо предметов. Работа системы VSS будет неэффективной, а вы, в свою очередь, можете потерять управление.

## ВОПРОСЫ ДЛЯ САМОПРОВЕРКИ

Ниже представлены вопросы, позволяющие оценить степень вашего овладения прочитанным материалом. Данные вопросы касаются не всех важных тем, однако ответив на них вы сможете оценить степень понимания устройства и правил эксплуатации родстера.

Обратитесь к ответам, расположенным сразу же после опросника.

### Опросник

1. В случае, если вам нужно резко затормозить, следует задействовать одновременно педаль тормоза и стояночный тормоз?

Да Нет

2. Контрольный осмотр следует проводить еженедельно?

Да Нет

3. Система VSS позволяет эксплуатировать родстер при любых погодных условиях?

Да Нет

4. При необходимости замены шин, следует использовать только шины сертифицированные BRP и приобретенные у авторизованного дилера Can-Am?

Да Нет

5. Для пассажира важно быть внимательным и трезвым?

Да Нет

6. Назовите шесть предметов защитной экипировки, которые могут снизить риск получения травмы.

1) \_\_\_\_\_

2) \_\_\_\_\_

3) \_\_\_\_\_

4) \_\_\_\_\_

5) \_\_\_\_\_

6) \_\_\_\_\_

7. Защитная экипировка необходима для предотвращения травм или снижения их степени тяжести, а также для защиты от погодных явлений и вашего комфорта?

Да Нет

8. Что из ниже перечисленного не является органом управления родстером?

а. Руль

б. Поворотный акселератор

в. Рычаг переднего тормоза

9. Следует держать включенным ближний свет даже в светлое время суток для большей заметности?

Да Нет

10. Обычно следует располагать родстер по центру полосы?

Да Нет

11. В отличие от мотоцикла, при выполнении поворотов вам следует одновременно нажимать педаль тормоза и поворачивать руль?

Да Нет

12. В обычных условиях движения дистанция между вами и другим транспортным средством должна составлять как минимум \_\_\_\_\_.

- а. 1 секунду
- б. 2 секунды
- в. 3 секунды

13. Не следует перевозить легковоспламеняющиеся жидкости, например, топливо, в переднем багажном отсеке, даже если они разлиты в сертифицированные емкости?

Да Нет

14. Перечислите 5 способов стать более заметным для других водителей.

- 1) \_\_\_\_\_
- 2) \_\_\_\_\_
- 3) \_\_\_\_\_
- 4) \_\_\_\_\_
- 5) \_\_\_\_\_

15. При торможении на поверхности с отличным от идеального коэффициентом сцепления следует сохранять управление родстером резкими нажатиями на педаль тормоза?

Да Нет

16. Максимальная грузоподъемность родстера, включающая в себя вес водителя и пассажира, а также массу перевозимого груза и установленного дополнительного оборудования, составляет 199 кг?

Да Нет

17. Родстер может безопасно буксировать прицеп в случае, если это не приводит к превышению допустимой нагрузки в 200 кг?

Да Нет

18. Пассажир должен держаться за водителя?

Да Нет

19. Движение на родстере Spyder по безопасности сопоставимо с движением на автомобиле?

Да Нет

20. Система ABS позволяет вам совершать резкие нажатия на педаль тормоза без блокировки колес?

Да Нет

**Ответы****1. Нет**

Для быстрой остановки нажимайте только на педаль тормоза. Использование стояночного тормоза в движении категорически запрещено.

**2. Нет**

Контрольный осмотр необходимо проводить перед каждой поездкой.

**3. Нет**

Система VSS не поможет вам сохранить управление в случае, если на дорожном покрытии присутствует лед, снег, шуга или вода в количестве, способном вызвать аквапланирование.

**4. Да****5. Да**

6. 1) Шлем
- 2) Защита лица и органов зрения
- 3) Куртка с длинными рукавами
- 4) Перчатки
- 5) Штаны надлежащей длины
- 6) Обувь с закрытым носком, желательно выше лодыжки

**7. Да****8. в. Рычаг переднего тормоза**

Данный родстер не оснащен рычагом переднего тормоза.

**9. Нет**

В светлое время суток используйте дальний свет.

**10. Да****11. Нет**

В случае необходимости вы можете нажимать на педаль тормоза и поворачивать руль, но лучше всего притормаживать перед выполнением поворота.

**12. 6. 2 секунды**

В обычных условиях движения дистанция между вами и другим транспортным средством должна составлять как минимум две секунды.

**13. Да**

14. 1) Проверьте загрязненность ламп и отражателей.
- 2) При любой возможности используйте дальний свет.
- 3) Используйте указатели поворота.
- 4) Используйте стоп-сигналы перед торможением.
- 5) При необходимости используйте лампы аварийной сигнализации.
- 6) Используйте звуковой сигнал, чтобы обозначить свое присутствие.
- 7) Избегайте движения в мертвых зонах.
- 8) Носите экипировку ярких цветов, а также светоотражающую экипировку.

**15. Нет**

Следует нажимать и удерживать педаль тормоза, а не совершать резких нажатий. Родстер оснащен системой ABS, предотвращающей блокировку колес.

**16. Да****17. Нет**

Буксировка прицепа категорически запрещена.

**18. Нет**

Пассажир должен всегда держаться за поручни.

**19. Нет**

Устройство легковых и грузовых автомобилей предоставляет защиту в опасных ситуациях. Кроме того, пассажиры могут защитить себя, используя ремни безопасности. Принимайте во внимание тот факт, что езда на родстере Spyder опаснее езды на автомобиле. Степень риска получения травмы сопоставима с мотоциклетной.

**20. Да**

# ИНФОРМАЦИЯ ПО БЕЗОПАСНОСТИ, РАЗМЕЩЕННАЯ НА РОДСТЕРЕ

Данный родстер поставляется в комплекте с предупреждающими ярлыком и табличками, содержащими важную информацию по безопасности.

Каждый водитель должен ознакомиться с данными ярлыком и табличками и вникнуть в содержащуюся в них информацию.

## Ярлык

 **ПРЕДОСТЕРЕЖЕНИЕ**

Родстер Spyder - уникальное транспортное средство, что требует специальных знаний и навыков.  
Изучите отличия родстера Spyder.

Прочитайте Руководство по эксплуатации (в багажных отделениях или под сиденьем) и посмотрите демонстрационный видеофильм.

Пройдите обучающий курс (если возможно), потренируйтесь, освоите органы управления и откройте соответствующую категорию водительского удостоверения.

Обратитесь к карточке безопасности перед эксплуатацией.

Всегда надевайте шлем и экипировку.

Водители и пассажиры на данном транспортном средстве подвержены большому количеству дорожных рисков, чем на машине. Даже опытные водители могут быть сбиты другими участниками движения или могут потерять управление. Данное транспортное средство не защитит вас во время происшествия.

Ограничения управления и состояние дорожного покрытия.

В случае пренебрежения ограничениями, система стабилизации (VSS) не сможет предотвратить потерю управления, неконтролируемый разворот или падение с родстера. Помните об ограничениях, накладываемых разными типами дорожного покрытия. Не двигайтесь по льду, снегу и бездорожью. Избегайте луж и бегущей воды. Данный тип транспортного средства может аквапланировать и потерять сцепление с гравийной, грунтовой или покрытой песком дорогой. При необходимости движения по таким дорогам - снизьте скорость.

Данный ярлык может быть снят только владельцем.

704905082A

704905 082



## Карточка безопасности

Карточка безопасности располагается под левой боковой сервисной крышкой. Перед началом движения убедитесь, что левая боковая сервисная крышка надежно установлена на место, если снимали ее.

Используйте карточку для повторения основной информации по безопасности. Используйте ее для инструктажа новых водителей или пассажиров. Карточка безопасности также содержит часто используемую информацию.

**ПРИМЕЧАНИЕ:** Иллюстрации, использованные в настоящем Руководстве, дают общее представление о предупреждающих табличках. Ваша модель может отличаться.

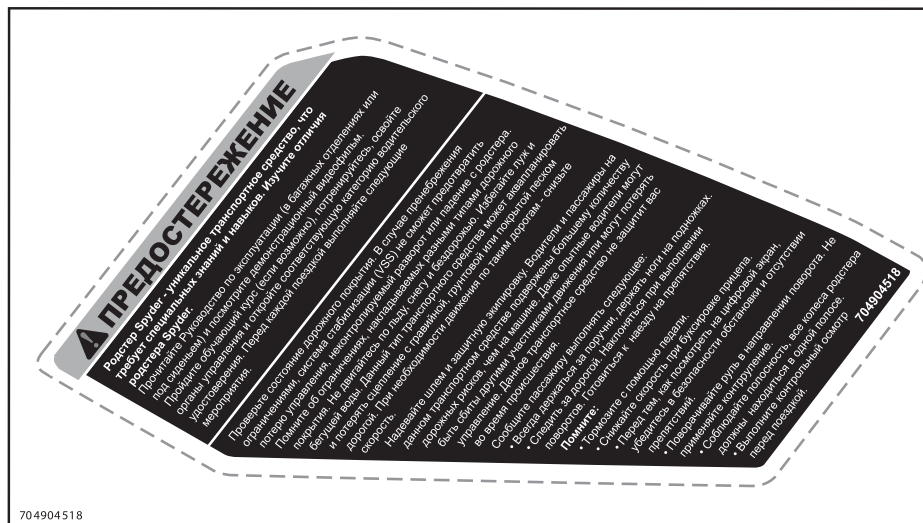

КАРТОЧКА БЕЗОПАСНОСТИ



ТИПОВОЙ ВАРИАНТ - КАРТОЧКА БЕЗОПАСНОСТИ ПОД ЛЕВОЙ БОКОВОЙ СЕРВИСНОЙ КРЫШКОЙ

## Предупреждающие наклейки

Данные наклейки размещены на родстере для безопасности водителя, пассажира (2-местные модели), а также прочих лиц.

Наклейки, размещенные на родстере, должны считаться его неотъемлемой частью. Для замены утраченных или поврежденных наклеек обратитесь к авторизованному дилеру Can-Am.

**ПРИМЕЧАНИЕ:** В случае разночтения между табличками, размещенными в настоящем Руководстве и размещенными на родстере, приоритетом обладают таблички, расположенные на родстере.

### Наклейка 1



**ИНФОРМАЦИЯ ПО ШИНАМ И НАГРУЗКЕ/  
RENSEIGNEMENTS SUR LES PNEUS ET LE CHARGEMENT**

ДАННЫЙ РОДСТЕР ОБОРУДОВАН БЕСКАМЕРНЫМИ ШИНАМИ/  
CE VEHICULE EST EQUIPE DE PNEUS SANS CHAMBRE A AIR

ПАССАЖИРОВместИМОСТЬ/ NOMBRE DE PLACES:	ОБЩАЯ 2	СПЕРЕДИ AVANT 1	СЗАДИ ARRIERE 1
--	---------	--------------------	--------------------

СОВОКУПНАЯ МАССА СЕДОКОВ И ГРУЗА НЕ ДОЛЖНА ПРЕВЫШАТЬ 199 кг  
LE POIDS TOTAL DES OCCUPANTS ET DU CHARGEMENT NE DOIT JAMAIS DEPASSER 199 Kg OU 438 lb

ПРЕДУПРЕЖДЕНИЕ POUR LES PASSENGERS OU VOUS SAUVEZ DU CONDUCTEUR	ШИНЫ/PNEU	РАЗМЕР/ DIMENSION	ДАВЛЕНИЕ В ХОЛОДНЫХ/ PRESSION DES PNEUS A FROID	МАРКА ШИНЫ MARQUE DE PNEU	РАЗМЕР ОБОДА DIMENSION DE LA JANTE
	ПЕРЕД/AVANT	MC165/55R15 55H	103 ± 14 кПа (1,03 ± 0,14 бар) 193 ± 14 кПа (1,93 ± 0,14 бар)	KENDA KR31	381 x 127 мм 15" x 5"
	ЗАД/ARRIERE	MC225/50R15 76H	193 ± 14 кПа (1,93 ± 0,14 бар)	KENDA KR21	381 x 178 мм 15" x 7"
	ЗАП/ PNEU DE SECOURS	НЕТ /AUCUN	НЕТ /AUCUN	НЕТ /AUCUN	НЕТ/AUCUN

704905092A

704905092



1. Наклейка расположена слева на передней панели под крышкой багажного отсека

## Наклейка 2

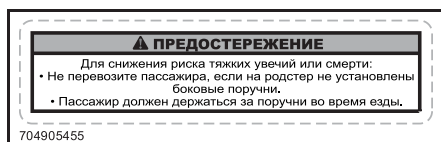

1. Наклейка расположена под сиденьем пассажира

## Наклейка 3

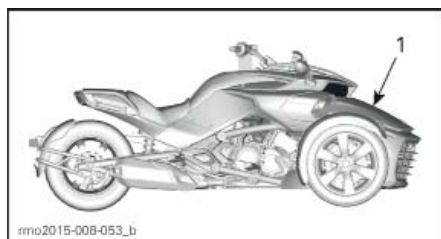

1. Наклейка расположена на корзине

## Наклейка 4

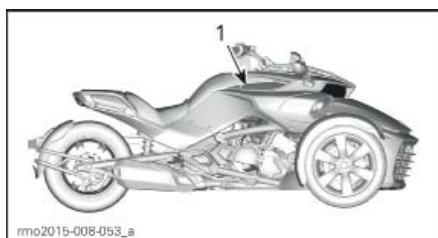
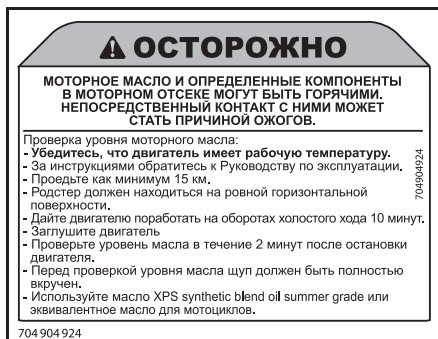

1. Наклейка расположена над правой боковой сервисной крышкой

## Наклейка 5



**КРЫШКА РАСШИРИТЕЛЬНОГО БАЧКА СИСТЕМЫ ОХЛАЖДЕНИЯ – ПРЕДОСТЕРЕЖЕНИЕ – НЕ ОТКРЫВАТЬ ПОКА ДВИГАТЕЛЬ ГОРЯЧИЙ**

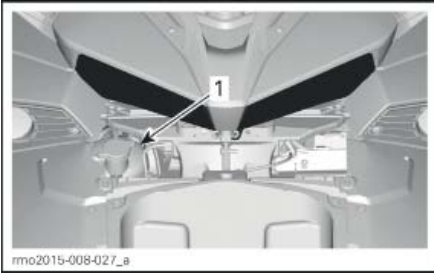

1. Наклейка 5 расположена под передней сервисной крышкой

### Наклейка 6

**⚠ ПРЕДОСТЕРЕЖЕНИЕ**

Почистите крышку перед снятием. Используйте только тормозную жидкость DOT4 из запечатанного контейнера.

704903119

704903119

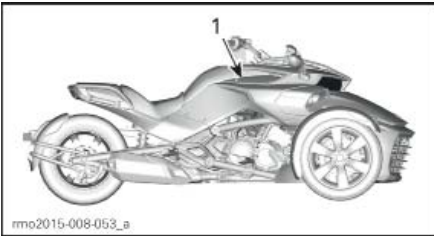

1. Наклейка 6 расположена под правой боковой сервисной крышкой

### Наклейка 7

**ПРЕДОСТЕРЕЖЕНИЕ**

Отсоединение деталей во время движения может создать аварийную ситуацию. Чтобы избежать потенциальной опасности всегда закрепляйте страховочный трос к части, которая закрывает данное отделение.

704905127



1. Наклейка 7 прикреплена к страховочному тросу под сиденьем пассажира

### Наклейка 8

ОСТОРОЖНО

- Матовая краска требует особого ухода для сохранения внешнего вида. Обратитесь к Руководству по эксплуатации.
- Колеса с хромовым покрытием (PVD) необходимо мыть водой с мягким мыльным раствором. Не полируйте, не используйте средства на кислотной основе или абразивы для чистки колес с хромовым покрытием.
- Для предотвращения повреждений ветрового стекла не допускается использовать для его чистки щелочные или кислотные очистители, бензин или растворитель.

Обратитесь к Руководству по эксплуатации.

704904936A

704904936

РАСПОЛОЖЕНА ПОД КРЫШКОЙ БАГАЖНОГО ОТСЕКА

---

## ИНФОРМИРОВАНИЕ О УГРОЖАЮЩИХ БЕЗОПАСНОСТИ ДЕФЕКТАХ

Ваша безопасность очень важна для компании Bombardier Recreational Products Inc. (BRP). Если у вас возникли какие-либо проблемы - немедленно обратитесь в службу по работе с покупателями компании BRP.

В США, если вы уверены, что ваш родстер имеет дефект, который может привести к происшествию, тяжким увечьям или смерти - незамедлительно обратитесь в Национальное управление по безопасности движения автотранспорта (NHTSA) и в компанию BRP.

Если NHTSA получит аналогичные жалобы, оно может инициировать расследование, и, если обнаружится что дефект имеет место на группе родстеров - может быть объявлено о начале отзывной компании. Как бы то ни было, NHTSA не может быть привлечено к частным проблемам между вами, вашим дилером и компанией BRP.

Для связи с NHTSA вы можете либо позвонить по бесплатному номеру горячей линии 888-327-4236 (TTY: 1 800-424-9153), либо посредством веб-сайта: **[www.safercar.gov](http://www.safercar.gov)**, либо письмом:

Administrator  
NHTSA  
400 7th Street SW  
Washington, DC 20590

Также вы можете получить дополнительную информацию по безопасности механических транспортных средств на веб-сайте **[www.safercar.gov](http://www.safercar.gov)**.

**КОНТРОЛЬНЫЙ  
ОСМОТР ПЕРЕД  
ПОЕЗДКОЙ**

# ПЕРЕЧЕНЬ ПРОВЕРОК ПЕРЕД ПОЕЗДКОЙ

Мы рекомендуем вам проводить ежегодную проверку безопасности вашего родстера. Пожалуйста, уточните информацию у вашего дилера. Хотя это и не обязательно, мы рекомендуем проводить предсезонную подготовку у авторизованного дилера BRP. Каждое ваше посещение авторизованного дилера является для него отличной возможностью проверить ваш родстер на предмет кампаний по безопасности. Мы также предупреждаем о необходимости своевременно предоставить родстер авторизованному дилеру BRP после информирования о кампании по безопасности.

## ⚠ ПРЕДОСТЕРЕЖЕНИЕ

Для выявления возможных неисправностей проводите контрольный осмотр перед каждой поездкой. Контрольный осмотр поможет вам отслеживать износ и ухудшение компонентов и узлов, с целью предотвратить возможные проблемы. Устраните выявленные неисправности для снижения риска поломки или отказа. В случае необходимости обратитесь к авторизованному дилеру Can-Am.

Всегда закрывайте боковые сервисные крышки.

### Перед запуском двигателя проверьте следующее:

УЗЕЛ/СИСТЕМА	ПРОЦЕДУРА	✓
ШИНЫ	Осмотрите на наличие повреждений, проверьте величину износа рисунка протектора и давление воздуха в шинах. Обратитесь к разделу <i>ПРОЦЕДУРЫ ТЕХНИЧЕСКОГО ОБСЛУЖИВАНИЯ</i> .	
КОЛЕСА И КОЛЕСНЫЕ ГАЙКИ	Осмотрите на наличие повреждений. Вручную покрутите гайки крепления передних колес, чтобы выявить слабую затяжку. Убедитесь в наличии гайки крепления оси заднего колеса.	
ПРИВОДНОЙ РЕМЁНЬ	Убедитесь в отсутствии износа, порезов, проколов и утерянных зубьев. Проверьте центровку. Обратитесь к разделу <i>ПРОЦЕДУРЫ ТЕХНИЧЕСКОГО ОБСЛУЖИВАНИЯ</i> для получения дополнительной информации.	
ПРОТЕЧКИ	Убедитесь в отсутствии протечек под родстером.	
КРЫШКА ПЕРЕДНЕГО БАГАЖНОГО ОТСЕКА	Потяните крышку, чтобы убедиться в ее надлежащем закрытии.	
ЗЕРКАЛА	Очистите и отрегулируйте (обратитесь подразделу <i>ЗЕРКАЛА</i> раздела <i>ОБОРУДОВАНИЕ</i> ).	
ПЕДАЛЬ ТОРМОЗА	Нажмите и убедитесь, что вы чувствуете ощутимое сопротивление. Педаль без нагрузки должна полностью возвращаться в исходное положение.	
РУКОЯТКА АКСЕЛЕРАТОРА	Поверните несколько раз. Убедитесь, что рукоятка перемещается плавно и без заеданий, а при отпускании возвращается в положение, соответствующее холостому ходу двигателя.	
РЫЧАГ СЦЕПЛЕНИЯ (Модель SM6)	Настройте удобное положение рычага (Обратитесь к разделу <i>ОСНОВНЫЕ ОРГАНЫ УПРАВЛЕНИЯ</i> ). Нажмите, чтобы убедиться, что рычаг перемещается плавно и без заеданий и при отпускании возвращается в исходное положение.	
СЕЛЕКТОР КОРОБКИ ПЕРЕДАЧ (Модель SE6)	Убедитесь в нормальном функционировании селектора коробки передач. Селектор должен перемещаться в обоих направлениях и при отпускании возвращаться в центральное положение.	
ЗАГРУЗКА	Убедитесь, что совокупная нагрузка на родстер (включая вес водителя и пассажира, массу груза и установленного дополнительного оборудования) не превышает рекомендованного в разделе <i>ТЕХНИЧЕСКИЕ ХАРАКТЕРИСТИКИ</i> значения.	

**После включения зажигания запуском двигателя проверьте следующее:**

УЗЕЛ/СИСТЕМА	ПРОЦЕДУРА	√
МНОГОФУНКЦИОНАЛЬНАЯ ПАНЕЛЬ ПРИБОРОВ	Проверьте показания приборов, индикацию контрольных ламп, сообщения и уровень топлива.	
ОСВЕТИТЕЛЬНЫЕ ПРИБОРЫ	Проверьте работу фар головного освещения, заднего фонаря, стоп-сигнала, указателей поворота и ламп аварийной сигнализации.	
ЗВУКОВОЙ СИГНАЛ	Проверьте работу.	
РУЛЕВОЕ УПРАВЛЕНИЕ	Запустите двигатель и убедитесь, что руль перемещается плавно и без заеданий.	
ВЫКЛЮЧАТЕЛЬ ДВИГАТЕЛЯ	Убедитесь в нормальном функционировании выключателя двигателя.	
СТОЯНОЧНЫЙ ТОРМОЗ	Запустите двигатель, отпустите стояночный тормоз, убедитесь, что контрольная лампа стояночного тормоза, расположенная на многофункциональной панели приборов, погасла.	
ТОРМОЗА	Медленно двигайтесь вперед на небольшое расстояние, приведите в действие тормоза, чтобы проверить их работу.	

Всегда закрывайте боковые сервисные крышки.





# ***ТЕХНИЧЕСКОЕ ОБСЛУЖИВАНИЕ***

## РЕГЛАМЕНТ ПРОВЕДЕНИЯ ТЕХНИЧЕСКОГО ОБСЛУЖИВАНИЯ

Регулярное проведение технического обслуживания очень важно для поддержания транспортного средства в безопасном для эксплуатации состоянии. Владелец родстера может выбрать мастерскую или специалиста для обслуживания, замены или ремонта элементов системы снижения токсичности отработанных газов. Данные указания не требуют деталей или обслуживания компании BRP или авторизованного дилера родстеров Can-Am. Несмотря на то, что авторизованный дилер родстеров Can-Am имеет наиболее полные знания и инструменты для выполнения обслуживания родстеров Can-Am, гарантийные обязательства в части, относящейся к токсичности отработанных газов, не обязывают обращаться к авторизованному дилеру родстеров Can-Am или какой-либо другой организации, имеющей коммерческие отношения с компанией BRP. Диагностика и ремонт по гарантийным претензиям к деталям системы снижения токсичности отработанных газов должны выполняться авторизованными дилерами родстеров Can-Am. За дополнительной информацией, пожалуйста, обратитесь к соответствующему разделу гарантийных обязательств. Ответственность за своевременное проведение технического обслуживания несет владелец. Претензия по гарантии может быть отклонена, если, среди прочего, причиной неисправности стала неправильная эксплуатация родстера.

Вы должны следовать указаниям к качеству и составу топлива раздела **ТОПЛИВО** данного Руководства. Даже если топливо с содержанием этилового спирта свыше 10% находится в общей доступности, помните, что использование на данном родстере топлива, с содержанием этилового спирта свыше 10% запрещено агентством по защите окружающей среды США. Использование топлива, с содержанием этилового спирта свыше 10%, может повредить систему снижения токсичности отработанных газов.

Периодически выполняйте контрольные операции и следуйте указаниям, приведенным в регламенте технического обслуживания. Регулярное выполнение технического обслуживания родстера не отменяет необходимость проведения осмотра родстера перед поездкой.

В начале технического обслуживания проверьте наличие кодов неисправностей.

### ПРЕДОСТЕРЕЖЕНИЕ

**Отказ от проведения регулярного технического обслуживания транспортного средства в соответствии с регламентом технического обслуживания может сделать его эксплуатацию опасной.**

**ПЕРВЫЙ ОСМОТР – 5000 КМ**

Выполните все проверки из раздела *ПЕРЕЧЕНЬ ПРОВЕРОК ПЕРЕД ПОЕЗДКОЙ*

Замените моторное масло и масляный фильтр.

Проверьте уровень жидкости гидравлического сцепления (**только на модели SM6**).

Проверьте уровень тормозной жидкости.

Проверьте работу механизма заднего хода.

Проверьте уровень охлаждающей жидкости.

Проверьте работу всех переключателей.

Проверьте состояние и натяжение приводного ремня.

Проверьте момент затяжки гайки крепления заднего колеса.

Осмотрите тормозные диски и колодки.

Проверьте надежность закрепления поручней пассажира.

Проверьте надежность закрепления подножек.

Проверьте панели корпуса на отсутствие люфтов.

Проверьте работу защелок багажного отсека, петель и сердечников замков.

Снимите переднюю решетку и удалите загрязнения с воздухозаборника радиатора.

**КАЖДЫЕ 1500 КМ**

Проверьте уровень масла.

**КАЖДЫЕ 15000 КМ ИЛИ 1 ГОД (ЧТО НАСТУПИТ РАНЬШЕ)**

Выполните все проверки из раздела *ПЕРЕЧЕНЬ ПРОВЕРОК ПЕРЕД ПОЕЗДКОЙ*

Замените моторное масло и масляный фильтр.

Проверьте уровень жидкости гидравлического сцепления (**только на модели SM6**).

Проверьте уровень тормозной жидкости. Проводите замену каждые 2 года.

Проверьте шланги тормозной системы

Проверьте работу механизма заднего хода.

Проверьте радиатор, шланги и водяной насос.

Проверьте уровень охлаждающей жидкости.

Проверьте герметичность системы охлаждения.

Проверьте работу переключателей водителя и пассажира.

Проверьте состояние топливных шлангов, линий системы улавливания паров топлива и ее бачка.

Проверьте надежность крепления контактов АКБ.

Проверьте состояние и натяжение приводного ремня.

Проверьте и протяните выхлопную трубу, хомуты, соединения. Проверьте состояние уплотнений.

Проверьте рулевое управление на отсутствие люфтов.

Проверьте состояние поперечных рулевых тяг.

Проверьте амортизаторы на отсутствие протечек или других повреждений.

**КАЖДЫЕ 15000 КМ ИЛИ 1 ГОД (ЧТО НАСТУПИТ РАНЬШЕ)**

Проверьте момент затяжки гайки задней оси колеса.
Проверьте состояние шаровых шарниров.
Проверьте состояние подшипников передних и задних колес.
Проверьте состояние тормозных дисков и колодок.
Проверьте надежность закрепления поручней пассажира.
Проверьте надежность закрепления подножек.
Проверьте надежность закрепления панелей корпуса.
Проверьте работу защелок багажного отсека, петель и сердечников замков.
Снимите переднюю решетку и удалите загрязнения с воздухозаборника радиатора.

**КАЖДЫЕ 30000 КМ**

Замените воздушный фильтр и очистите корпус воздушного фильтра.
Замените жидкость привода сцепления (только на модели SM6).

**КАЖДЫЕ 45000 КМ**

Замените топливный фильтр (или каждые 5 лет).
Замените масляный фильтр модуля привода сцепления HCM (только на модели SE6).
Замените фильтр предварительной очистки бачка.
Замените охлаждающую жидкость (или каждые 5 лет).
Замените свечи зажигания.
Проверьте резиновые втулки рычагов передней подвески.

---

## ПЕРВЫЙ ОСМОТР

Компания BRP рекомендует предоставить ваш родстер к осмотру авторизованному дилеру родстеров Can-Am, мастерской или специалисту, на ваш выбор, после первых 5000 км эксплуатации. Проведение первого осмотра имеет важное значение – не следует им пренебрегать.

**ПРИМЕЧАНИЕ:** Проведение первого осмотра производится за счет средств владельца родстера.

Компания BRP рекомендует вам подтвердить прохождение осмотра, заверив его выполнение подписью исполнителя.

---

Дата проведения осмотра

---

Подпись представителя авторизованного дилера Can-Am, мастерской или специалиста

---

Наименование авторизованного дилера Can-Am, мастерской или ФИО специалиста

# ПРОЦЕДУРЫ ТЕХНИЧЕСКОГО ОБСЛУЖИВАНИЯ

Данный раздел содержит информацию об основных процедурах технического обслуживания.

## ПРЕДОСТЕРЕЖЕНИЕ

Все процедуры технического обслуживания должны выполняться на остановленном двигателе строго согласно представленным здесь рекомендациям. Отступление от представленных рекомендаций может привести к термическим и химическим ожогам, механическим повреждениям, поражению электрическим током и иным травмам.

## Колеса и шины

### ПРЕДОСТЕРЕЖЕНИЕ

Использование поврежденных или изношенных сверх нормы шин, а также шин нерекомендованного типа или неправильно накачанных, может привести к потере управления. Новые шины требуют прохождения обкатки для максимальной эффективности. Эффективность работы систем торможения и VSS, а также рулевого управления может быть снижена в течение этого периода. Будьте предельно осторожны. Шины проходят обкатку в течение приблизительно 300 км при движении с частыми торможениями. При движении с нечастыми торможениями обкатка займет больше времени.

Данные шины были спроектированы с учетом особенностей родстера Spyder. Используйте только радиальные шины рекомендованные компанией BRP, которые можно заказать только у авторизованного дилера родстеров Can-Am.

В случае снятия или замены задней шины выполните следующее:

- Осмотрите и очистите подшипник и уплотнение заднего шкива. В случае, если он поврежден или сломан, замените.
- Осмотрите и очистите подшипники задней оси. В случае, если они повреждены или сломаны, замените.
- Замените и смажьте уплотнения подшипников задней оси.

- Замените и смажьте уплотнительное кольцо задней оси.
- Осмотрите и очистите изнашиваемые втулки задней оси. В случае, если они повреждены или сломаны, замените.

В случае снятия или замены заднего колеса выполните следующее:

- Замените гайку крепления заднего колеса.
- Замените и смажьте уплотнения подшипников задней оси.
- Замените и смажьте уплотнительное кольцо задней оси.
- Проверьте состояние резинового демпфера. В случае, если они повреждены или сломаны, замените.

## Давление воздуха в шинах

Перед эксплуатацией родстера проверьте давление в **холодных** шинах. Давление в шинах меняется в зависимости от температуры окружающей среды. Измерьте давления в шинах снова, если температура изменилась (например, значительное изменение погодных условий, движение в горах).

### РЕКОМЕНДОВАННОЕ ДАВЛЕНИЕ В ХОЛОДНЫХ ШИНАХ

Передние шины	103 кПа ± 14 кПа
Задняя шина	193 кПа ± 14 кПа

**ПРИМЕЧАНИЕ:** Разница давлений между левой и правой передними шинами не должна превышать 3,4 кПа.

## Повреждения шин

Проверяйте все шины на отсутствие:

- Порезов, прорезов и трещин в шинах.
- Неровностей и выпуклостей как на боковой части шины, так и на протекторе.
- Гвоздей или иных посторонних предметов как на боковой части шины, так и на протекторе.
- Утечек воздуха (шипящий звук), вызванных плохой посадкой на обод колеса или неисправным вентилем шины.

В случае присутствия любого из вышеназванного незамедлительно обратитесь к авторизованному дилеру Can-Am для ремонта или замены шины.

## Износ рисунка протектора

Проверьте высоту остаточного рисунка протектора, используя индикаторы износа (элементы из жесткой резины, находящиеся в основании рисунка; позиция 1 на рисунке ниже). Проверьте износ в трех точках на протекторе шины:

- На внешней кромке
- Посередине протектора
- На внутренней кромке.

На шине, изношенной до предела, обнажаются индикаторы, расположенные на протекторе. Если хотя бы один из индикаторов стал видимым, как можно скорее замените шину.

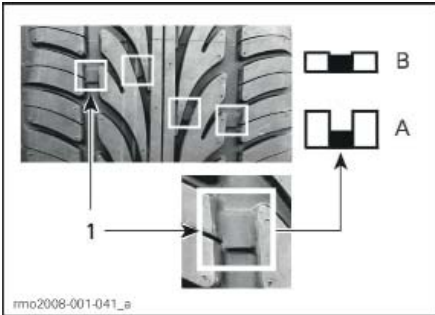

### ИЗНОС РИСУНКА ПРОТЕКТОРА

1. Индикатор износа протектора
- A. Нормальная высота протектора
- B. Минимальная высота протектора, заменить шину

Неравномерный износ шины – обычное явление, зависящее от характера вождения и состояния дорог. Середина задней шины изнашивается неравномерно в зависимости от манеры вождения – агрессивной или спокойной.

## ⚠ ПРЕДОСТЕРЕЖЕНИЕ

**Конструкция шин предусматривает вращение только в одном определенном направлении. Не меняйте местами левое и правое колеса. Шина, установленная неправильно, не обеспечивает требуемого сцепления с дорогой, в результате чего возможна потеря управляемости.**

## ⚠ ПРЕДОСТЕРЕЖЕНИЕ

**Не держите переднее колесо за спицу так как при вращении колеса ваши пальцы могут оказаться зажаты между колесом и тормозным суппортом.**

### Смена шин местами (передних)

Поменяйте передние шины местами, когда высота протектора достигнет 4 мм. Это увеличит срок службы шин.

## ⚠ ПРЕДОСТЕРЕЖЕНИЕ

**Конструкция шин предусматривает вращение только в одном определенном направлении. Не меняйте местами левое и правое колеса. Для замены необходимо снять шины с колес. Шина, установленная неправильно, не обеспечивает требуемого сцепления с дорогой, в результате чего возможна потеря управляемости.**

**⚠ ОСТОРОЖНО Не держите переднее колесо за спицу так как при вращении колеса ваши пальцы могут оказаться зажаты между колесом и тормозным суппортом.**

### Регистрационная форма для шин

В случае отзыва шин, компания BRP сможет связаться с вами лишь в том случае, если вы предоставили свое имя и адрес. Являясь производителем родстеров компания BRP ведет учет идентификационных номеров шин (T.I.N.), связанных с идентификационным номером транспортного средства (VIN). (обратитесь к разделу **ИДЕНТИФИКАЦИОННЫЕ НОМЕРА РОДСТЕРА**), а также информацией о текущем владельце.

В случае замены любой шины родстера вы должны заполнить регистрационную форму шины и отправить ее в группу поддержки потребителей производителя шин. Получить регистрационную форму можно у авторизованного дилера Cap-Am.



## Ремень вариатора

Проверяйте положение и состояние приводного ремня перед каждой поездкой.

Регулировки положения и провисания приводного ремня должны осуществляться авторизованным дилером Cap-Am в соответствии с РЕГЛАМЕНТОМ ПРОВЕДЕНИЯ ТЕХНИЧЕСКОГО ОБСЛУЖИВАНИЯ.

### Положение приводного ремня

Зазор между приводным ремнем и внутренним краем шкива должен составлять "X"+"Y" = 3,25 мм ± 2,75 мм. В случае, если приводной ремень выступает за внешний край шкива, незамедлительно обратитесь к авторизованному дилеру Cap-Am для регулировки его положения.

**ПРИМЕЧАНИЕ:** Ремень может соприкасаться **ТОЛЬКО С ОДНИМ** краем **ТОЛЬКО ОДНОГО** шкива.

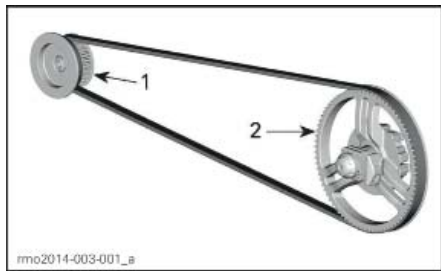

#### ТИПОВОЙ ВАРИАНТ

1. Передний шкив
2. Задний шкив

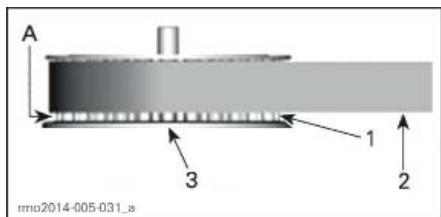

#### ПЕРЕДНИЙ ШКИВ

1. Зубцы переднего шкива
  2. Приводной ремень
  3. Внутренний край шкива
- A. Зазор X

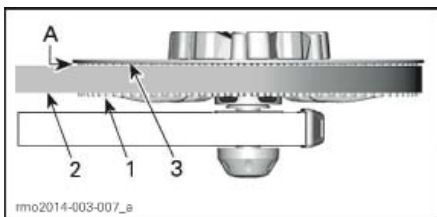

#### ЗАДНИЙ ШКИВ

1. Зубцы заднего шкива
  2. Приводной ремень
  3. Внутренний край шкива
- A. Зазор Y

### Износ приводного ремня

Проверьте состояние приводного ремня, включив нейтральную передачу, выключив двигатель, установив родстер на плоской горизонтальной поверхности с достаточным запасом свободного пространства (вам потребуется катать родстер вперед или назад, чтобы проверить состояние приводного ремня по всей его длине).

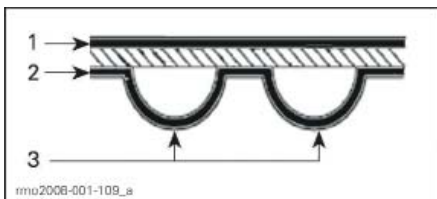

#### ПОВЕРХНОСТИ ПРИВОДНОГО РЕМНЯ

1. Внешняя поверхность
2. Зубчатая поверхность
3. Зубец

Проверьте состояние приводного ремня:

СОСТОЯНИЕ РЕМНЯ	ПРЕДПРИНИМАЕМЫЕ МЕРЫ
Нормальное состояние 	Нет
Волосные трещины 	Следить за состоянием
Мелкое выкрашивание 	Следить за состоянием

Открытые трещины 	Заменить ремень
Износ зацепа 	Заменить ремень
Обломанные зубья 	Заменить ремень
Износ ткани, видны внутренние элементы 	Заменить ремень
Повреждение камнем 	Заменить ремень

**ПРИМЕЧАНИЕ:** Появление волосных трещин не требует немедленной замены ремня, однако, контроль над его состоянием должен быть усилен, так как волосные трещины со временем превращаются в открытые или становятся причиной разрушения зубцов, что уже требует обязательной замены приводного ремня. Ремень с поврежденной центральной частью, в конце концов, придется заменить. Если же трещины доходят до края ремня, то скорое разрушение ремня становится неизбежным.

Вместе с ремнем рекомендуется менять и шкивы. Это необходимо для того, чтобы продлить срок эксплуатации нового ремня.

### Регулировка натяжения приводного ремня

Если вы при движении чувствуете вибрацию приводного ремня или же ремень пропускает зубцы шкива, незамедлительно обратитесь к авторизованному дилеру Can-Am для регулировки натяжения.

## Моторное масло

### Рекомендованное моторное масло

Для двигателя, коробки передач, сцепления и модуля HCM на моделях SE6 используется одно и то же масло.

**ВНИМАНИЕ** Не используйте моторное масло непредназначенное для работы со сцеплением мокрого типа (как на большинстве мотоциклов). Автомобильные моторные масла содержат присадки, которые могут привести к нежелательному проскальзыванию дисков сцепления.

Используйте моторное масло XPS 4-STROKE SYNTH. BLEND OIL (P/N 293 600 121) или одобренное компанией BRP масло 5W40 (полусинтетическое или синтетическое), отвечающее требованиям стандарта JASO-MA.

**ВНИМАНИЕ** Не добавляйте присадки в рекомендованное масло. Это может привести к поломке коробки переключения передач и сцепления.

### Проверка уровня моторного масла

Проверка уровня моторного масла должна осуществляться при нормальной рабочей температуре двигателя.

1. Совершите поездку на расстояние, как минимум, 15 км.
2. Установите родстер на ровной горизонтальной площадке.
3. Дайте двигателю поработать на оборотах холостого хода в течение 10 минут.

### **⚠ ПРЕДОСТЕРЕЖЕНИЕ**

Отработанные газы содержат ядовитый угарный газ, быстро накапливающийся в закрытых или плохо вентилируемых помещениях. При вдыхании он может привести к серьезным травмам или смерти. Запуск двигателя производите в открытых, хорошо проветриваемых местах.

**ВНИМАНИЕ** Долив масла до уровня на холодном двигателе приведет к переливу масла.

4. Остановите двигатель.

**ПРИМЕЧАНИЕ:** Уровень моторного масла должен быть проверен в течение 2 минут после остановки двигателя.

5. Снимите правую боковую сервисную крышку. Обратитесь к разделу **ПАНЕЛИ КОРПУСА**.

6. Выверните и извлеките масляный щуп.

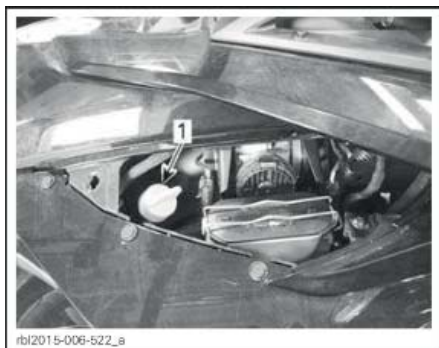

ТИПОВОЙ ВАРИАНТ

1. Масляный щуп

2. Трубка для долива масла

3. Масляный бак

7. Вытрите масляный щуп.

8. Вставьте и **полностью** заверните масляный щуп.

9. Выверните и вновь извлеките масляный щуп.

10. Проверьте уровень масла на масляном щупе.

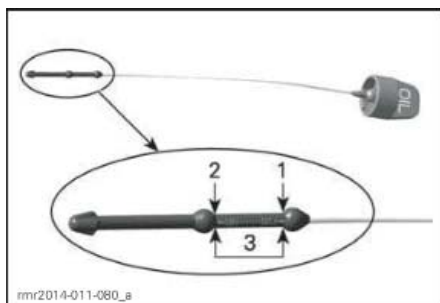

1. Верхняя метка (MAX)

2. Нижняя метка (MIN)

3. Рабочий диапазон, 0,5 л

Уровень масла между нижней (MIN) и верхней (MAX) метками:

1. Не доливайте масло.

2. Правильно вставьте и затяните масляный щуп.
3. Установите правую боковую сервисную крышку.

**Уровень масла ниже нижней (MIN) метки:**

1. Долейте приблизительно 500 мл рекомендованного масла.

**ПРИМЕЧАНИЕ:** Необходимо долить 500 мл масла, чтобы поднять уровень с метки MIN до метки MAX.

2. Запустите двигатель и дайте ему поработать на оборотах холостого хода в течение 10 минут.

### ⚠ ПРЕДОСТЕРЕЖЕНИЕ

Отработавшие газы содержат ядовитый угарный газ, быстро накапливающийся в закрытых или плохо вентилируемых помещениях. При вдыхании он может привести к серьезным травмам или смерти. Запуск двигателя производите в открытых, хорошо проветриваемых местах.

**ВНИМАНИЕ** Долив масла до уровня на холодном двигателе приведет к переливу масла.

3. Остановите двигатель.

**ПРИМЕЧАНИЕ:** Уровень моторного масла должен быть проверен в течение 2 минут после остановки двигателя.

4. Проверьте уровень масла.

5. Повторяйте описанные выше шаги до тех пор, пока уровень не достигнет рабочего диапазона между верхней и нижней метками. **Не допускайте перелива.**

6. Правильно вставьте и затяните масляный щуп.

7. Установите правую боковую сервисную крышку.

**Замена моторного масла и фильтра**

1. Прежде чем приступить к замене масла, убедитесь, что транспортное средство установлено на ровной горизонтальной площадке.

**ВНИМАНИЕ** Моторное масло и масляный фильтр должны быть заменены одновременно. Замена масла должна выполняться на прогретом двигателе.

**▲ ОСТОРОЖНО** Моторное масло может быть очень горячим.

- Обратитесь к подразделу **ПАНЕЛИ КОРПУСА**, чтобы снять следующие панели справа:
  - Боковая сервисная крышка
  - Боковая панель
- Очистите поверхность вокруг сливной пробки в поддоне картера.
- Установите под поддон подходящую емкость.
- Выверните сливную пробку и утилизируйте уплотнительную шайбу и уплотнительное кольцо.

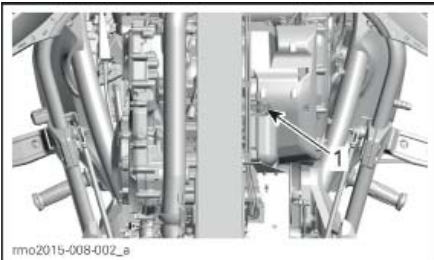

ТИПОВОЙ ВАРИАНТ

1. Сливная пробка

- Извлеките масляный шуп.
- Выждите достаточное количество времени, чтобы полностью слить масло.
- Очистите поверхности вокруг намагниченной сливной пробки в крышке сцепления.
- Установите под крышку сцепления подходящую емкость.
- Выверните намагниченную сливную пробку и утилизируйте уплотнительное кольцо.

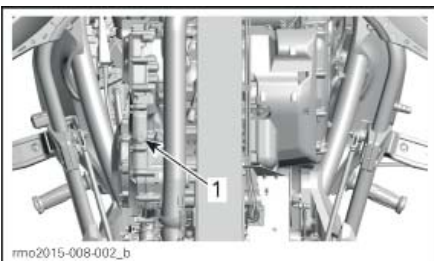

ТИПОВОЙ ВАРИАНТ

1. Намагниченная сливная пробка

- Снимите крышку масляного фильтра и утилизируйте ее уплотнительные кольца.
- Утилизируйте масляный фильтр.

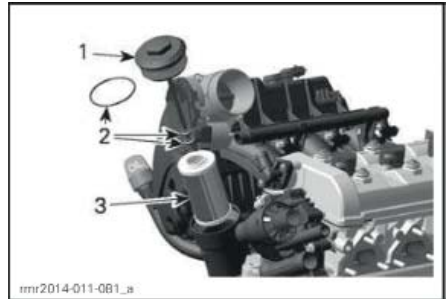

1. Крышка масляного фильтра

2. Уплотнительные кольца

3. Масляный фильтр

- Выждите достаточное время, чтобы полностью слить масло из крышки сцепления.
- Проверьте и очистите от грязи корпус масляного фильтра.
- Очистите магнит сливной пробки.
- Установите обе сливные пробки, используя **НОВЫЕ** уплотнительные шайбы и кольца.

**ВНИМАНИЕ** Повторное использование уплотнительных шайб и колец сливных пробок категорически запрещено. Всегда заменяйте их новыми.

- Затяните сливные пробки указанным моментом.

#### МОМЕНТ ЗАТЯЖКИ

Сливная пробка поддона	28 Н•м ± 2 Н•м
------------------------	----------------

#### МОМЕНТ ЗАТЯЖКИ

Намагниченная сливная пробка крышки сцепления	20 Н•м ± 2 Н•м
---	----------------

- Вставьте **новый** масляный фильтр.
- Установите **новые** уплотнительные кольца в крышку фильтра
- Установите крышку фильтра и затяните соответствующим моментом.

**МОМНЕТ ЗАТЯЖКИ**

Крышка масляного фильтра	25 Н•м ± 3 Н•м
--------------------------	----------------

21. Залейте указанное количество рекомендуемого моторного масла в масляный бак.

**КОЛИЧЕСТВО МАСЛА**

МОДЕЛЬ	ПРОЦЕДУРА	КОЛИЧЕСТВО
SE6	Замена масла и масляного фильтра двигателя	4,7 л
	Замена масла, масляного фильтра двигателя и фильтр модуля HCM	4,9 л
SM6	Замена масла и масляного фильтра двигателя	4,5 л

22. Полностью закрутите масляный щуп.

23. Проверьте уровень масла, обратитесь к подразделу **ПРОВЕРКА УРОВНЯ МАСЛА ДВИГАТЕЛЯ** данного раздела.

**ВНИМАНИЕ** Убедитесь, что контрольная лампа давления масла выключается в течение 5 секунд после запуска двигателя. Если контрольная лампа давления масла ГОРИТ дольше 5 секунд – **ОСТАНОВИТЕ ДВИГАТЕЛЬ** и перепроверьте уровень масла.

24. Убедитесь в отсутствии течей из-под крышки масляного фильтра, намагнитченной сливной пробки (в крышке сцепления) и сливной пробки поддона.

25. Установите все снятые панели корпуса на место.

26. Утилизируйте отработавшее масло в соответствии с требованиями местного природоохранного законодательства.

**Воздушный фильтр****Снятие воздушного фильтра**

В случае необходимости обратитесь к подразделу **ПАНЕЛИ КОРПУСА** в разделе **ОБСЛУЖИВАНИЕ**.



СЕРВИСНЫЕ КРЫШКИ

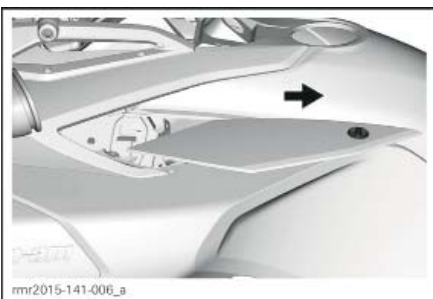

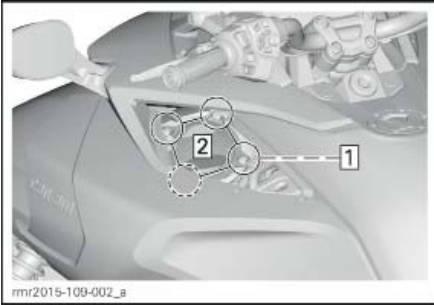

Шаг 1: Снимите все четыре винта

Шаг 2: Снимите крышку воздушного фильтра

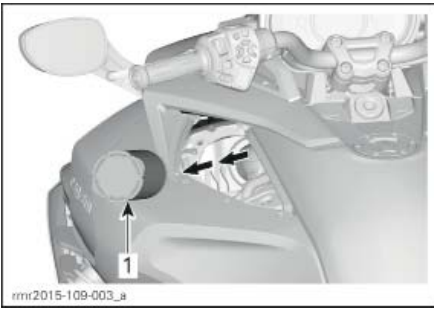

СНИМИТЕ ВОЗДУШНЫЙ ФИЛЬТР С ГЛУШИТЕЛЯ ВПУСКА.

1. Воздушный фильтр

**ВНИМАНИЕ** Медленно снимите воздушный фильтр так, чтобы пыль и грязь не попали во впускной тракт за глушитель впуска (за воздушный фильтр).

### Проверка воздушного фильтра

Проверьте целостность и чистоту воздушного фильтра.

**ВНИМАНИЕ** Не рекомендуется применять сжатый воздух для чистки бумажного фильтра. Это может повредить волокна бумажного элемента и снизить фильтрующую способность при эксплуатации в условиях сильной запыленности.

**ВНИМАНИЕ** Не промывайте бумажный фильтр какими-либо чистящими средствами.

**ВНИМАНИЕ** Проверьте глушитель впуска и удалите любые загрязнения или пыль, не допустив попадания загрязнений в чистую часть впускного тракта (за воздушный фильтр).

**ВНИМАНИЕ** Удалите загрязнения или пыль, которые могли попасть во впускной тракт за глушитель впуска (за воздушный фильтр). Вытряхивайте пыль так, чтобы она не попадала внутрь.

Проводите замену воздушного фильтра в соответствии с регламентом проведения технического обслуживания и условиями эксплуатации (особенно в условиях запыленности).

### Установка воздушного фильтра

Установка проводится в порядке, обратном снятию. Тем не менее обратите внимание на следующее: Перед установкой воздушного фильтра убедитесь что кольцо, на которое устанавливается фильтр, плоское и правильно установлено.

Убедитесь что воздушный фильтр правильно ориентирован.

**ПРИМЕЧАНИЕ:** На фильтре есть место, предназначенное для указания даты и пробега на момент установки нового фильтра.

Установите крышку воздушного фильтра на глушитель впуска.

МОМЕНТ ЗАТЯЖКИ	
Болты крепления крышки воздушного фильтра	3 Н•м ± 0,5 Н•м

### Охлаждающая жидкость

#### Проверка уровня моторного масла

#### **⚠ ПРЕДОСТЕРЕЖЕНИЕ**

Охлаждающая жидкость может быть очень горячей и выплеснуться наружу, если двигатель не остыл. Помните об этом, снимая крышку расширительного бачка системы охлаждения. Проверяйте уровень охлаждающей жидкости при холодном двигателе, чтобы избежать ожогов.

В систему охлаждения следует заливать раствор дистиллированной воды и антифриза (50% дистиллированной воды, 50% антифриза).



Для наилучшей производительности используйте готовый антифриз LONG LIFE ANTIFREEZE (P/N 219 702 685) или аналог.

Проверка уровня охлаждающей жидкости при холодном двигателе производится следующим образом:

1. Установите родстер на ровной горизонтальной площадке с твердым покрытием.
2. Откройте передний багажный отсек.
3. Снимите переднюю сервисную крышку. Обратитесь к разделу **ПАНЕЛИ КОРПУСА**.
4. Проверьте уровень охлаждающей жидкости справа. Охлаждающая жидкость должна находиться чуть выше метки COLD.

**ПРИМЕЧАНИЕ:** В случае, если двигатель горячий, охлаждающая жидкость не должна подниматься выше метки HOT.

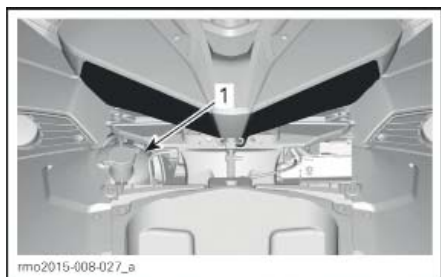

1. Крышка расширительного бачка

5. При необходимости долейте охлаждающую жидкость так, чтобы она находилась чуть выше метки COLD. Для предотвращения разбрызгивания пользуйтесь воронкой. **Не допускайте перелива.**
6. Немедленно прекратите долив охлаждающей жидкости, как только она появится в горловине расширительного бачка.

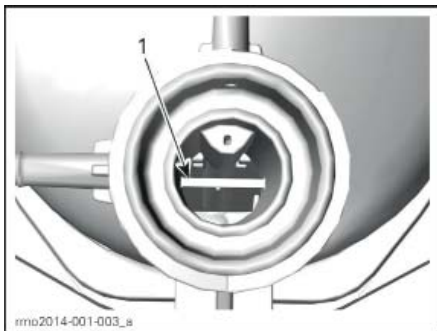

ТИПОВОЙ ВАРИАНТ

1. Метка HOT

7. Установите на место сервисную крышку.

**ПРИМЕЧАНИЕ:** В случае, если требуется частый долив охлаждающей жидкости в систему охлаждения, возможны протечки или проблемы с двигателем. Обратитесь к авторизованному дилеру Cap-Am.

## Тормоза

### ⚠ ПРЕДОСТЕРЕЖЕНИЕ

Новые тормоза требуют прохождения обкатки для максимальной эффективности. Эффективность их работы может быть снижена в течение этого периода. Будьте предельно осторожны. Тормоза требуют периода в 300 км с частыми торможениями для прохождения обкатки. При движении с нечастыми торможениями выделите больше времени на данный период.

### Проверка уровня тормозной жидкости

Доливайте тормозную жидкость DOT 4 только из новой, запечатанной упаковки.

Проверьте уровень тормозной жидкости, выполнив следующее:

1. Установите родстер на ровной горизонтальной площадке с твердым покрытием.
2. Снимите правую боковую сервисную крышку. Обратитесь к разделу **ПАНЕЛИ КОРПУСА**.
3. Снимите правую боковую панель. Обратитесь к разделу **ПАНЕЛИ КОРПУСА**.
4. Проверьте уровень тормозной жидкости в бачке. Уровень должен находиться выше метки MIN в обоих бачках.

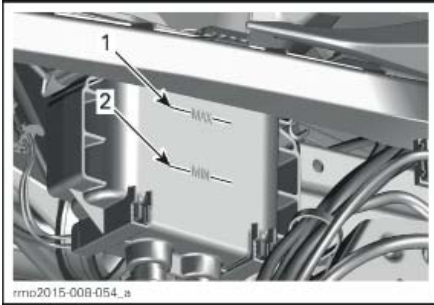

1. Метка MAX (максимального уровня тормозной жидкости)
  2. Метка MIN (минимального уровня тормозной жидкости)
5. При необходимости долейте тормозную жидкость. Обратитесь к разделу **ТОРМОЗНАЯ СИСТЕМА**.

**ПРИМЕЧАНИЕ:** Низкий уровень тормозной жидкости может указывать на протечки или износ тормозных накладок. Обратитесь к авторизованному дилеру Can-Am.

### Долив тормозной жидкости

1. Снимите крышку компенсационного бака.

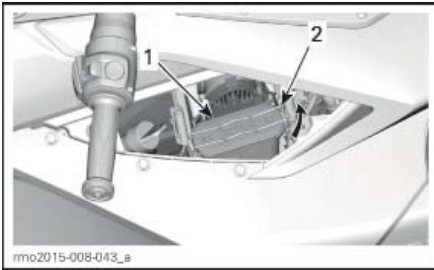

1. Крышка
2. Механизм фиксации крышки.

### **⚠ ПРЕДОСТЕРЕЖЕНИЕ**

**Прежде чем снять крышку, ее необходимо очистить. Доливайте тормозную жидкость DOT 4 только из новой, запечатанной упаковки.**

2. Долейте тормозную жидкость до отметки MAX.

**ПРИМЕЧАНИЕ:** Замена изношенных тормозных колодок поднимет уровень тормозной жидкости. Если замена колодок проводится при уровне жидкости MAX – может произойти утечка тормозной жидкости.

**ВНИМАНИЕ** Пролитая тормозная жидкость может повредить окрашенные поверхности или пластиковые элементы. Вытрите любые потеки тормозной жидкости.

3. Установите крышку на место и зафиксируйте ее.
4. Установите правую боковую панель. Обратитесь к разделу **ПАНЕЛИ КОРПУСА**.
5. Установите правую боковую сервисную крышку. Обратитесь к разделу **ПАНЕЛИ КОРПУСА**.

### Проверка тормозной системы

Данный родстер оснащен гидравлическими дисковыми передними и задним тормозом. Тормоза родстера не требуют регулировок.

Педаль тормоза также не требует регулировки.

Для поддержания тормозов в надлежащем состоянии, проверяйте следующее согласно **РЕГЛАМЕНТУ ПРОВЕДЕНИЯ ТЕХНИЧЕСКОГО ОБСЛУЖИВАНИЯ**:

1. Отсутствие протечек во всей тормозной системе
2. Пружинящее действие тормозов
3. Чрезмерный износ и поверхностные повреждения тормозных дисков
4. Износ, повреждение или ослабление крепления накладок тормозных колодок.

Обратитесь к авторизованному дилеру Can-Am в случае обнаружения неполадок в тормозной системе.

### Аккумуляторная батарея

#### Расположение АКБ

АКБ располагается в переднем багажном отсеке. Для доступа к АКБ откройте передний багажный отсек.



ОТКРЫТЫЙ ПЕРЕДНИЙ БАГАЖНЫЙ ОТСЕК



Снимите корзину. Обратитесь к разделу **ПАНЕЛИ КОРПУСА**.

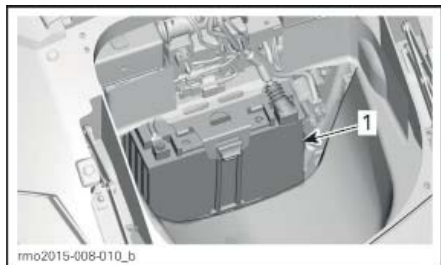

1. Аккумуляторная батарея

### Зарядка аккумуляторной батареи

Родстер оборудован необслуживаемой аккумуляторной батареей. Данный тип батарей не требует проведения технического обслуживания и долива воды для регулировки уровня электролита. АКБ может потребовать зарядки в случае, если родстер не эксплуатировался по крайней мере один месяц.

Замена АКБ должна производиться только авторизованным дилером Can-Am.

### **⚠ ПРЕДОСТЕРЕЖЕНИЕ**

Не используйте обычные свинцово-кислотные АКБ. Кислота может вытечь из АКБ через вентиляционное отверстие. Также кислота может вытечь в случае, если нарушена целостность корпуса АКБ, что, в свою очередь, может стать причиной тяжелых ожогов.

Допускается зарядка неснятой с родстера АКБ.

**ВНИМАНИЕ** Следуйте инструкциям, поставляемым с вашим зарядным устройством. Неправильная зарядка может привести к повреждению АКБ.

Для зарядки АКБ выполните следующее:

1. Откройте передний багажный отсек.
2. Снимите корзину. Обратитесь к разделу **ПАНЕЛИ КОРПУСА**.
3. Первым подсоедините КРАСНЫЙ (+) провод к соответствующему выводу АКБ.

4. Подсоедините ЧЕРНЫЙ (-) провод к соответствующему выводу АКБ.

**ВНИМАНИЕ** Для предотвращения повреждения электрооборудования родстера всегда первым подсоединяйте КРАСНЫЙ (+) провод.

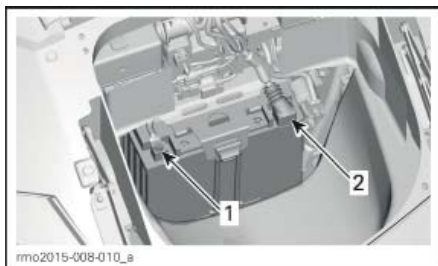

1. ЧЕРНЫЙ (-) вывод
2. КРАСНЫЙ (+) вывод

5. Включите зарядное устройство. Скорость зарядки зависит от величины тока заряда.

После окончания зарядки:

6. Первым отсоедините ЧЕРНЫЙ (-) провод.
7. Отсоедините КРАСНЫЙ (+) провод.

**ВНИМАНИЕ** Для предотвращения повреждения электрооборудования родстера всегда первым отсоединяйте ЧЕРНЫЙ (-) провод.

8. Установите корзину на место и закройте передний багажный отсек.

Для зарядки можно использовать стандартное зарядное устройство. Рекомендуемая величина тока заряда – 2 А. В случае полного разряда АКБ она может быть заряжена от внешнего источника, например, АКБ автомобиля (обратиться к части **РЕМОНТ В ДОРОГЕ**).

Для медленной зарядки АКБ дома можно использовать устройство для непрерывной подзарядки малым током. Этот тип зарядных устройств может работать в течение длительного времени, не повреждая АКБ. Производите зарядку АКБ, соблюдая временные ограничения указанные в инструкции вашего зарядного устройства.

## Жидкость сцепления (Модели SM6)

### Проверка уровня жидкости гидропривода сцепления

Проверку уровня жидкости гидропривода сцепления следует выполнять в случае ненормальной работы сцепления или затрудненном переключении передач с помощью соответствующего рычага.

Бачок гидропривода сцепления располагается рядом с кнопкой включения заднего хода на левой рукоятке руля.

Проверьте уровень жидкости гидропривода сцепления, выполнив следующее:

1. Установите родстер на ровной горизонтальной площадке с твердым покрытием.
2. Выровняйте руль, для того чтобы расположить верхнюю часть бачка гидропривода сцепления горизонтально.
3. Очистите поверхность, прилегающую к крышке бачка.
4. Отверните винты крепления крышки.

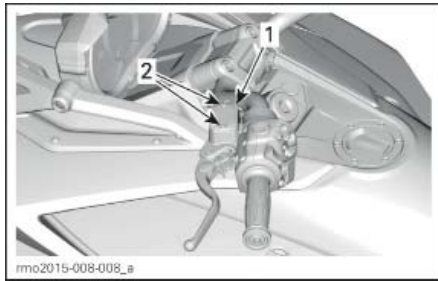

#### ТИПОВОЙ ВАРИАНТ

1. Крышка бачка сцепления
  2. Болты крепления, которые необходимо снять
5. Осторожно снимите крышку. Будьте внимательны, не уроните уплотнение крышки.
  6. Загляните в бачок.

Проверьте уровень жидкости в бачке.

- Жидкость должна доходить до верхней метки (выпуклость на стенке бачка).

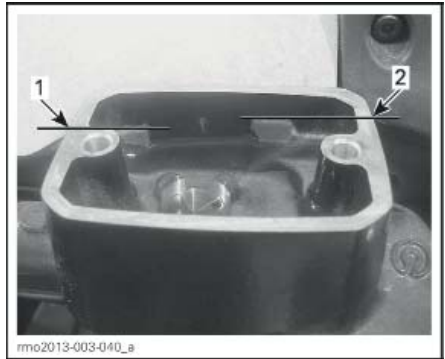

#### ДЛЯ НАГЛЯДНОСТИ ЖИДКОСТЬ СЛИТА

1. Минимум (нижняя метка)
2. Максимум (верхняя метка)

### Долив жидкости гидропривода сцепления

1. В случае, если уровень жидкости гидропривода сцепления не соответствует требованиям, долейте ее до верхней метки. Используйте только тормозную жидкость DOT 4.
2. При необходимости долейте жидкость. **Не допускайте перелива.**

#### **ВНИМАНИЕ** Незамедлительно вытирайте любые потеки.

3. Нажмите на уплотнение крышки, чтобы установить его на место.
4. Установите на место крышку бачка гидропривода сцепления.
5. Затяните винты крепления крышки.

#### МОМЕНТ ЗАТЯЖКИ

Болты крышки	1,35 Н•м ± 0,15 Н•м
--------------	---------------------

## Головное освещение

### Проверка регулировки фар

1. Проверьте давление накачки шин. Обратитесь к таблице **ТЕХНИЧЕСКИЕ ХАРАКТЕРИСТИКИ**.
2. Установите родстер на ровной горизонтальной площадке напротив вертикальной поверхности на расстоянии 10 м. Убедитесь, что родстер стоит на ровной горизонтальной поверхности.

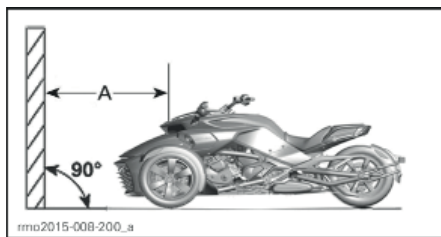

A. 10 м

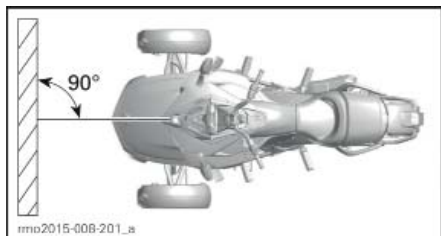

3. На вертикальной поверхности начертите 4 параллельные линии как указано ниже:

#### НАНЕСЕНИЕ КОНТРОЛЬНЫХ ЛИНИЙ НА ВЕРТИКАЛЬНУЮ ПОВЕРХНОСТЬ

Линия А	688 мм над землей
Линия В	618 мм над землей
Линия С	564 мм над землей
Линия D	514 мм над землей

4. Водитель должен сесть на сиденье водителя.  
 5. Включите **дальний** свет фар.  
 6. Регулировка фары считается правильной, если фокус луча фары (самое яркое пятно) располагается между верхними отметками.

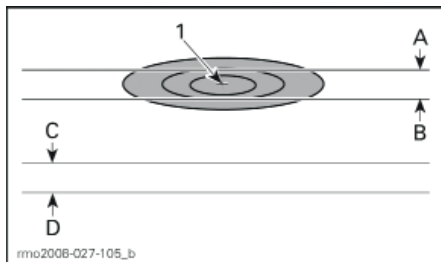

ТИПОВОЙ ВАРИАНТ – ЛУЧ ФАРЫ НА КОНТРОЛЬНОЙ ПОВЕРХНОСТИ – ДАЛЬНИЙ СВЕТ (ОДНА ФАРА)

1. Фокус луча  
 А. Метка на уровне 688 мм над землей  
 В. Метка на уровне 618 мм над землей  
 С. Метка на уровне 564 мм над землей  
 D. Метка на уровне 514 мм над землей

7. Включите ближний свет фар.  
 8. Регулировка фары считается правильной, если верхняя линия пятна света располагается между нижними отметками.

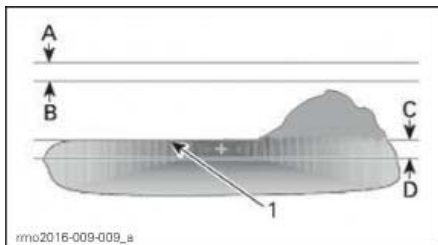

ТИПОВОЙ ВАРИАНТ – ЛУЧ ФАРЫ НА КОНТРОЛЬНОЙ ПОВЕРХНОСТИ – БЛИЖНИЙ СВЕТ (ОДНА ФАРА)

1. Верхняя линия  
 А. Метка на уровне 688 мм над землей  
 В. Метка на уровне 618 мм над землей  
 С. Метка на уровне 564 мм над землей  
 D. Метка на уровне 514 мм над землей

#### Регулировка света фар

##### Дальний свет

Отрегулируйте фары, поворачивая регулятор, расположенный на корпусе фары, ключом 10 мм. Поворачивайте по часовой стрелке, чтобы поднять фокус луча фары. Поворачивайте против часовой стрелки, чтобы опустить фокус луча фары. Обе фары головного освещения должны быть отрегулированы одинаковым образом.

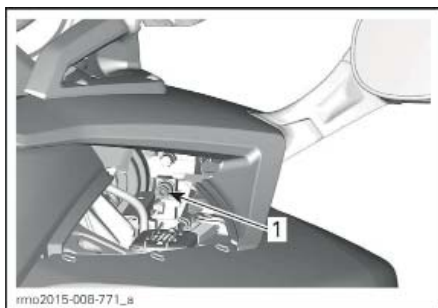

ПОКАЗАНА ПРАВАЯ СТОРОНА

1. Регулятор фары

##### Ближний свет

Обратитесь к разделу ПАНЕЛИ КОРПУСА и снимите следующее:



1. Боковая сервисная крышка
2. Боковая панель

Поворачивайте, чтобы отрегулировать положение фокуса луча фары. Обе фары должны быть отрегулированы одинаковым образом.

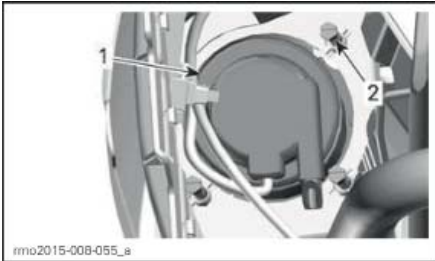

1. Фара ближнего света
2. Регулятор фары

### Чистка вентилятора радиатора

Для доступа к радиаторам снимите переднюю решетку родстера.



**БОЛТЫ КРЕПЛЕНИЯ, КОТОРЫЕ НЕОБХОДИМО СНЯТЬ**

На **моделях F3-S** необходимо отсоединить две защелки.

Удалите загрязнения и пыль.

**ВНИМАНИЕ** Не используйте мойки высокого давления.

# УХОД ЗА РОДСТЕРОМ

## Мойка родстера

Для мойки транспортного средства **не используйте аппараты высокого давления** (которые используются для мойки автомобилей) – это может привести к повреждению некоторых компонентов.

**ВНИМАНИЕ** Колеса с хромовым покрытием (PVD) необходимо мыть водой с мягким мыльным раствором. Не полируйте, не используйте средства на кислотной основе или абразивы для чистки колес с хромовым покрытием.

**ВНИМАНИЕ** Для предотвращения повреждений ветрового стекла не допускается использовать для его чистки щелочные или кислотные очистители, бензин или растворитель.

**ВНИМАНИЕ** Для чистки матового покрытия не используйте воск, спрей или иные продукты, используемые для чистки обычного покрытия. Не используйте для чистки абразивы. Не используйте приспособлений для чистки и полировки. Не трите рьяно поверхность родстера.

Мойка родстера:

1. Тщательно ополосните родстер водой, чтобы смыть грязь.
2. Возьмите мягкую чистую ветошь и вымойте транспортное средство водой с раствором мягкого моющего средства, например, мылом специальной рецептуры для мотоциклов и автомобилей.

**ПРИМЕЧАНИЕ:** Теплая вода хорошо очищает ветровое стекло и передние панели от налипших насекомых.

**ПРИМЕЧАНИЕ:** Матовое покрытие следует чистить вручную, используя мягкую рукавицу и мягкое моющее средство безопасное для покрытия. Для удаления инородных объектов, например, насекомых, используйте мягкий аппликатор и неагрессивный растворитель. Нанесите на поверхность достаточное количество воды перед тем, как ее чистить. Трите поверхность осторожно.

3. Во время мойки транспортного средства обратите особое внимание на следы масел и смазки. Вы можете использовать XPS ROADSTER WASH (P/N 219 701 703) или мягкое обезжиривающее средство для автомобилей. Неукоснительно следуйте инструкциям, предоставленным производителем препаратов.
4. Насухо вытрите транспортное средство замшей или мягким полотенцем.

**ПРИМЕЧАНИЕ:** Модели с матовым покрытием могут потребовать более частого ухода.

## Защита транспортного средства

Нанесите неабразивную полировальную пасту на пластиковые элементы.

**ВНИМАНИЕ** Не наносите полировальные составы на матовые поверхности (включая выкрашенные матовой краской).

ПОВЕРХНОСТЬ	РЕКОМЕНДАЦИИ
Глянцевое покрытие	Используйте неабразивную полировальную пасту безопасную для покрытия.
Матовая краска	Не наносите полировальные составы
Матовое покрытие	

Ветровое стекло можно полировать чистящим/полирующим составом для пластиковых элементов.

**ВНИМАНИЕ** Не наносите водоотталкивающие составы на ветровое стекло.

## **▲ ПРЕДОСТЕРЕЖЕНИЕ**

**Не наносите защитные составы для винила или пластика на сиденья – его поверхность станет скользкой и водитель или пассажир могут упасть с транспортного средства.**

# ХРАНЕНИЕ И ПРЕДСЕЗОННАЯ ПОДГОТОВКА РОДСТЕРА

## Хранение

Если родстер не будет эксплуатироваться в течение ближайших 4 месяцев, например, в зимний период, необходимо выполнить его подготовку к хранению, чтобы сохранить его в рабочем состоянии.

Компания BRP рекомендует обратиться к авторизованному дилеру родстеров Can-Am, мастерской или специалисту, на ваш выбор, для подготовки вашего родстера к хранению. Или же вы можете выполнить базовые процедуры самостоятельно.

### При подготовке к хранению:

1. Предоставьте родстер авторизованному дилеру родстеров Can-Am, мастерской или специалисту, на ваш выбор, для проведения проверки, обслуживания, ремонта или необходимых замен. За дополнительной информацией, пожалуйста, обратитесь к соответствующему разделу гарантийных обязательств.
2. Замените моторное масло и фильтр. Предоставьте родстер авторизованному дилеру родстеров Can-Am, мастерской или специалисту, на ваш выбор, для проведения обслуживания, ремонта или необходимых замен.
3. Проверьте уровни охлаждающей и тормозной жидкостей, а также жидкости гидропривода сцепления.
4. Заполните топливный бак, добавьте стабилизатор топлива и запустите двигатель для предотвращения коррозии топливного бака и окисления топлива. Строго следуйте инструкциям, размещенным на контейнере стабилизатора топлива.
5. Доведите давление воздуха во всех шинах до рекомендованного значения.
6. Очистите родстер.
7. Смажьте все управляющие тросы, защелки и шарнирные сочленения всех рычагов.
8. Закройте и зафиксируйте защелками все багажные отсеки.
9. Накройте родстер чехлом из «дышащего» материала (например, тарпаулина). Не допускается использовать пластиковые или аналогичные чехлы, которые ограничивают проникновение воздуха, способствуют повышению температуры под ними и не предотвращают скопление влаги.

10. Храните родстер в сухом прохладном месте с небольшими колебаниями среднесуточных температур, а также вдали от солнечных лучей.

11. Ежемесячно заряжайте аккумуляторную батарею (рекомендуемая сила зарядного тока – 2 А). Для этого нет необходимости снимать аккумуляторную батарею.

## Предсезонная подготовка

После окончания периода хранения родстер должен быть осмотрен и подготовлен к эксплуатации.

### При подготовке к эксплуатации:

1. Снимите с родстера чехол. Очистите родстер.
2. При необходимости зарядите АКБ.
3. Проведите контрольный осмотр и опробуйте родстер, двигаясь с низкой скоростью.



***РЕМОНТ В ДОРОГЕ***



## УКАЗАНИЯ ПО ПОИСКУ НЕИСПРАВНОСТЕЙ

**ВНИМАНИЕ** В случае, если необходима транспортировка родстера, не буксируйте его – буксировка может серьезно повредить родстер. Обратитесь к разделу **ТРАНСПОРТИРОВКА РОДСТЕРА** данной части для детальных инструкций.

### Не происходит переключения на первую передачу (модель SM6)

В случае, если не происходит переключения на первую передачу, когда родстер остановлен:

1. Медленно отпускайте рычаг сцепления, сохраняя небольшое давление на рычаг переключения передач.
2. Когда вы почувствуете, что рычаг переключается в положение первой передачи, выжмите рычаг сцепления.

### Не происходит переключения на нейтральную передачу (модель SE6)

В случае, если не происходит переключения на нейтральную передачу, когда родстер остановлен:

1. Частота вращения коленчатого вала будет автоматически увеличена до 1300 об/мин, после чего она вернется к значениям холостого хода.
2. Если это не помогло, повторите, задействуя селектор передач (переключая передачи вниз).

### Не переключается (модель SE6)

Доставьте родстер к авторизованному дилеру Cap-Am.

### Двигатель не запускается

#### КОЛЕНЧАТЫЙ ВАЛ ДВИГАТЕЛЯ НЕ ПРОВОРАЧИВАЕТСЯ

1. Не выполнено подтверждение ответственного предупреждающего сообщения на панели приборов.

– *Нажмите кнопку MODE, чтобы подтвердить прочтение ответственного предупреждающего сообщения.*

#### КОЛЕНЧАТЫЙ ВАЛ ДВИГАТЕЛЯ НЕ ПРОВОРАЧИВАЕТСЯ (продолжение)

2. Выключатель двигателя находится в положении OFF.

– *Убедитесь, что выключатель двигателя находится в положении ON.*

3. Не нажат рычаг сцепления (модель SM6).

– *Нажмите и удерживайте рычаг сцепления.*

4. Ключ в замке зажигания находится в положении OFF.

– *Поверните ключ в замке зажигания в положение ON.*

5. Разряд АКБ или ненадежное подключение проводов.

– *Проверьте заряд АКБ. При необходимости зарядите (обратитесь к разделу ПРОЦЕДУРЫ ТЕХНИЧЕСКОГО ОБСЛУЖИВАНИЯ).*

– *Проверьте подсоединение проводов к выводам АКБ в переднем багажном отсеке (обратитесь к разделу ПРОЦЕДУРЫ ТЕХНИЧЕСКОГО ОБСЛУЖИВАНИЯ).*

6. Перегоревший предохранитель.

– *Проверьте состояние предохранителя (обратитесь к разделу ЗАМЕНА ПРЕДОХРАНИТЕЛЕЙ И ЛАМП данной части).*

7. Трансмиссия находится на передаче (модель SE6).

– *В случае, если трансмиссия на передаче, нажмите на педаль тормоза.*

## **КОЛЕНЧАТЫЙ ВАЛ ДВИГАТЕЛЯ НЕ ПРОВОРАЧИВАЕТСЯ (продолжение)**

### **8. Ключ не распознан.**

Если система иммобилайзера не распознает ключ – двигатель не запустится. К невозможности распознавания ключа системой иммобилайзера может привести следующее:

- Поврежденный компьютерный чип
- Крупный металлический предмет рядом с ключом
- Электронный прибор рядом с ключом
- Второй кодированный ключ рядом с основным ключом
- Прочие сильные электромагнитные поля в области ключа
- Если двигатель не запускается и сообщение о неисправности ключа отображается на панели приборов убедитесь, что ни одно из выше перечисленных условий не выполнено. Если при отсутствии приведенных условий проблема не исчезает – обратитесь к авторизованному дилеру родстеров Cap-At.

## **КОЛЕНЧАТЫЙ ВАЛ ДВИГАТЕЛЯ ПРОВОРАЧИВАЕТСЯ, НО ДВИГАТЕЛЬ НЕ ЗАПУСКАЕТСЯ**

### **1. Низкий уровень топлива.**

- Долейте топливо (обратитесь к разделу БАЗОВЫЕ ПРОЦЕДУРЫ).

### **2. Слабый заряд АКБ.**

- Проверьте заряд АКБ. При необходимости зарядите (обратитесь к разделу ПРОЦЕДУРЫ ТЕХНИЧЕСКОГО ОБСЛУЖИВАНИЯ).
- Проверьте подсоединение проводов к АКБ в переднем багажном отсеке.

### **3. Неисправность блока управления двигателем.**





- Проверьте, горит ли соответствующая контрольная лампа при запуске двигателя. Предо-

ставьте родстер авторизованному дилеру родстеров Cap-At, мастерской или специалисту, на ваш выбор, для проведения обслуживания, ремонта или необходимых замен. За дополнительной информацией, пожалуйста, обратитесь к соответствующему разделу гарантийных обязательств.

## СООБЩЕНИЯ НА ПАНЕЛИ ПРИБОРОВ

Важная информация о состоянии родстера выводится на многофункциональную панель приборов. При запуске двигателя всегда проверяйте панель приборов на наличие горящих контрольных ламп или отображаемых сообщений.

<b>КОНТРОЛЬНЫЕ ЛАМПЫ (НЕИСПРАВНОСТИ)</b>			
<b>КОНТРОЛЬНАЯ ЛАМПА (-Ы)</b>	<b>ОТОБРАЖАЕМОЕ СООБЩЕНИЕ</b>	<b>ПРИЧИНА</b>	<b>ДЕЙСТВИЯ</b>
 МИГАЮТ	Нет	Неисправность датчика включенной передачи	– Остановите родстер и дайте возможность включиться нейтральной передаче. Доставьте родстер к ближайшему авторизованному дилеру Can-Am.
Нет	BAD KEY (НЕПОДХОДЯЩИЙ КЛЮЧ)	Неправильный или поврежденный ключ	Используйте правильный ключ или обратитесь к авторизованному дилеру Can-Am.
 ГОРИТ	HIGH ENIGGE TEMPERATURE (ВЫСОКАЯ ТЕМПЕРАТУРА ДВИГАТЕЛЯ)	Двигатель перегревается.	– Остановите двигатель и дайте ему остыть. – Проверьте отсутствие протечек. – Проверьте уровень охлаждающей жидкости, при необходимости долейте (обратитесь к разделу <i>ПРОЦЕДУРЫ ТЕХНИЧЕСКОГО ОБСЛУЖИВАНИЯ</i> ).
 ГОРИТ	LO BATT VOLT (НЕДОСТАТОЧНОЕ НАПРЯЖЕНИЕ АКБ) или HI BATT VOLT (ИЗБЫТОЧНОЕ НАПРЯЖЕНИЕ АКБ)	Избыточное или недостаточное напряжение АКБ	– Зарядите АКБ (обратитесь к разделу <i>ПРОЦЕДУРЫ ТЕХНИЧЕСКОГО ОБСЛУЖИВАНИЯ</i> ). – Проверьте подсоединение проводов к АКБ. Доставьте родстер к ближайшему авторизованному дилеру Can-Am.
 ГОРИТ	ABS FAULT (НЕИСПРАВНОСТЬ СИСТЕМЫ ABS)	Неисправность системы ABS Система ABS не работает.	Доставьте родстер к ближайшему авторизованному дилеру Can-Am.
 ГОРИТ	НЕТ	Неисправность системы VSS	* Доставьте родстер к авторизованному дилеру Can-Am.
 ГОРИТ	EBD FAULT (НЕИСПРАВНОСТЬ СИСТЕМЫ EBD)	Неисправность системы EBD	Доставьте родстер к ближайшему авторизованному дилеру Can-Am.
	BRAKE FAILURE (НЕИСПРАВНОСТЬ ТОРМОЗОВ)	Низкий уровень тормозной жидкости или неисправность датчика	– Проверьте протечки тормозной жидкости. – Проверьте уровень тормозной жидкости, при необходимости долейте (обратитесь к разделу <i>ПРОЦЕДУРЫ ТЕХНИЧЕСКОГО ОБСЛУЖИВАНИЯ</i> ).

<b>КОНТРОЛЬНЫЕ ЛАМПЫ (НЕИСПРАВНОСТИ)</b>			
<b>КОНТРОЛЬНАЯ ЛАМПА (-Ы)</b>	<b>ОТОБРАЖАЕМОЕ СООБЩЕНИЕ</b>	<b>ПРИЧИНА</b>	<b>ДЕЙСТВИЯ</b>
 ГОРИТ + ЗВУКОВОЙ СИГНАЛ ПРИ ПОЛОЖЕНИИ OFF КЛЮЧА В ЗАМКЕ ЗАЖИГАНИЯ	НЕТ	Неисправность стояночного тормоза или его компонентов. Стояночный тормоз не включается при повороте ключа в положение OFF	– Убедитесь, что напряжение АКБ не ниже 11 В. – Проверьте предохранитель №1 в правой блоке предохранителей (обратитесь к разделу <i>ПРОЦЕДУРЫ ТЕХНИЧЕСКОГО ОБСЛУЖИВАНИЯ</i> ). Доставьте родстер к ближайшему авторизованному дилеру Can-Am.
 ГОРИТ	СHECK ENGINE (НЕИСПРАВНОСТЬ ДВИГАТЕЛЯ)	Неисправность блока управления двигателем.	Выньте ключ из замка зажигания. Выждите 20 секунд и заново вставьте ключ.
	СHECK DPS (НЕИСПРАВНОСТЬ УСИЛИТЕЛЯ РУЛЯ)	Неисправность компонентов усилителя руля	Предоставьте родстер авторизованному дилеру Can-Am для ремонта.
	СHECK TRANSMISSION (НЕИСПРАВНОСТЬ ТРАНСМИССИИ)	Неисправность компонентов модуля управления трансмиссией	– Выньте ключ из замка зажигания. Выждите 20 секунд и заново вставьте ключ. – Доставьте родстер авторизованному дилеру Can-Am для ремонта.
 МИГАЕТ	LIMP HOME MODE (АВАРИЙНЫЙ РЕЖИМ)	Неисправность важных компонентов модуля управления двигателем или системы VSS.	* Доставьте родстер к авторизованному дилеру Can-Am.
 ГОРИТ	НЕТ	Низкое давление масла.	– Проверьте отсутствие протечек. – Проверьте уровень масла, при необходимости долейте (обратитесь к разделу <i>ПРОЦЕДУРЫ ТЕХНИЧЕСКОГО ОБСЛУЖИВАНИЯ</i> ).
Примечание: возможны комбинации двух различных неисправностей.			

\* Компания BRP рекомендует транспортировать родстер при включении аварийного режима. В случае, если вы движетесь в аварийном режиме, избегайте резких маневров и незамедлительно отправляйтесь к ближайшему авторизованному дилеру Can-Am. В аварийном режиме частота вращения коленчатого вала двигателя ограничена, а соответственно, и скорость родстера.

## ЧТО ДЕЛАТЬ, ЕСЛИ...

### ...потеряны ключи

Незамедлительно предоставьте запасной ключ авторизованному дилеру Can-Am для изготовления дубликата. В случае, если **утеряны оба ключа**, необходимо заменить замок зажигания и крышку топливного бака (за счет владельца родстера).

### ...произошел прокол

В случае, если произошел **серьезный** разрыв или разрез протектора шины и она полностью спустила, транспортируйте родстер к ближайшему авторизованному дилеру Can-Am. Обратитесь к разделу **ТРАНСПОРТИРОВКА РОДСТЕРА** данной части для детальных инструкций.

В случае, если протектор **незначительно** поврежден камнем или гвоздем, а шина не полностью спустила, ее можно временно отремонтировать. Для временного ремонта шины можно использовать специальный герметик или заплатку. Следуйте инструкциям производителей герметика или заплатки. **Незамедлительно** предоставьте родстер авторизованному дилеру Can-Am для ремонта или замены шины.

После проведения временного ремонта двигайтесь осторожно с низкой скоростью, постоянно проверяя давление в поврежденной шине, пока она не будет полностью отремонтирована или заменена.

### ...разрядилась АКБ

В случае, если АКБ полностью разряжена или ее заряда недостаточно для запуска двигателя, его можно запустить от внешнего источника, например, автомобильной аккумуляторной батареи.

Для зарядки АКБ от внешнего источника выполните следующее:

1. Если для запуска планируете использовать другое транспортное средство, тогда поставьте его как можно ближе к родстеру. Желательно перед ним. Убедитесь что транспортные средства не соприкасаются.
2. Включите нейтральную передачу и приведите в действие стояночный тормоз родстера.

**ПРИМЕЧАНИЕ:** Стояночный тормоз не может быть включен, если напряжение аккумуляторной батареи ниже 11 вольт.

3. Выключите двигатель и все электрооборудование другого транспортного средства.
4. Поднимите капот другого транспортного средства.
5. Откройте передний багажный отсек родстера.
6. Убедитесь, что ключ в замке зажигания находится в положении OFF.
7. Снимите корзину. Обратитесь к разделу **ПАНЕЛИ КОРПУСА**.
8. Подсоедините один конец **КРАСНОГО (+)** провода красного цвета к **ПОЛОЖИТЕЛЬНОМУ (+)** выводу АКБ родстера.
9. Подсоедините другой конец **КРАСНОГО (+)** провода красного цвета к **ПОЛОЖИТЕЛЬНОМУ (+)** выводу АКБ, от которой будет производиться зарядка.
10. Подсоедините один конец **ЧЕРНОГО (-)** провода к **ОТРИЦАТЕЛЬНОМУ (-)** выводу АКБ, от которой будет производиться зарядка.
11. Подсоедините другой конец **ЧЕРНОГО (-)** провода к **ОТРИЦАТЕЛЬНОМУ (-)** выводу АКБ родстера.

### ПРЕДОСТЕРЕЖЕНИЕ

Подсоедините провода для зарядки от внешнего источника так, как предписано процедурой.

**АКБ может испускать взрывоопасный газ, который может воспламениться в случае, если провода подсоединены неправильно.**

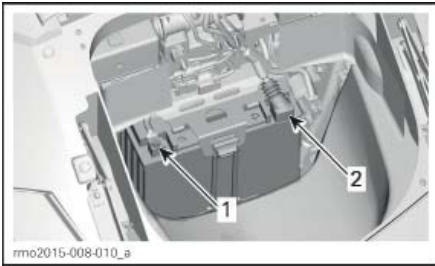

1. **ОТРИЦАТЕЛЬНЫЙ (ЧЕРНЫЙ) вывод**
2. **ПОЛОЖИТЕЛЬНЫЙ (КРАСНЫЙ) вывод**

12. Запустите двигатель родстера, от АКБ которого производится зарядка, в течении пары минут удерживайте частоту вращения коленчатого вала на оборотах холостого хода.
13. Встаньте справа от родстера Spyder, задействуйте тормозную систему и запустите двигатель. В случае, если коленчатый вал не проворачивается или проворачивается медленно, пошевелите провода, чтобы убедиться в их надежном подсоединении, после чего попробуйте еще раз.  
В случае, если двигатель по-прежнему не запускается, возможна неисправность системы запуска двигателя. Доставьте родстер к ближайшему авторизованному дилеру родстеров Can-Am (обратитесь к разделу **ТРАНСПОРТИРОВКА РОДСТЕРА** данной части) для проведения ремонта.
14. Как только двигатель запустится, отсоедините оба провода в порядке обратном подсоединению, начиная с ЧЕРНОГО (-) провода черного цвета подсоединенного к родстеру.
15. Как можно скорее полностью зарядите АКБ, используя зарядное устройство (обратитесь к разделу **ПРОЦЕДУРЫ ТЕХНИЧЕСКОГО ОБСЛУЖИВАНИЯ**) или воспользовавшись услугами авторизованного дилера Can-Am,

В случае, если двигатель выключается вскоре после зарядки АКБ от внешнего источника или отсоединения проводов для зарядки от внешнего источника, возможна неисправность системы зарядки АКБ. Доставьте родстер к ближайшему авторизованному дилеру родстеров Can-Am (обратитесь к разделу **ТРАНСПОРТИРОВКА РОДСТЕРА**) для проведения ремонта.

После зарядки АКБ, обратитесь к авторизованному дилеру Can-Am для проверки родстера.

# ЗАМЕНА ПРЕДОХРАНИТЕЛЕЙ И ЛАМП

## Предохранители

В случае, если какое-либо электрооборудование родстера прекратило работать, проверьте состояние соответствующего предохранителя и при необходимости замените перегоревший предохранитель.

В случае, если неисправности электрооборудования повторяются, обратитесь к авторизованному дилеру Can-Am для проведения обслуживания родстера.

## Расположение предохранителей

Предохранители расположены в переднем багажном отсеке.

Для доступа к блокам предохранителей откройте передний багажный отсек.



### ОТКРЫТЫЙ ПЕРЕДНИЙ БАГАЖНЫЙ ОТСЕК

Снимите корзину с родстера. Обратитесь к разделу ПАНЕЛИ КОРПУСА.

Нажмите вниз фиксаторы и осторожно снимите крышки блоков предохранителей.

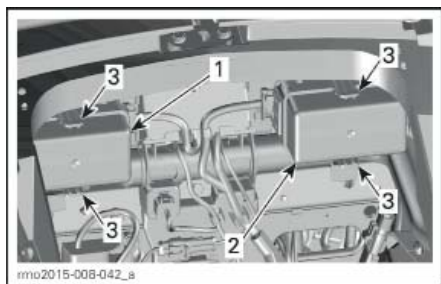

### В ПЕРЕДНЕМ БАГАЖНОМ ОТСЕКЕ

1. Сервисная крышка правого блока предохранителей
2. Сервисная крышка левого блока предохранителей
3. Фиксаторы

## Описание предохранителей

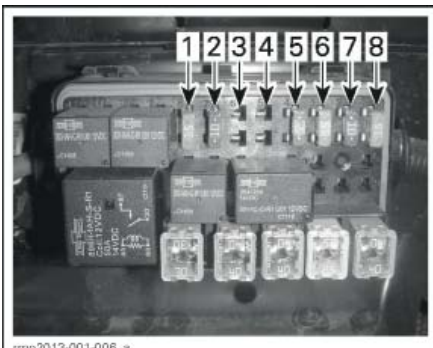

### ПРЕДОХРАНИТЕЛИ - ЛЕВЫЙ БЛОК ПРЕДОХРАНИТЕЛЕЙ

**ПРИМЕЧАНИЕ:** Обратитесь к наклейке, размещенной между блоками предохранителей для правильного опознавания предохранителей.

### Левый блок предохранителей

№	ОПИСАНИЕ	НОМИНАЛ
1	Панель приборов / Диагностический разъем	15 А
2	Вывод из спящего режима блока управления двигателем (ECM) / блока управления транспортным средством (VCM) / правого многофункционального переключателя (MSR) и цифровой кодированной противоугонной системы (D.E.S.S.) / датчика угла поворота руля (SAS) / датчика поворота вокруг вертикальной оси (YAS) / датчика наличия пассажира (PRS)	10 А
3	Генератор	10 А
4	PBM	20 А
5	Блок управления двигателем (ECM)	5 А
6	Форсунки / Катушки	15 А
7	Вывод из спящего режима блока управления трансмиссией (TCM) / усилителя руля (DPS) / панели приборов	10 А
8	Датчик кислорода с подогревом (H02S) / Датчик положения распределительного вала (CAPS) / Топливный насос / Система улавливания паров топлива (EVAP) / Электромагнитный клапан сцепления (CSV)	15 А



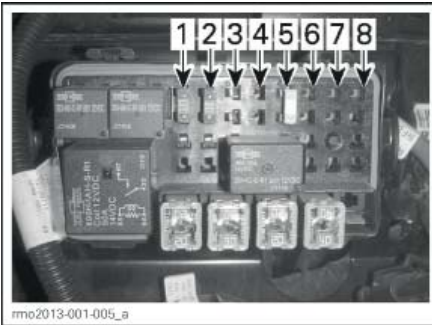

ПРЕДОХРАНИТЕЛИ – ПРАВЫЙ БЛОК ПРЕДОХРАНИТЕЛЕЙ

### Правый блок предохранителей

№	ОПИСАНИЕ	НОМИНАЛ
1	Ходовые огни / Габаритные огни / Подсветка номерного знака	15 А
2	Стоп сигналы / лампы аварийной сигнализации	10 А
3	НЕ ИСПОЛЬЗУЮТСЯ	
4	GPS	5А
5	Сброс нагрузки	25 А
6	Цепи электропитания для подключения навесного оборудования или аксессуаров	10 А
7	НЕ ИСПОЛЬЗУЮТСЯ	
8		

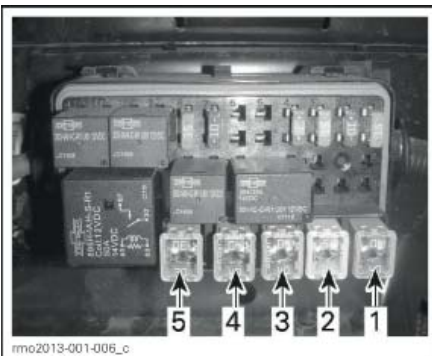

ПРЕДОХРАНИТЕЛИ В ИНДИВИДУАЛЬНОМ КОРПУСЕ (JCASE) – ЛЕВЫЙ БЛОК ПРЕДОХРАНИТЕЛЕЙ

### Левый блок предохранителей в индивидуальном корпусе

№	ОПИСАНИЕ	НОМИНАЛ
1	Насос VCM	40 А
2	Насос VCM	25 А
3	DPS	40 А
4	Основное управление	40 А
5	Не используется	

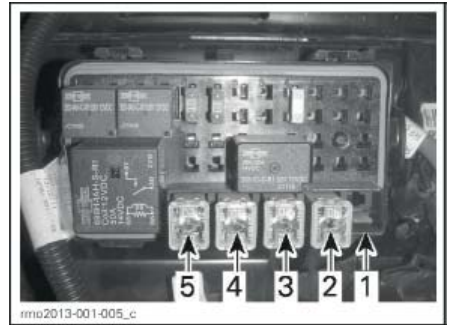

ПРЕДОХРАНИТЕЛИ В ИНДИВИДУАЛЬНОМ КОРПУСЕ (JCASE) – ПРАВЫЙ БЛОК ПРЕДОХРАНИТЕЛЕЙ

### Правый блок предохранителей в индивидуальном корпусе

№	ОПИСАНИЕ	НОМИНАЛ
1	Вентилятор системы охлаждения	30 А
2	Дополнительное оборудование	40 А
3	Соленоиды блока управления трансмиссии (ТСМ)	20 А
4	Лампы ближнего света	30 А
5	Лампы дальнего света	20 А

### Замена предохранителей

1. Переведите ключ в замке зажигания в положение OFF.
2. Выньте предохранитель.
3. Проверьте целостность плавкой вставки.



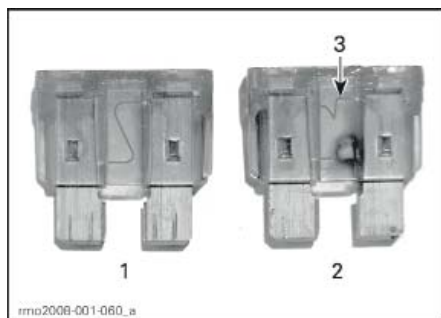

**ПРЕДОХРАНИТЕЛЬ**

1. Исправный предохранитель
  2. Перегоревший предохранитель.
  3. Расплавленная вставка
4. Замените перегоревший предохранитель, предохранителем такого же номинала. Запасные предохранители находятся в крышке блока предохранителей.

**⚠ ПРЕДОСТЕРЕЖЕНИЕ**

**Использование предохранителей более высокого номинала может привести к тяжелым повреждениям электрической системы родстера или вызвать его возгорание.**

5. Для того, чтобы закрыть крышки блоков предохранителей, установите их на место и осторожно нажмите вниз до щелчка.
6. Для того, чтобы закрыть сервисные крышки блоков предохранителей, установите их на место и нажмите на них до фиксации.
7. Установите корзину и закройте передний багажный отсек.

**Осветительные приборы**

В случае, если какой-либо из световых приборов перестал работать, замените лампу неработающего прибора.

В случае, если неисправности осветительных приборов повторяются, обратитесь к авторизованному дилеру Can-Am для проведения обслуживания родстера.

**⚠ ОСТОРОЖНО** Для предотвращения поражения электрическим током, перед заменой ламп всегда переводите ключ в замке зажигания в положение OFF.

Всегда проверяйте работу осветительных приборов после замены лампы.

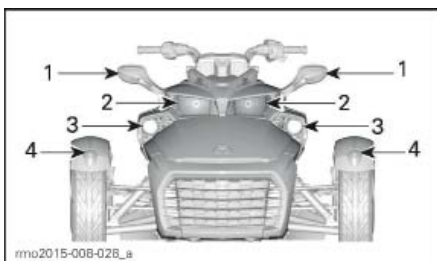

РАСПОЛОЖЕНИЕ ОСВЕТИТЕЛЬНЫХ ПРИБОРОВ – ПЕРЕДНЯЯ ЧАСТЬ РОДСТЕРА

1. Указатели поворотов
2. Фары – дальний свет
3. Фары – ближний свет
4. Габаритные огни

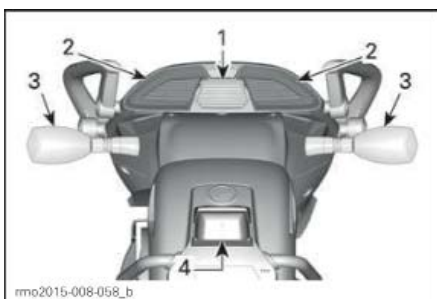

РАСПОЛОЖЕНИЕ ОСВЕТИТЕЛЬНЫХ ПРИБОРОВ – ЗАДНЯЯ ЧАСТЬ РОДСТЕРА

1. Фонарь заднего хода
2. Задний фонарь / стоп-сигнал
3. Указатели поворотов
3. Подсветка номерного знака

**Фары – Ближний свет**

Обратитесь к разделу ПАНЕЛИ КОРПУСА и снимите следующее:

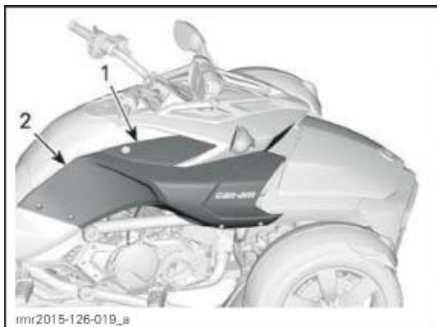

ПОКАЗАНА ПРАВАЯ СТОРОНА, ЛЕВАЯ АНАЛОГИЧНА

1. Боковая сервисная крышка
2. Боковая панель

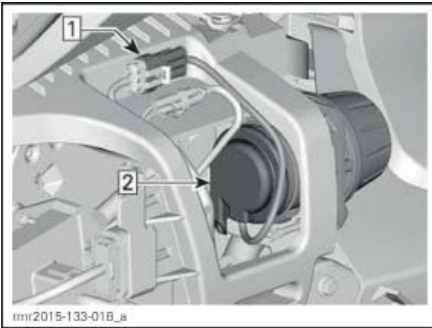

Шаг 1: Отсоедините разъем  
Шаг 2: Снимите резиновую крышку



Шаг 1: Отсоедините разъем лампы



Шаг 1: Отсоедините пружинный хомут



Шаг 1: Вытащите лампу из корпуса

Установите все детали в обратном порядке. Особое внимание обратите на следующее:

**ВНИМАНИЕ** Ни в коем случае не прикасайтесь к стеклянной части галогенной лампы голыми пальцами, это сокращает срок ее службы. Если к лампе прикасались, почистите ее изопропиловым спиртом и протрите тканью.

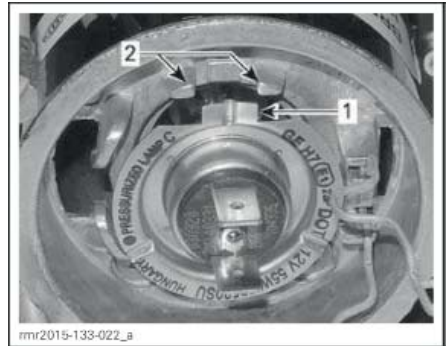

1: Выступ для правильной установки лампы  
2: Выступы на корпусе для правильной установки лампы

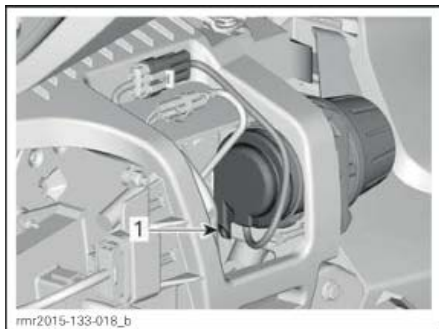

1. Вентиляционная трубка направлена вниз

**ВНИМАНИЕ** Не перетяните винты панели. Любая деформация панели вокруг винтов говорит о чрезмерном усилии при затяжке. Вы можете повредить панель.

### Модели F3

1. Выкрутите винты, крепящие крышки верхних траверс к верхним траверсам.

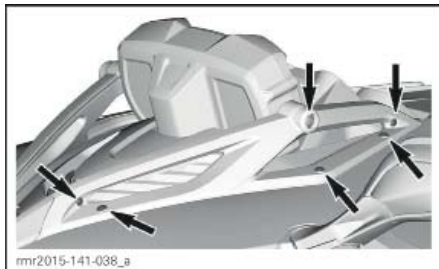

БОЛТЫ КРЕПЛЕНИЯ, КОТОРЫЕ НЕОБХОДИМО СНЯТЬ

2. Выкрутите винты, крепящие верхние траверсы к родстеру.

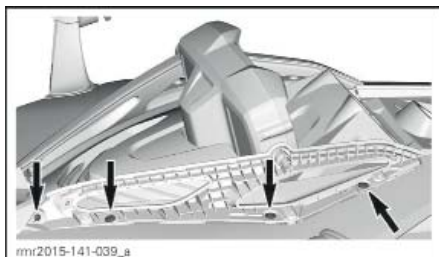

БОЛТЫ КРЕПЛЕНИЯ, КОТОРЫЕ НЕОБХОДИМО СНЯТЬ

### Модели F3-S

3. Выкрутите винты, крепящие верхние траверсы к родстеру.

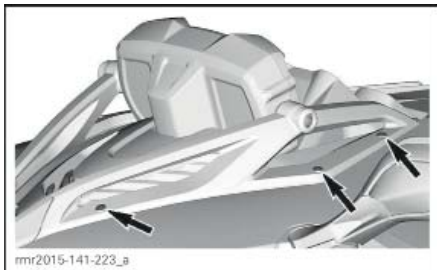

### Все модели

4. Ослабьте затяжку нижнего болта крепления носовой части.
5. Отсоедините верхнюю защелку носовой части, затем наклоните ее вперед.

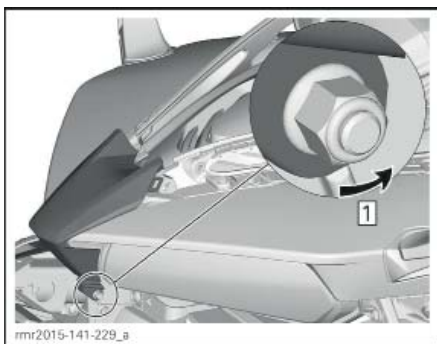

### ПОВОРОТНАЯ НОСОВАЯ ЧАСТЬ

Шаг 1: Ослабьте затяжку крепежа

6. Снимите винты крепления обшивки приборной панели, отсоедините приборную панель.

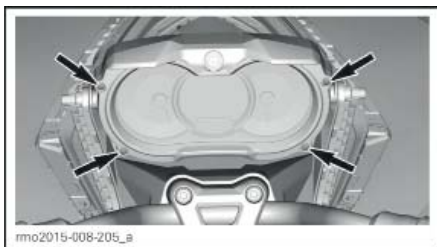

ВИНТЫ КРЕПЛЕНИЯ, КОТОРЫЕ НЕОБХОДИМО СНЯТЬ

7. Отсоедините винты крепления с обеих сторон внутри опоры панели приборов.

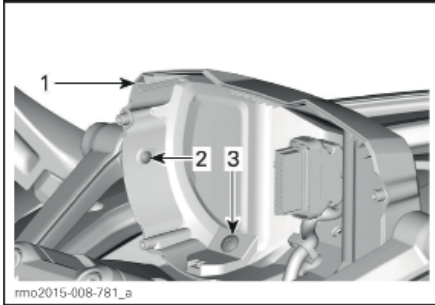

1. Опора панели приборов  
2. Винт крепления к верхней траверсе  
3. Винт крепления к панели

8. Снимите крышку замка зажигания.

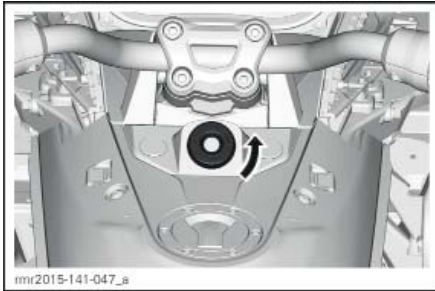

9. Снимите держатель замка зажигания.

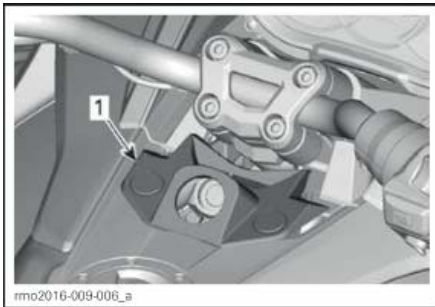

1. Держатель замка зажигания

10. Снимите консольную панель.



**СНЯТИЕ КОНСОЛЬНОЙ ПАНЕЛИ**

1. Консольная панель

11. Отсоедините разъем фары головного освещения.

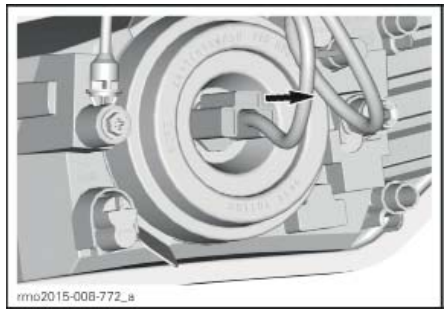

12. Вытащите крышку корпуса.

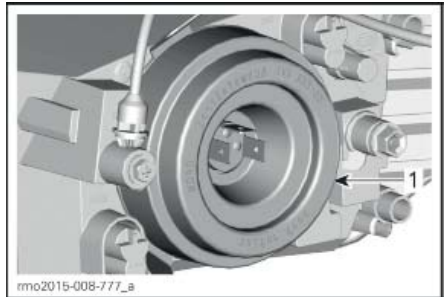

1. Крышка корпуса

13. Отсоедините пружину, удерживающую лампу.

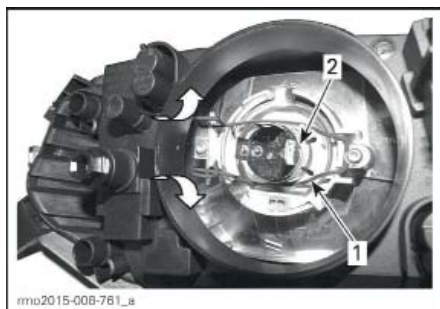

1. Пружина, удерживающая лампу
2. Разъем лампы

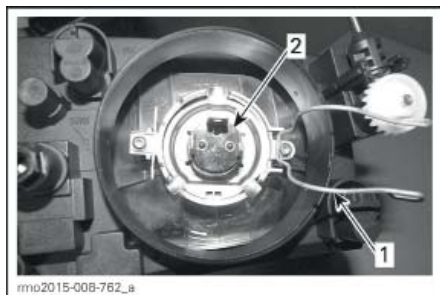

1. Пружина, удерживающая лампу
  2. Разъем лампы
14. Установите новую лампу на место и зафиксируйте пружиной.

**ВНИМАНИЕ** Ни в коем случае не прикасайтесь к стеклянной части галогенной лампы голыми пальцами, это сокращает срок ее службы. Если к лампе прикасались, почистите ее изопропиловым спиртом и протрите тканью.

15. Установите крышку корпуса на место.
16. Подключите разъем лампы.
17. Правильно установите снятые компоненты в порядке, обратном снятию.

### Указатели поворота – передние

1. Отверните винты линзы.



#### ТИПОВОЙ ВАРИАНТ

1. Винт линзы переднего указателя поворота
2. Поверните разъем против часовой стрелки, как указано на рисунке ниже и снимите линзу.

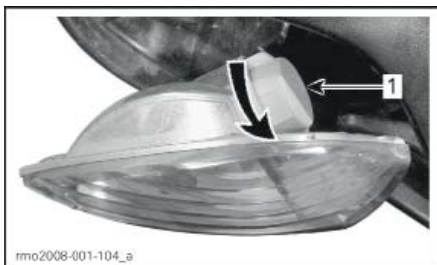

#### ТИПОВОЙ ВАРИАНТ

1. Разъем переднего указателя поворота
3. Удалите лампу нажав и удерживая ее, одновременно поворачивая против часовой стрелки.
4. Установите новую лампу нажав и повернув ее по часовой стрелке.
5. Правильно установите снятые компоненты в порядке, обратном снятию.

### Указатели поворота – задние

1. Снимите линзы

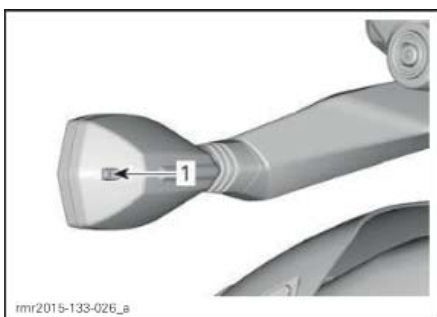

1. Винт крепления линзы заднего указателя.



2. Вытащите лампы, надавив на них и повернув против часовой стрелки.
3. Установите новые лампы, надавив на них и повернув по часовой стрелке.
4. Установите линзы.

**ВНИМАНИЕ** Винты затягивайте от руки.

### Задний фонарь / стоп-сигнал

1. Снимите сиденье пассажира. Обратитесь к параграфу **ПОДЪЕМ СИДЕНЬЯ** в разделе **ОБОРУДОВАНИЕ**.
2. Поверните патрон против часовой стрелки, чтобы снять его.

**ПРИМЕЧАНИЕ:** Центральный и левый патроны вращайте против часовой стрелки. Правый патрон по часовой стрелке.

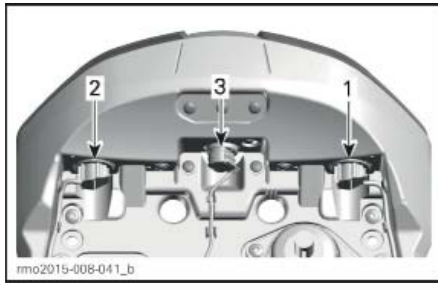

1. Левый задний фонарь / стоп-сигнал
2. Правый задний фонарь / стоп-сигнал
3. Фонарь заднего хода

3. Удалите лампу нажав и удерживая ее, одновременно поворачивая против часовой стрелки.
4. Установите новую лампу нажав и повернув ее по часовой стрелке.
5. Установите сиденье

### Габаритные огни

#### Модели F3

1. Нажмите и прижмите линзу к задней части крыла.



ТИПОВОЙ ВАРИАНТ

2. Для того чтобы извлечь линзу, поднимите ее переднюю часть большим пальцем или небольшой отверткой.



ТИПОВОЙ ВАРИАНТ

3. Поверните линзу по часовой стрелке и выньте ее из разъема.



ТИПОВОЙ ВАРИАНТ

1. Поверните по часовой стрелке
4. Извлеките лампу из патрона, как указано ниже.



**ТИПОВОЙ ВАРИАНТ**

**1. Извлеките лампу**

5. Вставьте новую лампу в патрон.
6. Правильно установите снятые компоненты в порядке, обратном снятию.

**Модели F3-S**

В габаритных огнях используются светодиоды, доказавшие свою надежность. В случае, если они не работают, что маловероятно, обратитесь к авторизованному дилеру Cap-Am для их проверки.

**Подсветка номерного знака**

1. Отверните винты линзы.

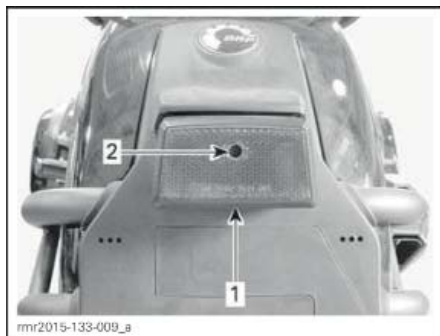

**ТИПОВОЙ ВАРИАНТ**

1. Подсветка номерного знака
2. Винт крепления

2. Удалите лампу нажав и удерживая ее, одновременно поворачивая против часовой стрелки.



3. Установите новую лампу нажав и повернув ее по часовой стрелке.
4. Убедитесь, что она горит.
5. Установите линзу на место.

**Фонарь заднего хода**

Аналогично замене ламп указателей поворотов.

## ТРАНСПОРТИРОВКА РОДСТЕРА

В случае, если вашему родстеру необходима транспортировка, помните, что делать это допускается только при использовании прицепа с плоской багажной платформой нужного размера и грузоподъемности.

**▲ ОСТОРОЖНО** В случае, если вам необходимо толкать родстер, находитесь при этом справа, чтобы иметь возможность задействовать педаль тормоза.

В случае, если вы тянете родстер на себя, следите чтобы переднее колесо не наехало вам на ногу.

**ВНИМАНИЕ** Не буксируйте родстер – буксировка может серьезно повредить элементы трансмиссии родстера.

Обязательно узнайте располагает ли компания, услугами которой вы решите воспользоваться, прицепом с плоской багажной платформой, наклонным пандусом или сдвижной платформой для безопасной погрузки родстера, а также ремнями для его закрепления. Убедитесь, что родстер транспортируется надлежащим образом, как указано в данном разделе.

**ВНИМАНИЕ** Избегайте использования цепей для закрепления родстера – они могут повредить покрытие или пластиковые элементы родстера.

Для погрузки родстера на прицеп или платформу выполните следующее:

1. Переключитесь на нейтральную передачу.
2. Выньте ключ из замка зажигания.
3. Закрепите ремни вокруг нижних рычагов передней подвески.

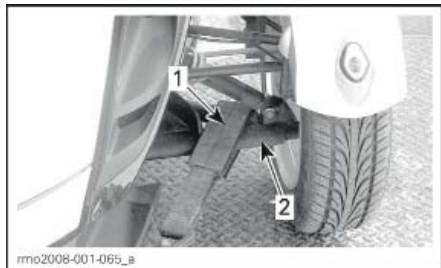

**ТИПОВОЙ ВАРИАНТ**

1. Ремень
2. Нижний рычаг подвески

4. Подсоедините ремни к тросу лебедки. По возможности используйте цепи или дополнительные ремни для присоединения к тросу лебедки, как показано ниже, чтобы избежать повреждения покрытия бампера.

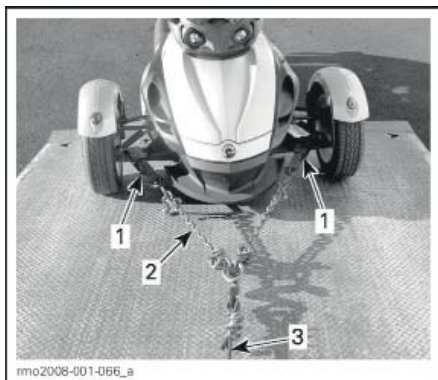

**ТИПОВОЙ ВАРИАНТ**

1. Ремни вокруг нижних рычагов подвески
  2. Цепи для предотвращения повреждения покрытия бампера
  3. Трос лебедки
5. Убедитесь, что стояночный тормоз снят.
  6. Затащите родстер на платформу/прицеп с помощью лебедки
  7. Приведите в действие стояночный тормоз.
  8. Убедитесь, что включена нейтральная передача.
  9. Закрепите передние колеса одним из указанных ниже способов.



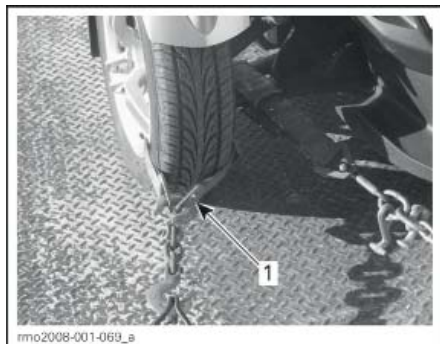

**ЗАКРЕПЛЕНИЕ ПЕРЕДНИХ КОЛЕС – ТИПОВОЙ СПОСОБ 1**

1. Ремни вокруг ободов обоих передних колес закреплены в передней части прицепа/платформы

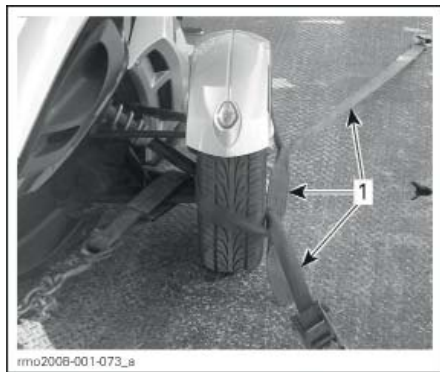

**ЗАКРЕПЛЕНИЕ ПЕРЕДНИХ КОЛЕС – ТИПОВОЙ СПОСОБ 2**

1. Ремни вокруг каждого колеса закреплены в передней и задней части прицепа/платформы

10. Пропустите ремень крепления сквозь обод заднего колеса. Не пропускайте ремень крепления через задний шкив.

**ВНИМАНИЕ** В случае, если ремень крепления пропущен через задний шкив, может произойти серьезное повреждение трансмиссии.

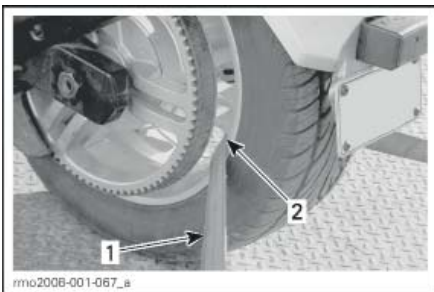

**ЗАКРЕПЛЕНИЕ ЗАДНЕГО КОЛЕСА – ТИПОВОЙ ВАРИАНТ**

1. Крепежные стропы  
2. ТОЛЬКО через обод заднего колеса

11. Надежно закрепите стяжной ремень крепления заднего колеса на прицепе, используя храповый механизм.

12. Убедитесь, что как передние, так и заднее колеса надежно закреплены на прицепе/платформе.



**ТИПОВОЙ ВАРИАНТ – РОДСТЕР НАПРАВЛЕН ПО ХОДУ ДВИЖЕНИЯ**

1. Передние и заднее колеса надежно закреплены на прицепе

***ТЕХНИЧЕСКАЯ  
ИНФОРМАЦИЯ***

## ИДЕНТИФИКАЦИОННЫЕ НОМЕРА РОДСТЕРА

Для облегчения идентификации на раму и двигатель родстера нанесены серийные номера. Эти номера вам понадобятся при наступлении гарантийного случая или в случае угона родстера. Эти номера также понадобятся авторизованному дилеру Can-Am для надлежащего оформления гарантийной заявки. Компания BRP настоятельно рекомендует вам записать все идентификационные номера и предоставить их вашей страховой компании.

### Идентификационный номер транспортного средства

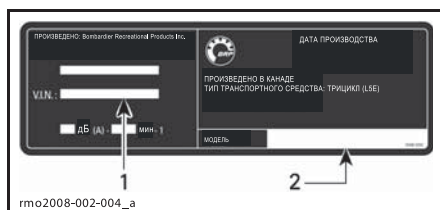

ТАБЛИЧКА С СЕРИЙНЫМИ НОМЕРАМИ ТРАНСПОРТНОГО СРЕДСТВА

1. Идентификационный номер транспортного средства (VIN)
2. Номер модели

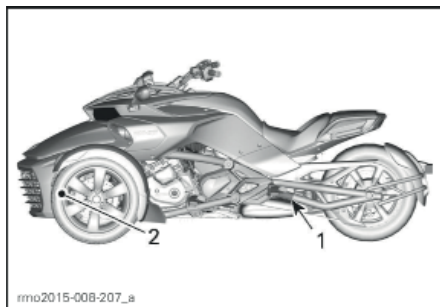

ТИПОВОЙ ВАРИАНТ – РАСПОЛОЖЕНИЕ ИДЕНТИФИКАЦИОННОГО НОМЕРА ТРАНСПОРТНОГО СРЕДСТВА

1. Маятник (табличка с идентификационным номером транспортного средства)
2. Нижняя часть рамы (идентификационный номер транспортного средства нанесен справа)

### Идентификационный номер двигателя



ТИПОВОЙ ВАРИАНТ

1. Расположение идентификационного номера двигателя

## Ключ D.E.S.S

США (Федеральное агентство по связи США – FCC): «Беспроводные средства данного транспортного средства соответствуют части 15 правил FCC. Функционирование устройства отвечает двум следующим условиям: 1) Это устройство не может производить вредные помехи, и 2) Это устройство имеет защиту от помех, в том числе помех, способных вызвать неправильное функционирование. Изменения или модификации этого устройства, без четкого разрешения стороной, отвечающей за соответствие данного устройства требованиям стандартов, могут привести к потере пользователем разрешения эксплуатировать данное оборудование.

Канада (Министерство промышленности Канады – IC): «Беспроводные средства данного транспортного средства соответствуют требованиям промышленных стандартов RSS-210 Канады для нелицензируемого оборудования. Функционирование устройства отвечает двум следующим условиям: 1) Это устройство не может производить вредные помехи, и 2) Это устройство имеет защиту от помех, в том числе помех, способных вызвать неправильное функционирование.

Европа (Европейское соответствие – CE): Мы, сторона, отвечающая за соответствие данного устройства требованиям стандартов, под нашу полную ответственность заявляем, что устройство соответствует следующим директивам совета: 1999/5/EC. Относительно соответствия специальным требованиям и другим соответствующим требованиям. Продукт соответствует следующим директивам, согласованным стандартам и нормативным требованиям:

- Директива 1999/5/EC (R&TTE)
- Согласованные стандарты: • EN 301 489-3 • EN 300 330-2 • EN 50364

## ТЕХНИЧЕСКИЕ ХАРАКТЕРИСТИКИ

**ПРИМЕЧАНИЕ:** Компания BRP, придерживаясь политики постоянного совершенствования своей продукции, оставляет за собой право в любое время изменять технические характеристики, конструкцию, свойства моделей или оборудования, без каких-либо обязательств со своей стороны.

ДВИГАТЕЛЬ					
Тип двигателя		ROTAX® 1330 ACE, 4-тактный, два распределительных вала верхнего расположения (DOHC), жидкостное охлаждение			
Количество цилиндров		3			
Количество клапанов		12			
Диаметр цилиндра		84 мм			
Ход поршня		80 мм			
Объем двигателя		1330 см <sup>3</sup>			
Степень сжатия		12:1			
Система смазки	Тип		Сухой картер с отдельным масляным резервуаром и масляным радиатором		
	Масляный фильтр	Двигателя		BRP Rotax со сменным фильтрующим элементом из стекловолокна	
		Трансмиссии/НЧМ	SE6	BRP Rotax со сменным многослойным фильтрующим элементом	
	Заправочный объем двигателя	При замене масла и фильтра		SM6	4,5 л
		При замене масла и фильтра		SE6	4,7 л
		При замене масла, фильтра и фильтра модуля НЧМ			4,9 л
Рекомендованное моторное масло		Используйте XPS 4-STROKE SYNTH. BLEND OIL (P/N 293 600 121) или одобренное компанией BRP мотоциклетное масло 5W40 (полусинтетическое (минимум) или синтетическое), отвечающее требованиям SL, SJ, SM или SN по классификации API.			
Сцепление	Тип		SM6	Многодисковое сцепление мокрого типа, управляемое вручную с помощью гидравлического плунжера	
	Жидкость			Тормозная жидкость DOT 4	
	Тип		SE6	Гидромурфта + Многодисковое сцепление мокрого типа, автоматическое управление осуществляется блоком управления трансмиссией (TCM)	
	Начало работы			Приблизительно 1100 об/мин	
	Полное включение			Приблизительно 2800 ± 200 об/мин (управляемое TCM)	
Система выпуска отработавших газов		3 в 1 с каталитическим нейтрализатором и глушителями			
Воздушный фильтр		Бумажный фильтрующий элемент			

КОРОБКА ПЕРЕДАЧ		
Тип	SM6	Ручная, 6-ступенчатая, с последовательным переключением (SM6) и дистанционной электронной блокировкой заднего хода
	SE6	Электронноуправляемая, 6-ступенчатая с последовательным переключением (SE6) и дистанционной электронной блокировкой заднего хода

СИСТЕМА ОХЛАЖДЕНИЯ		
Тип		Жидкостное охлаждение, два радиатора с вентиляторами
Охлаждающая жидкость	Тип	Обратитесь к подразделу <b>ОХЛАЖДАЮЩАЯ ЖИДКОСТЬ</b> раздела <b>ПРОЦЕДУРЫ ТЕХНИЧЕСКОГО ОБСЛУЖИВАНИЯ</b> .
	Заправочный объем	3,75 л

ЭЛЕКТРООБОРУДОВАНИЕ			
Тип системы зажигания		Электронная система с двухвыводной катушкой	
Угол опережения зажигания		Не регулируется	
Свеча зажигания	Количество	3	
	Производитель и тип	NGK MR7BI-8 (иридиевые) или аналог (нанесите термопасту P12 (P/N 420 897 186) или аналог на резьбовые части свечей зажигания)	
	Межэлектродный зазор	0,7 мм - 0,8 мм	
Максимальная частота вращения коленчатого вала двигателя по ограничителю	Передний ход	8100 об/мин при задействованной трансмиссии	
		7500 об/мин на нейтральной передаче или с выжатым сцеплением	
Аккумуляторная батарея	Тип	Yuasa YTX24HL-BS	
	Напряжение	12 В	
	Номинальная емкость	21 А·ч	
	Рекомендуемый ток зарядки	2 А	
Фары дальнего/ближнего света		Дальний: галогенные, 2 × 60 Вт (H7) Ближний: галогенные, 2 × 55 Вт (H7)	
Задний фонарь/стоп-сигнал		2 × 5/21 Вт	
Указатели поворотов	Передние	2 × 21 Вт	
	Задние	2 × 21 Вт	
Габаритные огни	Спереди	F3	2 × 5 Вт
		F3-S	Светодиодные 2 × 1 Вт
	Сзади	Зад	2 × 5 Вт
Подсветка номерного знака		10 Вт	
Предохранители		Обратитесь к подразделу <b>ПРЕДОХРАНИТЕЛИ</b> раздела <b>ЗАМЕНА ПРЕДОХРАНИТЕЛЕЙ И ЛАМП</b>	

<b>СИСТЕМА ПОДАЧИ ТОПЛИВА</b>		
Система подачи топлива	Тип	Распределенный электронный впрыск топлива (EFI) с электронным управлением дроссельной заслонкой (ETC). Корпус с одной дроссельной заслонкой (54 мм) с электронным приводом.
Топливный насос	Тип	Электрический погружной, в топливном баке
Обороты холостого хода		900 об/мин (поддерживаются электронной системой управления, не регулируются)
Топливо – обратитесь к подразделу <b>ТРЕБОВАНИЯ К ТОПЛИВУ</b>	Тип	Высококачественный неэтилированный бензин
	Рекомендованное октановое число	95 RON
Емкость топливного бака		27 л

<b>СИЛОВАЯ ПЕРЕДАЧА</b>	
Тип главной передачи	Приводной ремень, армированный углеродными волокнами
Передаточное отношение главной передачи	79/28

<b>РУЛЕВОЕ УПРАВЛЕНИЕ</b>	
Тип	Динамический усилитель руля (DPS)

<b>ПЕРЕДНЯЯ ПОДВЕСКА</b>		
Тип подвески		Сдвоенные А-образные рычаги со стабилизатором поперечной устойчивости
Ход подвески		129 мм
Амортизатор	Количество	2
	Тип	Однотрубные FOX PODIUM
Регулировка преднатяга пружины		Резьбовые кольца

<b>ЗАДНЯЯ ПОДВЕСКА</b>		
Тип подвески		Маятник с моноамортизатором
Ход подвески		132 мм
Амортизатор	Количество	1
	Тип	Двухтрубный пружинный амортизатор SACHS
Регулировка преднатяга пружины		Не регулируется

ТОРМОЗНАЯ СИСТЕМА		
Тип		Полностью интегрированная гидравлическая тормозная система на 3 колеса с ABS и EBD, приводимая в действие педалью
Передние тормоза		Два жестких диска 270 мм с радиальным 4-поршневым суппортом Brembo с 2 колодками
Задние тормоза		Один диск 270 мм с однопоршневым плавающим суппортом с интегрированным стояночным тормозом.
Тормозная жидкость	Объем	0,480 л
	Тип	DOT 4
Стояночный тормоз		Механический, с электроприводом на задний суппорт
Минимальная толщина фрикционных накладок		1 мм
Минимально допустимая толщина тормозного диска		6,4 мм
Максимально допустимое коробление тормозного диска		0,100 мм
ШИНЫ		
Тип (используйте только рекомендованные BRP радиальные шины)	Передние	Kenda KR31 165/55R15
	Заднее	Kenda KR21A 225/50R15
Давление	Передние	Номинальное: 103 кПа Минимальное: 89 кПа Максимальное: 117 кПа <b>ПРИМЕЧАНИЕ:</b> Разница давлений между левой и правой передними шинами не должна превышать 3,4 кПа.
	Заднее	Номинальное: 193 кПа Минимальное: 179 кПа Максимальное: 207 кПа
Минимальная остаточная высота рисунка протектора	Передние	2,5 мм
	Заднее	4,0 мм
КОЛЕСА		
Размер (диаметр X ширина)	Передние	381 мм x 127 мм
	Задние	381 мм x 178 мм
Момент затяжки гаек крепления переднего колеса		от 105 Н•м до 113 Н•м
Момент затяжки гайки крепления оси заднего колеса		от 210 Н•м до 240 Н•м



<b>РАЗМЕРЫ</b>		
Общая длина		2 642 мм
Общая ширина		1 497 мм
Общая высота		1 099 мм
Высота по высшей точке сиденья		675 мм
Колесная база		1 709 мм
Колея передних колес		1 308 мм
Дорожный просвет (передняя часть и под двигателем)		115 мм
<b>МАССА И ГРУЗОПОДЪЕМНОСТЬ</b>		
Сухая масса		386 кг
Передний багажный отсек	Объем	24,4 л
	Максимальная нагрузка	7 кг
Полная допустимая грузоподъемность транспортного средства (включая водителя, груз и дополнительное оборудование)		199 кг
Полная масса транспортного средства (GVWR)		627 кг
Максимальная разрешенная нагрузка на ось (GAWR)	Передняя	336 кг
	Задняя	291 кг

# **ГАРАНТИЙНЫЕ ОБЯЗАТЕЛЬСТВА**

# **ОГРАНИЧЕННЫЕ ГАРАНТИЙНЫЕ ОБЯЗАТЕЛЬСТВА КОМПАНИИ BRP ЗА ПРЕДЕЛАМИ США И КАНАДЫ: НА РОДСТЕРЫ CAN-AM® SPYDER® 2016 МОДЕЛЬНОГО ГОДА**

## **1. ПРЕДМЕТ ГАРАНТИЙНЫХ ОБЯЗАТЕЛЬСТВ**

Bombardier Recreational Products Inc. (далее BRP)\* гарантирует отсутствие дефектов материалов и производственных дефектов в родстерах Can-Am Spyder 2016 года (далее родстер), проданных авторизованным дистрибьютором/дилером BRP в странах Европейской Экономической Зоны, в которую входят страны Европейского Союза, Норвегия, Исландия и Лихтенштейн (ЕЭЗ), а также в любой другой стране за исключением США и Канады\*\* (далее дистрибьютор/дилер) на условиях, указанных ниже. Настоящая ограниченная гарантия не является действительной в случаях: (1) родстер эксплуатировался, в том числе и предыдущим владельцем, в гонках и других соревновательных мероприятиях; (2) одометр отсутствует или его показания изменены; (3) родстер эксплуатировался в условиях бездорожья; или (4) в конструкцию родстера были внесены изменения или произведены модификации, отрицательно повлиявшие на его работу, технические характеристики и надежность, или такие изменения, которые изменили назначение родстера.

На подлинные запасные части и аксессуары, относящиеся к родстеру и установленные авторизованным дистрибьютором/дилером во время продажи нового, неиспользованного родстера, распространяются те же гарантийные обязательства, что и на сам родстер.

## **2. ОГРАНИЧЕНИЕ ГАРАНТИЙНЫХ ОБЯЗАТЕЛЬСТВ**

**В ПРЕДЕЛАХ, УСТАНОВЛЕННЫХ ЗАКОНОМ, ДАННЫЕ ГАРАНТИЙНЫЕ ОБЯЗАТЕЛЬСТВА ЯВЛЯЮТСЯ ИСКЛЮЧИТЕЛЬНЫМИ И НЕ ПРЕДУСМАТРИВАЮТ НИКАКИХ ИНЫХ ГАРАНТИЙНЫХ ОБЯЗАТЕЛЬСТВ, ВЫРАЖЕННЫХ ИЛИ ПОДРАЗУМЕВАЮЩИХСЯ, В ТОМ ЧИСЛЕ ГАРАНТИЙ КОММЕРЧЕСКОЙ ЦЕННОСТИ ИЗДЕЛИЯ ИЛИ ЕГО СООТВЕТСТВИЯ КАКОМУ-ЛИБО ОПРЕДЕЛЕННОМУ ПРЕДНАЗНАЧЕНИЮ. СРОК ДЕЙСТВИЯ ПОДРАЗУМЕВАЮЩИХСЯ ГАРАНТИЙ В ЧАСТИ, НЕ ДОПУСКАЮЩЕЙ ИСКЛЮЧЕНИЯ, ОГРАНИЧЕН СРОКОМ ВЫРАЖЕННЫХ ГАРАНТИЙ. ДАННЫЕ ГАРАНТИЙНЫЕ ОБЯЗАТЕЛЬСТВА НЕ РАСПРОСТРАНЯЮТСЯ НА ЗАКОНОМЕРНЫЙ ИЛИ СЛУЧАЙНЫЙ УЩЕРБ. В ПРЕДЕЛАХ НЕКОТОРЫХ ТЕРРИТОРИАЛЬНЫХ ЕДИНИЦ НЕ ДОЗВОЛЯЕТСЯ ИСКЛЮЧАТЬ ИЛИ ОГРАНИЧИВАТЬ ОТВЕТСТВЕННОСТЬ ПО УКАЗАННЫМ ВЫШЕ ОБСТОЯТЕЛЬСТВАМ, И ПОЭТОМУ ПРИВЕДЕННЫЕ ВЫШЕ ИСКЛЮЧЕНИЯ ИЛИ ОГРАНИЧЕНИЯ МОГУТ НЕ ОТНОСИТЬСЯ К ВАМ ЛИЧНО. НАСТОЯЩИЕ ГАРАНТИЙНЫЕ ОБЯЗАТЕЛЬСТВА ДАЮТ ВАМ ОПРЕДЕЛЕННЫЕ ПРАВА, ТАКЖЕ ВЫ МОЖЕТЕ ИМЕТЬ ДРУГИЕ ЗАКОННЫЕ ПРАВА, КОТОРЫЕ МОГУТ МЕНЯТЬСЯ В ЗАВИСИМОСТИ ОТ МЕСТА ПРОЖИВАНИЯ. (ДЛЯ РОДСТЕРОВ, ПРИОБРЕТЕННЫХ В АВСТРАЛИИ ОБРАТИТЕСЬ К ПУНКТУ 4 НИЖЕ).**

Ни дистрибьютор, ни дилер Can-Am, ни какое-либо иное лицо не уполномочены совершать действия, делать заявления или давать гарантии, отличные от приведенных в настоящих гарантийных обязательствах, и, будучи сделаны, такие действия, заявления или гарантии не будут иметь исковой силы в отношении компании BRP. BRP оставляет за собой право на изменения данной гарантии в любое время, при этом подразумевается, что такие изменения не могут быть применены к родстерам, проданным на ранее действовавших условиях осуществления гарантийных обязательств.

## **3. ИСКЛЮЧЕНИЯ ИЗ ГАРАНТИЙНЫХ ОБЯЗАТЕЛЬСТВ**

Гарантия ни при каких условиях не распространяется на нижеследующие случаи:

- Затраты на замену деталей, материалов и эксплуатационных жидкостей, таких как (без ограничений) масла, смазки, фильтры и свечи зажигания, в ходе технического обслуживания.

- Естественный износ узлов и деталей. Под естественным износом понимается ожидаемое уменьшение пригодности детали в результате изнашивания или обычного воздействия окружающей среды. Интенсивность износа и долговечность детали, зависит от условий эксплуатации (характера нагрузки, величины удельного давления, температуры и т. д.), а также материала, из которого изготовлена деталь, регулировки, смазки, своевременности и тщательности выполнения работ по техническому обслуживанию, соблюдения правил и условий эксплуатации изделия, изложенных в соответствующем Руководстве по эксплуатации.

Следующие компоненты рассматриваются компанией BRP как подверженные естественному износу. Гарантия на них не распространяется, кроме случаев, когда поломка является прямым следствием дефекта материала или некачественной сборки.

Аккумуляторные батареи	Гребные винты подвесных лодочных моторов / импеллеры водометов	Втулки электродвигателя стартера
Компоненты тормозной системы	Лампы накаливания / лампы-фары	Компоненты подвесок
Компоненты карбюратора	Смазочные материалы	Термостаты подвесных моторов
Детали сцепления	Уплотнительные материалы	Ремни ГРМ
Приводные ремни	Компоненты сиденья	Шины
Фильтры	Сменные коньки лыж	Щетки электродвигателя
Обработанные и необработанные поверхности	Лыжи	Анод антикоррозионной защиты
Предохранители	Накладки полозьев	Гусеницы
Шланги	Свечи зажигания	Сменное кольцо водомета
Компоненты гидравлической системы	Компоненты рулевого управления	Колесные диски

Для получения дополнительной информации обратитесь к авторизованному дилеру BRP.

- Настройки и регулировки, включающиеся в себя, но не ограниченные ими: регулировки приводного ремня, центровка и балансировка колес.
- Повреждения, касающиеся внешнего вида родстера, включающие в себя, но не ограниченные ими, царапины, сколы, помутнение или отслоение покрытия, а также повреждения покрытия сиденья.
- Повреждения, вызванные пренебрежением или нарушением правил ухода и/или хранения, которые изложены в настоящем Руководстве по эксплуатации;
- Повреждения, возникшие в результате демонтажа узлов, неправильного ремонта или обслуживания, внесения изменений в конструкцию, а также повреждения, возникшие в результате использования нерекондованных BRP деталей, которые по здравому рассуждению либо не совместимы с родстером, либо негативно сказываются на его эксплуатационных качествах, или в результате ремонта, выполненного неавторизованным дистрибьютором/дилером;
- Повреждения, возникшие в результате установки деталей, не соответствующих спецификациям подлинных деталей изделия, таких как (без ограничений) шины, система выпуска отработавших газов, колесные диски или элементы тормозной системы.
- Повреждения, возникшие в результате неправильного или недопустимого использования родстера и нарушения правил эксплуатации родстера, изложенных в настоящем Руководстве по эксплуатации;

- Повреждения, возникшие в результате попадания воды, несчастного случая, опасностей на дороге, затопления, пожара, хищения, вандализма или иных обстоятельств непреодолимой силы;
- Повреждения, возникшие в результате использования топлива, масел и смазок, чьи характеристики отличаются от указанных в настоящем Руководстве по эксплуатации;
- Повреждения, возникшие в результате коррозии от реагентов на дорожном покрытии, кислоты АКБ, влияния погодных условий или ухода, отличного от описанного в настоящем Руководстве по эксплуатации;
- Случайный или закономерный ущерб, связанный, но не ограниченный, с затратами на топливо, затратами на транспортировку к и от авторизованного дистрибьютора/дилера, транспортными расходами ремонтной бригады, буксировкой, хранением, связью, арендой, техникой на замену на время ремонта, использованием такси, транспортными расходами, расходами на проживание, потерей стоимости или повреждением частной собственности, неудобствами, выплатой кредитов и страховых взносов, потерей времени, потерей дохода, выручки или прибыли, невозможностью использовать родстер.

#### 4. СРОК ДЕЙСТВИЯ ГАРАНТИЙНЫХ ОБЯЗАТЕЛЬСТВ

Гарантийный срок исчисляется со дня доставки изделия первому покупателю или с первого дня эксплуатации изделия, в зависимости от того, что наступит раньше, и устанавливается на период:

- a. ДВАДЦАТЬ ЧЕТЫРЕ (24) ПОСЛЕДОВАТЕЛЬНЫХ МЕСЯЦА**, если родстер приобретен для личного использования, кроме случаев, описанных в пунктах (2) и (3) ниже; **ДВЕНАДЦАТЬ (12) ПОСЛЕДОВАТЕЛЬНЫХ МЕСЯЦЕВ**, если родстер приобретен для коммерческого использования, кроме случаев, описанных в пунктах (2) и (3) ниже.

Считается, что родстер находится в коммерческой эксплуатации, если он используется для получения дохода, выполнения любых работ или сдается в аренду в любой период срока гарантийного обслуживания. Родстер также считается находящимся в коммерческой эксплуатации, если в любой момент в течение гарантийного срока, он лицензирован для коммерческого использования.

- b. ШЕСТЬ (6) ПОСЛЕДОВАТЕЛЬНЫХ МЕСЯЦЕВ** для аккумуляторной батареи.
- c. ШЕСТЬ (6) ПОСЛЕДОВАТЕЛЬНЫХ МЕСЯЦЕВ** или до износа до 2,38 мм для передних шин и до 3,97 мм для задней шины, в зависимости от того, что наступит позже.

Ремонт и замена деталей, а также выполнение операций технического обслуживания не являются основанием для продления гарантийного срока.

Необходимо иметь в виду, что продолжительность гарантийного периода, как и другие аспекты гарантий, регулируются местным законодательством.

#### **ТОЛЬКО ДЛЯ ИЗДЕЛИЙ, ПРОДАННЫХ НА ТЕРРИТОРИИ АВСТРАЛИИ**

Никие из приведенных гарантийных обязательств не исключают, ограничивают или изменяют какие-либо условия, гарантийные обязательства, права или средства приведенные или применимые к закону о конкуренции и защите прав потребителей (Competition and Consumer Act 2010 (Cth)). Преимущества, данные вам данными гарантийными обязательствами являются дополнением к правам, которые дает вам законодательство Австралии.

Наши изделия покрываются гарантийными обязательствами, которые не могут отменить закон о защите прав потребителей Австралии. Вы имеете право на замену или возврат денежных средств при возникновении серьезной неисправности и на компенсацию за другие разумно предсказуемые убытки и повреждения. Вы также имеете право на ремонт или замену изделия, если изделие признано ненадлежащего качества, и если неисправность не может считаться серьезной.

## 5. УСЛОВИЯ ПРИЗНАНИЯ ГАРАНТИЙНЫХ ОБЯЗАТЕЛЬСТВ

Данная гарантия действительна только при нижеследующих условиях:

- Родстер приобретен первым владельцем в новом, не эксплуатировавшемся состоянии у авторизованного дистрибьютора/дилера, уполномоченного распространять родстер в стране, где совершена покупка;
- Родстер прошел предпродажную подготовку в соответствии с требованиями BRP, что подтверждено соответствующими документами;
- Родстер зарегистрирован авторизованным дистрибьютором/дилером в установленном порядке;
- Родстер должен быть приобретен на территории государства постоянного проживания покупателя; Однако жители стран ЕЭЗ должны приобретать родстер на территории любой страны-участника ЕЭЗ вне зависимости от страны постоянного проживания; Резиденты стран СНГ могут приобрести родстер на территории любой страны СНГ.
- Родстер регулярно проходит техническое обслуживание в соответствии с регламентом, приведенным в настоящем Руководстве по эксплуатации. Компания BRP оставляет за собой право потребовать доказательства надлежащего ухода и выполнения соответствующего обслуживания изделия.

В случае несоблюдения хотя бы одного из приведенных выше условий компания BRP не несет ответственности по гарантийным обязательствам перед любым пользователем. Указанные ограничения вводятся для того, чтобы компания BRP имела возможность гарантировать как безопасность использования своей продукции, так и безопасность потребителей и других людей.

## 6. УСЛОВИЯ ПРИЗНАНИЯ ПРАВА НА ГАРАНТИЙНОЕ ОБСЛУЖИВАНИЕ

Владелец должен прекратить эксплуатацию родстера, с момента обнаружения неисправности. Владелец должен известить авторизованного дистрибьютора/дилера о дефекте материала или изготовления в течение двух (2) месяцев с момента обнаружения и предоставить беспрепятственный доступ к изделию с целью ремонта. Владелец также должен представить дистрибьютору/дилеру Cap-Am доказательство приобретения изделия в новом, не эксплуатировавшемся состоянии и подписать заявку на ремонт/работы до начала ремонта. Все детали, заменяемые в процессе гарантийного ремонта, переходят в собственность BRP. Необходимо иметь в виду, что срок уведомления дистрибьютора/дилера BRP о выявленном дефекте устанавливается местным законодательством.

## 7. ОБЯЗАТЕЛЬСТВА КОМПАНИИ BRP

В пределах, допускаемых законом, в течение гарантийного срока BRP обязуется, по своему усмотрению, бесплатно отремонтировать или заменить через дистрибьютора/дилера любую подлинную деталь, в которой обнаружен дефект материала или изготовления, на подлинную деталь при условии нормальной эксплуатации и технического обслуживания родстера в соответствии с настоящим Руководством по эксплуатации. Ответственность компании BRP ограничена обязанностью выполнения необходимого ремонта или замены частей. Нарушение условий гарантии не может являться основанием для отмены или аннулирования продажи родстера владельцу. Вы можете иметь иные юридические права, которые в различных странах могут отличаться.

В случае необходимости выполнения обслуживания за пределами страны продажи, а также для резидентов ЕЭЗ, в случае, если потребуются обслуживание за пределами ЕЭЗ, владелец обязан нести дополнительные расходы согласно местному законодательству, такие как, но не ограничены, транспортные расходы, страховые расходы, налоги, оплата разрешения, налог на импорт и все другие виды материальных расходов, включая налоги, установленные правительством, региональными и районными органами власти и их территориальными агентствами.

BRP оставляет за собой право вносить улучшения или изменения в свою продукцию без обязательства произвести аналогичную модификацию ранее выпущенных изделий.

## **8. ПЕРЕДАЧА ПРАВ НА ГАРАНТИЙНОЕ ОБСЛУЖИВАНИЕ**

В случае перепродажи родстера права на гарантийное обслуживание в течение оставшегося срока переходят к новому владельцу при условии, что BRP или дистрибьютор/дилер в дополнение к контактным данным нового владельца получает доказательство того, что прежний владелец согласен на передачу прав владения изделием другому лицу:

- (a) предыдущий владелец извещает BRP по телефону указанному ниже или авторизованного дистрибьютора/дилера и сообщает контактные данные нового владельца; или
- (b) BRP или авторизованный дистрибьютор/дилер получают подтверждение согласия предыдущего владельца на передачу прав владения совместно с контактными данными нового владельца.

## **9. ПОДДЕРЖКА ПОТРЕБИТЕЛЕЙ**

1. Споры и разногласия, возникшие в связи с применением данных ограниченных гарантийных обязательств, BRP предлагает разрешать на уровне дистрибьютора/дилера. Рекомендуем обсудить проблему с менеджером или владельцем компании-дилера.
2. Если вы не удовлетворены решением по спорному вопросу, обратитесь в Отдел обслуживания потребителей компании-дистрибьютора/дилера.
3. В случае, если спор остается неразрешенным, следует написать в одно из представительств BRP.

**Жителям стран Европы, Ближнего Востока, Африки, России и СНГ следует обратиться в наше европейское представительство:**

### **BRP EUROPE N.V.**

Customer Assistance Center  
Skaldenstraat 125  
9042 Gent  
Belgium  
Tel.: +32-9-218-26-00

**Жителям стран Скандинавии необходимо связаться с финским представителем:**

### **BRP FINLAND OY**

Service Department  
Isoaavantie 7  
FIN-96320 Rovaniemi  
Finland  
Tel.: +358 16 3208 111

**Для всех других стран, пожалуйста, свяжитесь с вашим местным Дистрибьютором/Дилером или офисом в Канаде:**

### **BOMBARDIER RECREATIONAL PRODUCTS INC.**

Customer Assistance Center  
75 J.-A. Bombardier Street  
Sherbrooke, QC J1L 1W3  
Tel.: +1 819 566 -3366

Контактную информацию о вашем дистрибьюторе/дилере Can-Am вы сможете найти на [www.brp.com](http://www.brp.com).

**ИНФОРМАЦИЯ ДЛЯ  
ПОКУПАТЕЛЯ**



---

## ГАРАНТИЯ ПРАВ ЛИЧНОСТИ

Все предоставленные вами сведения личного характера будут использованы с целью обеспечения вашей безопасности и для того, чтобы компания BRP могла выполнить свои гарантийные обязательства. Однако компания BRP и ее филиалы могут использовать данные о покупателях для распространения маркетинговой и рекламной информации о компании BRP и ее продуктах.

Чтобы реализовать свое право на получения консультаций или для внесения изменений в данные, а также для удаления ваших данных из листа рассылки, обращайтесь в компанию BRP.

**По электронной почте:**            **[privacyofficer@brp.com](mailto:privacyofficer@brp.com)**

**По почте:**                            BRP  
Senior Legal Counsel-Privacy Officer  
726 St-Joseph  
Valcourt QC  
Canada,  
J0E 2L0 152

---

## ИЗМЕНЕНИЕ АДРЕСА ИЛИ ВЛАДЕЛЬЦА

В случае изменения адреса или смены владельца родстера:

- Отправьте одну из прилагаемых карточек;
- **Только Северная Америка:** позвоните 715 848-4957 (США) или 819 566-3366 (Канада);
- Передайте данные в компанию BRP.

В случае перепродажи мотовездехода приложите также к карте доказательство того, что прежний владелец не против перепродажи.

Это необходимо сделать, прежде всего, из соображений вашей безопасности, независимо от того, истек срок гарантии или нет. Компания BRP свяжется с вами, когда возникнет необходимость внесения каких-либо изменений в конструкцию родстера.

**В СЛУЧАЕ ХИЩЕНИЯ:** В случае хищения вашего родстера незамедлительно сообщите об этом в компанию BRP или авторизованному дилеру Can-Am. Мы просим вас быть готовым предоставить следующую информацию: ваше имя, адрес, номер телефона, VIN и дату хищения.

### На территории Северной Америки

#### **BOMBARDIER RECREATIONAL PRODUCTS INC.**

Warranty Department  
75 J.-A. Bombardier Street  
Sherbrooke, QC J1L 1W3  
Canada

### Прочие страны

#### **BRP EUROPEAN DISTRIBUTION**

Warranty Department  
Chemin de Messidor 5-7  
1006 Lausanne  
Switzerland

### В странах скандинавии

#### **BRP FINLAND OY Service Department**

Isoaavantie 7  
Fin-96320 Rovaniemi  
Finland  
Tel.: + 358 16 3208 111



# ***СЕРВИСНАЯ КНИЖКА***

Место для вклейки Гарантийного талона



## ГАРАНТИЙНЫЙ ТАЛОН

Код модели  Код Талона

Наименование

Серийный номер

Использование

личное   
  коммерческое   
  демонстрация

Дата продажи

ЧИСЛО    МЕСЯЦ    ГОД

**Данные о владельце**

Фамилия   
 Имя   
 Отчество   
 Название организации владельца (если владелец юридическое лицо)   
 ИНН   
 Адрес   
 Регион   
 Район   
 Населенный пункт   
 Страна   
 Индекс   
 Телефон   
 Факс   
 Адрес электронной почты

Настоящим подтверждаю, что мне предоставлена в полном объеме информация об изделии в соответствии со ст. 10 Закона РФ "О защите прав потребителей", в том числе: об основных потребительских свойствах изделия, о работе всех систем и органов управления изделия; о правилах эффективного и безопасного использования изделия.



Я ознакомлен с "Гарантийными обязательствами изготовителя", которые являются неотъемлемой частью договора купли-продажи изделия, с обязанностями владельца в части соблюдения правил эксплуатации изделия, установленного регламента технического обслуживания и инструкций по уходу за изделием; с порядком регистрации и учета технического обслуживания.

Я ознакомлен с комплектацией приобретаемого мной изделия и подтверждаю факт покупки изделия в данном исполнении и в данной комплектации. Претензий к качеству и комплектации изделия не имею.

Руководство по эксплуатации на русском языке получил.

Подпись владельца   
 Название официального дилера BRP   
 ФИО и подпись представителя официального дилера BRP



## ОТМЕТКИ О ПРОХОЖДЕНИИ РЕГЛАМЕНТНЫХ РАБОТ

Проведение регулярного и квалифицированного технического обслуживания транспортного средства является очень важным фактором для поддержания его в технически исправном и безопасном для эксплуатации состоянии. Периодически проверяйте техническое состояние транспортного средства и следуйте указаниям, приведённым в разделе *ТЕХНИЧЕСКОЕ ОБСЛУЖИВАНИЕ*. Невыполнение регулярного технического обслуживания приведёт к отказу производителя от гарантийных обязательств. Условия гарантийного обслуживания приведены в разделе *ГАРАНТИЙНЫЕ ОБЯЗАТЕЛЬСТВА*.

<b>Предпродажная подготовка</b>	
Дата: .....	 М.П.
Пробег: ..... км	
Наработка: ..... моточасы	
Дилер: .....	
Сервис-менеджер: .....	
Подпись: .....	
Рекомендации: .....	
Следующее техническое обслуживание:	
Дата: .....	Пробег: ..... км    Наработка: ..... моточасы

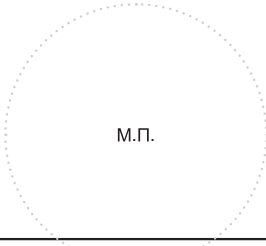
<b>Контрольный осмотр после окончания обкатки</b>	
Дата: .....	 М.П.
Пробег: ..... км	
Наработка: ..... моточасы	
Дилер: .....	
Сервис-менеджер: .....	
Подпись: .....	
Рекомендации: .....	
Следующее техническое обслуживание:	
Дата: .....	Пробег: ..... км    Наработка: ..... моточасы

<b>Консервация</b>	
Дата: .....	 М.П.
Пробег: ..... км	
Наработка: ..... моточасы	
Дилер: .....	
Сервис-менеджер: .....	
Подпись: .....	
Рекомендации: .....	
Следующее техническое обслуживание:	
Дата: .....	Пробег: ..... км    Наработка: ..... моточасы

ОТМЕТКИ О ПРОХОЖДЕНИИ РЕГЛАМЕНТНЫХ РАБОТ

<b>Техническое обслуживание</b> <input type="checkbox"/> <b>Консервация</b> <input type="checkbox"/> <b>Предсезонная подготовка</b> <input type="checkbox"/>
Дата: ..... Пробег: ..... КМ Нарботка: ..... моточасы Дилер: ..... Сервис-менеджер: ..... Подпись: ..... Рекомендации: ..... .....
 <p>М.П.</p>
Следующее техническое обслуживание: Дата: ..... Пробег: ..... КМ Нарботка: ..... моточасы (в зависимости от того, что наступит раньше)

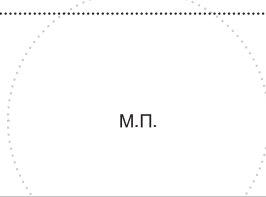
<b>Техническое обслуживание</b> <input type="checkbox"/> <b>Консервация</b> <input type="checkbox"/> <b>Предсезонная подготовка</b> <input type="checkbox"/>
Дата: ..... Пробег: ..... КМ Нарботка: ..... моточасы Дилер: ..... Сервис-менеджер: ..... Подпись: ..... Рекомендации: ..... .....
 <p>М.П.</p>
Следующее техническое обслуживание: Дата: ..... Пробег: ..... КМ Нарботка: ..... моточасы (в зависимости от того, что наступит раньше)

<b>Техническое обслуживание</b> <input type="checkbox"/> <b>Консервация</b> <input type="checkbox"/> <b>Предсезонная подготовка</b> <input type="checkbox"/>
Дата: ..... Пробег: ..... КМ Нарботка: ..... моточасы Дилер: ..... Сервис-менеджер: ..... Подпись: ..... Рекомендации: ..... .....
 <p>М.П.</p>
Следующее техническое обслуживание: Дата: ..... Пробег: ..... КМ Нарботка: ..... моточасы (в зависимости от того, что наступит раньше)

<b>Техническое обслуживание</b> <input type="checkbox"/> <b>Консервация</b> <input type="checkbox"/> <b>Предсезонная подготовка</b> <input type="checkbox"/>
Дата: ..... Пробег: ..... КМ Нарботка: ..... моточасы Дилер: ..... Сервис-менеджер: ..... Подпись: ..... Рекомендации: ..... .....
 <p>М.П.</p>
Следующее техническое обслуживание: Дата: ..... Пробег: ..... КМ Нарботка: ..... моточасы (в зависимости от того, что наступит раньше)

## ОТМЕТКИ О ПРОХОЖДЕНИИ РЕГЛАМЕНТНЫХ РАБОТ

<b>Техническое обслуживание</b>	<input type="checkbox"/>
<b>Консервация</b>	<input type="checkbox"/>
<b>Предсезонная подготовка</b>	<input type="checkbox"/>
Дата: .....	
Пробег: ..... КМ	
Наработка: ..... моточасы	
Дилер: .....	
Сервис-менеджер: .....	
Подпись: .....	
Рекомендации: .....	
.....	
М.П.	
Следующее техническое обслуживание:	
Дата: .....	
Пробег: ..... КМ	
Наработка: ..... моточасы	
(в зависимости от того, что наступит раньше)	

<b>Техническое обслуживание</b>	<input type="checkbox"/>
<b>Консервация</b>	<input type="checkbox"/>
<b>Предсезонная подготовка</b>	<input type="checkbox"/>
Дата: .....	
Пробег: ..... КМ	
Наработка: ..... моточасы	
Дилер: .....	
Сервис-менеджер: .....	
Подпись: .....	
Рекомендации: .....	
.....	
М.П.	
Следующее техническое обслуживание:	
Дата: .....	
Пробег: ..... КМ	
Наработка: ..... моточасы	
(в зависимости от того, что наступит раньше)	

<b>Техническое обслуживание</b>	<input type="checkbox"/>
<b>Консервация</b>	<input type="checkbox"/>
<b>Предсезонная подготовка</b>	<input type="checkbox"/>
Дата: .....	
Пробег: ..... КМ	
Наработка: ..... моточасы	
Дилер: .....	
Сервис-менеджер: .....	
Подпись: .....	
Рекомендации: .....	
.....	
М.П.	
Следующее техническое обслуживание:	
Дата: .....	
Пробег: ..... КМ	
Наработка: ..... моточасы	
(в зависимости от того, что наступит раньше)	

<b>Техническое обслуживание</b>	<input type="checkbox"/>
<b>Консервация</b>	<input type="checkbox"/>
<b>Предсезонная подготовка</b>	<input type="checkbox"/>
Дата: .....	
Пробег: ..... КМ	
Наработка: ..... моточасы	
Дилер: .....	
Сервис-менеджер: .....	
Подпись: .....	
Рекомендации: .....	
.....	
М.П.	
Следующее техническое обслуживание:	
Дата: .....	
Пробег: ..... КМ	
Наработка: ..... моточасы	
(в зависимости от того, что наступит раньше)	





ИЗМЕНЕНИЕ АДРЕСА <input type="checkbox"/>		ИЗМЕНЕНИЕ ВЛАДЕЛЬЦА <input type="checkbox"/>		
ИДЕНТИФИКАЦИОННЫЙ НОМЕР ТРАНСПОРТНОГО СРЕДСТВА				
МОДЕЛЬ		НОМЕР ТРАНСПОРТНОГО СРЕДСТВА		
СТАРЫЙ АДРЕС/ ПРЕЖНИЙ ВЛАДЕЛЕЦ:		Ф.И.О.		
СТРАНА		ПОЧТОВЫЙ ИНДЕКС		ГОРОД
УЛИЦА		№ ДОМА	№ КВАРТИРЫ	
ТЕЛЕФОН				
НОВЫЙ АДРЕС/ НОВЫЙ ВЛАДЕЛЕЦ:		Ф.И.О.		
СТРАНА		ПОЧТОВЫЙ ИНДЕКС		ГОРОД
УЛИЦА		№ ДОМА	№ КВАРТИРЫ	
ТЕЛЕФОН				
АДРЕС ЭЛЕКТРОННОЙ ПОЧТЫ				

V00A2F

ИЗМЕНЕНИЕ АДРЕСА <input type="checkbox"/>		ИЗМЕНЕНИЕ ВЛАДЕЛЬЦА <input type="checkbox"/>		
ИДЕНТИФИКАЦИОННЫЙ НОМЕР ТРАНСПОРТНОГО СРЕДСТВА				
МОДЕЛЬ		НОМЕР ТРАНСПОРТНОГО СРЕДСТВА		
СТАРЫЙ АДРЕС/ ПРЕЖНИЙ ВЛАДЕЛЕЦ:		Ф.И.О.		
СТРАНА		ПОЧТОВЫЙ ИНДЕКС		ГОРОД
УЛИЦА		№ ДОМА	№ КВАРТИРЫ	
ТЕЛЕФОН				
НОВЫЙ АДРЕС/ НОВЫЙ ВЛАДЕЛЕЦ:		Ф.И.О.		
СТРАНА		ПОЧТОВЫЙ ИНДЕКС		ГОРОД
УЛИЦА		№ ДОМА	№ КВАРТИРЫ	
ТЕЛЕФОН				
АДРЕС ЭЛЕКТРОННОЙ ПОЧТЫ				

V00A2F



ИЗМЕНЕНИЕ АДРЕСА <input type="checkbox"/>		ИЗМЕНЕНИЕ ВЛАДЕЛЬЦА <input type="checkbox"/>		
ИДЕНТИФИКАЦИОННЫЙ НОМЕР ТРАНСПОРТНОГО СРЕДСТВА				
МОДЕЛЬ		НОМЕР ТРАНСПОРТНОГО СРЕДСТВА		
СТАРЫЙ АДРЕС/ ПРЕЖНИЙ ВЛАДЕЛЕЦ:		Ф.И.О.		
СТРАНА		ПОЧТОВЫЙ ИНДЕКС		ГОРОД
УЛИЦА		№ ДОМА	№ КВАРТИРЫ	
ТЕЛЕФОН				
НОВЫЙ АДРЕС/ НОВЫЙ ВЛАДЕЛЕЦ:		Ф.И.О.		
СТРАНА		ПОЧТОВЫЙ ИНДЕКС		ГОРОД
УЛИЦА		№ ДОМА	№ КВАРТИРЫ	
ТЕЛЕФОН				
АДРЕС ЭЛЕКТРОННОЙ ПОЧТЫ				

V00A2F

ИЗМЕНЕНИЕ АДРЕСА <input type="checkbox"/>		ИЗМЕНЕНИЕ ВЛАДЕЛЬЦА <input type="checkbox"/>		
ИДЕНТИФИКАЦИОННЫЙ НОМЕР ТРАНСПОРТНОГО СРЕДСТВА				
МОДЕЛЬ		НОМЕР ТРАНСПОРТНОГО СРЕДСТВА		
СТАРЫЙ АДРЕС/ ПРЕЖНИЙ ВЛАДЕЛЕЦ:		Ф.И.О.		
СТРАНА		ПОЧТОВЫЙ ИНДЕКС		ГОРОД
УЛИЦА		№ ДОМА	№ КВАРТИРЫ	
ТЕЛЕФОН				
НОВЫЙ АДРЕС/ НОВЫЙ ВЛАДЕЛЕЦ:		Ф.И.О.		
СТРАНА		ПОЧТОВЫЙ ИНДЕКС		ГОРОД
УЛИЦА		№ ДОМА	№ КВАРТИРЫ	
ТЕЛЕФОН				
АДРЕС ЭЛЕКТРОННОЙ ПОЧТЫ				

V00A2F



**ТРАНСПОРТНОЕ СРЕДСТВО**

МОДЕЛЬ № \_\_\_\_\_

**ТРАНСПОРТНОЕ СРЕДСТВО**

ИДЕНТИФИКАЦИОННЫЙ НОМЕР (VIN) \_\_\_\_\_

**ДВИГАТЕЛЬ**

ИДЕНТИФИКАЦИОННЫЙ НОМЕР (EIN) \_\_\_\_\_

Владелец: \_\_\_\_\_

Ф.И.О.

СТРАНА

ПОЧТОВЫЙ ИНДЕКС

ГОРОД

УЛИЦА

№ ДОМА

№ КВАРТИРЫ

Дата продажи: \_\_\_\_\_

ГОД

МЕСЯЦ

ДЕНЬ

Дата истечения

гарантийного срока: \_\_\_\_\_

ГОД

МЕСЯЦ

ДЕНЬ

Заполняется дилером при продаже

**ШТАМП ДИЛЕРА**

Рекомендуем проверить у дилера регистрацию Вашего изделия в компании BRP.

