

SEA-DOO®



2016 РУКОВОДСТВО ПО ЭКСПЛУАТАЦИИ

Меры безопасности
Устройство гидроцикла
Техническое обслуживание

RXT / GTX / WAKE PRO

RXT™ / GTX™ / WAKE™ PRO

219 001 690

РУКОВОДСТВО ПО ЭКСПЛУАТАЦИИ, RXT / GTX / WAKE PRO / РУССКИЙ

ПРОИЗВЕДЕНО В КАНАДЕ

U/M.P.C.

®™ И ЛОГОТИП BRP ЯВЛЯЮТСЯ ТОРГОВЫМИ МАРКАМИ КОМПАНИИ BOMBARDIER RECREATIONAL PRODUCTS INC. И ЕЕ ФИЛИАЛОВ.
© 2015 BOMBARDIER RECREATIONAL PRODUCTS INC. ВСЕ ПРАВА ЗАЩИЩЕНЫ.

2016

⚠ ПРЕДОСТЕРЕЖЕНИЕ

Внимательно прочитайте данное Руководство.
Оно содержит важную информацию по безопасности.
Минимальный рекомендованный возраст водителя: 16 лет.
Храните данное Руководство вместе с мотовездеходом.

2 1 9 0 0 1 6 9 0

ВНИМАНИЕ Данная инструкция актуальна для следующих моделей:

**RXT
GTX
WAKE PRO**

2 1 9 0 0 1 6 9 0

RXT™/ GTX†/ WAKE™ PRO

ПРЕДОСТЕРЕЖЕНИЕ

Несоблюдение инструкций и рекомендаций по мерам безопасности, которые содержатся в Руководстве по эксплуатации, *ДЕМОНСТРАЦИОННОМ ВИДЕО-ФИЛЬМЕ* и табличках на корпусе гидроцикла, может привести к трагическим последствиям, не исключая травм, увечий и гибели людей.

ПОПРАВКА 65 ШТАТА КАЛИФОРНИЯ

ПРЕДОСТЕРЕЖЕНИЕ

Настоящее изделие содержит или выделяет известные в штате Калифорния химические вещества, способные вызывать онкологические заболевания, пороки деторождения или ослабление репродуктивной функции.

В Канаде изделия распространяются компанией Bombardier Recreational Products Inc. (BRP).

В США изделия распространяются компанией BRP US Inc.

Приведенные ниже торговые марки являются собственностью компании Bombardier Recreational Products Inc. или ее филиалов (список неполный):

4-TEC™	iBR™	RXT™-X™
ACE™	iControl™	RXT™-X™aS™
D.E.S.S.™	iS™	Sea-Doo®
GTX™	iTC™	T.O.P.S.™
GTX Limited™	O.T.A.S.™	VTS™
GTX Limited iS™	Rotax®	WAKE™ PRO 215
GTX S™	RXT™	XPS™

РОСС CH.AГ80.B00284
с 31.01.2014 по 30.01.2017



АГ80

smo2016-007 en

® ™ и логотип BRP являются торговыми марками Bombardier Recreational Products Inc или ее филиалов.

© 2015 Bombardier Recreational Products Inc и BRP US Inc. Все права защищены.

ВВЕДЕНИЕ

Deutsch	Dieses Handbuch ist möglicherweise in Ihrer Landessprache verfügbar. Bitte wenden Sie sich an Ihren Händler oder besuchen Sie: www.operatorsguide.brp.com
English	This guide may be available in your language. Check with your dealer or go to: www.operatorsguide.brp.com
Español	Es posible que este manual esté disponible en su idioma. Consulte a su distribuidor o visite: www.operatorsguide.brp.com
Français	Ce guide peut être disponible dans votre langue. Vérifier avec votre concessionnaire ou aller à: www.operatorsguide.brp.com
日本語	このガイドは、言語によって翻訳版が用意されています。ディーラーに問い合わせるか、次のアドレスでご確認ください： www.operatorsguide.brp.com
Nederlands	Deze handleiding kan beschikbaar zijn in uw taal. Vraag het aan uw dealer of ga naar: www.operatorsguide.brp.com
Norsk	Denne boken kan finnes tilgjengelig på ditt eget språk. Kontakt din forhandler eller gå til: www.operatorsguide.brp.com
Português	Este manual pode estar disponível em seu idioma. Fale com sua concessionária ou visite o site: www.operatorsguide.brp.com
Suomi	Käyttöohjekirja voi olla saatavissa omalla kielelläsi. Tarkista jälleenmyyjältä tai käy osoitteessa: www.operatorsguide.brp.com
Svenska	Denna bok kan finnas tillgänglig på ditt språk. Kontakta din återförsäljare eller gå till: www.operatorsguide.brp.com

Поздравляем вас с приобретением нового гидроцикла Sea-Doo®. На данный продукт распространяются гарантийные обязательства компании BRP, сеть авторизованных дилеров готова обеспечить вас запасными частями и аксессуарами, а также произвести необходимое техническое обслуживание.

Целью работы дилера является удовлетворение ваших потребностей. Работники дилерского центра имеют достаточную квалификацию для выполнения операций по предпродажной подготовке, осмотру вашего гидроцикла и выполнения заключительных регулировок перед началом эксплуатации. Для получения дополнительной информации обращайтесь к авторизованному дилеру.

При покупке вам были разъяснены гарантийные обязательства, после чего был подписан **ПРОВЕРОЧНЫЙ ЛИСТ ПРЕДПРОДАЖНОЙ ПОДГОТОВКИ**, удостоверяющий, что ваше новое плавсредство полностью подготовлено к эксплуатации.

Прежде чем приступить к эксплуатации

Чтобы снизить риск получения вами или другими людьми травм, а также снизить вероятность летального исхода, прежде чем приступить к эксплуатации гидроцикла, ознакомьтесь со следующими разделами:

- **ИНФОРМАЦИЯ ПО БЕЗОПАСНОСТИ**
- **ИНФОРМАЦИЯ О СУДНЕ**

Прочитайте и поймите информацию, содержащуюся на предупреждающих табличках и посмотрите **ДЕМОНСТРАЦИОННЫЙ ВИДЕОФИЛЬМ**.

Несоблюдение указаний, содержащихся в данном Руководстве по эксплуатации, может стать причиной серьезных травм или смерти.

Компания BRP настоятельно рекомендует пройти курсы судовождения. Более подробную информацию по этому вопросу можно получить у вашего дилера или представителей местных органов власти.

В некоторых регионах для управления прогулочным транспортным средством необходимо наличие специальных разрешающих документов.

⚠ ПРЕДОСТЕРЕЖЕНИЕ

Ознакомьтесь с данным гидроциклом; его динамические характеристики могут превосходить характеристики гидроциклов, которые вы использовали ранее.

Модели RXT-X и RXT-X aS

⚠ ПРЕДОСТЕРЕЖЕНИЕ

Данный гидроцикл обладает высокими эксплуатационными характеристиками. Неопытные пользователи могут недооценить риски и будут застигнуты врасплох специфическим поведением гидроцикла при любом состоянии водной поверхности.

Предупреждения

В настоящем Руководстве для выделения важной информации используются следующие типы предупреждений:

Данный символ **⚠** предупреждает о потенциальной опасности получения травмы.

⚠ ПРЕДОСТЕРЕЖЕНИЕ

Информирует о потенциально опасных ситуациях, которые могут стать причиной получения серьезной травмы или привести к летальному исходу.

⚠ ОСТОРОЖНО Информировать о потенциально опасных ситуациях, которые могут стать причиной получения травм легкой или средней степени тяжести.

ВНИМАНИЕ Содержит предупреждения и инструкции, несоблюдение которых может стать причиной серьезных повреждений гидроцикла или другого имущества.

О настоящем Руководстве

Настоящее Руководство по эксплуатации разработано с целью познакомить владельца/водителя или пассажира с особенностями управления и технического обслуживания данного гидроцикла, а также правилами техники безопасности.

Храните настоящее Руководство на борту гидроцикла, чтобы при необходимости использовать его для решения вопросов, связанных с эксплуатацией, обслуживанием, поиском и устранением неисправностей, и для проведения инструктажа других пользователей.

Настоящее Руководство доступно на нескольких языках. В случае обнаружения разночтений помните, что англоязычная версия имеет приоритет перед остальными.

Прочитать и распечатать дополнительную копию Руководства можно по адресу:

www.operatorsguide.brp.com

www.rosan.com

Информация, содержащаяся в настоящем руководстве, достоверна на момент публикации. Компания BRP придерживается политики постоянного совершенствования своей продукции, однако, внесение изменений в уже выпущенные гидроциклы, не гарантируется. Следствием внесения конструктивных изменений могут являться некоторые различия между выпускаемыми гидроциклами и описанными в Руководстве по эксплуатации. Компания BRP оставляет за собой право в любое время изменять технические характеристики, конструкцию, свойства моделей или оборудования, без каких-либо обязательств со своей стороны.

Настоящее Руководство и **ДЕМОНСТРАЦИОННЫЙ ВИДЕОФИЛЬМ** должны быть переданы новому владельцу при перепродаже.

СОДЕРЖАНИЕ

ВВЕДЕНИЕ	3
Прежде чем приступить к эксплуатации	3
Предупреждения	4
О настоящем Руководстве	4
СОДЕРЖАНИЕ	5
ИНФОРМАЦИЯ ПО БЕЗОПАСНОСТИ	
ОСНОВНЫЕ МЕРЫ ПРЕДОСТОРОЖНОСТИ	10
Избегайте отравления угарным газом	10
Берегитесь воспламенения паров бензина и прочих опасностей	10
Берегитесь ожогов	10
Аксессуары и внесение изменений в конструкцию	10
ТЕХНИКА БЕЗОПАСНОСТИ	11
Безопасная эксплуатация	11
Водный спорт (буксировка с помощью гидроцикла)	15
Гипотермия	16
Обучение правилам безопасного вождения	17
НОВЫЕ ТЕХНОЛОГИИ	18
Введение	18
iTC (интеллектуальная система управления дроссельной заслонкой)	18
iBR (интеллектуальная система торможения и заднего хода)	19
iS (интеллектуальная подвеска) (только для модели GTX Limited iS 260)	20
СРЕДСТВА ОБЕСПЕЧЕНИЯ БЕЗОПАСНОСТИ	21
Необходимые средства обеспечения безопасности	21
Дополнительное рекомендуемое оборудование	23
ПРАКТИЧЕСКИЕ УПРАЖНЕНИЯ	24
Место для выполнения практических упражнений	24
Практические упражнения	24
Важные факторы, которыми не следует пренебрегать	25
ПРАВИЛА СУДОВОЖДЕНИЯ	26
Правила эксплуатации	26
ЗАПРАВКА ТОПЛИВОМ	28
Процедура заправки топливом	28
Требования к топливу	29
ИНФОРМАЦИЯ О ТРАНСПОРТИРОВКЕ	30
ПРЕДУПРЕЖДАЮЩИЕ ТАБЛИЧКИ	32
Предупреждающие таблички	32
Таблички соответствия	40
КОНТРОЛЬНЫЙ ОСМОТР ГИДРОЦИКЛА ПЕРЕД ПОЕЗДКОЙ	42
Прежде чем спустить гидроцикл на воду	42
После спуска гидроцикла на воду	46
ИНФОРМАЦИЯ О СУДНЕ	
ОРГАНЫ УПРАВЛЕНИЯ	50
1) Руль	50
2) Рычаг управления дроссельной заслонкой	50
3) Рычаг интеллектуальной системы торможения и заднего хода (iBR)	50

4) Выключатель двигателя	51
5) Кнопка запуска/остановки (START/STOP) двигателя	52
6) Кнопка системы регулирования дифферента (VTS) (для всех моделей, исключая GTX 155 и GTX S 155)	53
7) Кнопка спортивного режима (Sport)	53
8) Кнопка режима экономии топлива (ECO)	53
9) Кнопки MODE/SET	53
10) Кнопки ВВЕРХ/ВНИЗ	54
11) Кнопка круиз-контроля (все модели, исключая RXT-X и RXT-X aS)	54
ИНФОРМАЦИОННЫЙ ЦЕНТР (ПАНЕЛЬ ПРИБОРОВ)	55
Описание информационного центра	55
1) Спидометр	57
2) Тахометр	57
3) Многофункциональный дисплей	57
4) Контрольные лампы	59
5) Индикатор уровня топлива	60
6) Индикатор положения системы VTS	60
7) Индикатор положения подвески iS (только модели GTX Limited iS)	60
8) Цифровой дисплей	61
9) Многофункциональный дисплей	63
10) Глубиномер (модели GTX Limited и GTX Limited iS)	63
11) Дисплей температуры забортной воды (модели GTX Limited и GTX Limited iS)	63
12) Счетчик моточасов	63
13) Индикатор положения системы iBR	64
14) Компас	64
15) Индикатор прогулочного режима (все модели, исключая RXT-X/RXT-XaS)	64
16) Индикатор спортивного режима	65
17) Индикатор давления во впускном коллекторе (RXT-X/RXT-X aS)	65
Управление многофункциональным дисплеем	65
Изменение показаний цифрового дисплея	68
Сброс показаний цифрового дисплея	69
Настройка многофункциональной панели приборов	69
ОБОРУДОВАНИЕ	72
1) Перчаточный ящик	72
2) Носовой багажный контейнер	72
3) Кормовые багажные контейнеры	74
4) Крепление огнетушителя	75
5) Сиденье	75
6) Ремень и поручень пассажира	76
7) Посадочная подножка (если установлена)	76
8) Посадочная платформа	77
12) Трюмные сливные пробки	80
13) Регулируемые спонсоны (RXT-X aS)	80
14) Регулируемые транцевые пластинки (RXT-X aS)	81
15) Носовые стабилизаторы (RXT-X aS)	83
16) Стойка крепления фала воднолыжника (модель WAKE Pro)	83

17) Держатель для вейкборда (модель WAKE Pro)	84
18) Рукоятка наклона рулевой колонки	86
19) Руть с настраиваемой эргономикой (AES) (RXT-X/RXT-X aS)	87
ПОДВЕСКА	89
Интеллектуальная подвеска iS (GTX Limited iS)	88
Регулируемая подвеска aS (RXT-X aS)	91
Повеска S (с ручной регулировкой) (GTX S 155)	92
ЭКСПЛУАТАЦИЯ В ПЕРИОД ОБКАТКИ	94
Эксплуатация в период обкатки	94
ИНСТРУКЦИИ ПО ЭКСПЛУАТАЦИИ	95
Посадка на гидроцикл	95
Запуск двигателя	98
Остановка двигателя	99
Управление гидроциклом	99
Включение нейтрали	100
Включение переднего хода	101
Включение заднего хода	101
Применение торможения	102
Использование системы регулирования дифференциала (VTS)	103
Общие рекомендации по эксплуатации	107
РЕЖИМЫ ЭКСПЛУАТАЦИИ	110
Прогулочный режим	110
Спортивный режим	110
Режим экономии топлива	112
Круиз-контроль	113
Режим движения с низкой скоростью (все модели, исключая RXT-X и RXT-X aS)	115
Режим буксировки воднолыжника	117
Использование учебного ключа	120
СПЕЦИАЛЬНЫЕ ПРОЦЕДУРЫ	122
Очистка входного отверстия водомета и импеллера	122
Опрокидывание гидроцикла	124
Затопление гидроцикла	125
Затопление двигателя	125
Буксировка гидроцикла по воде	125
ТЕХНИЧЕСКОЕ ОБСЛУЖИВАНИЕ	
РЕГЛАМЕНТ ПРОВЕДЕНИЯ ТЕХНИЧЕСКОГО ОБСЛУЖИВАНИЯ ...	128
ПРОЦЕДУРЫ ТЕХНИЧЕСКОГО ОБСЛУЖИВАНИЯ	132
Моторное масло	132
Охлаждающая жидкость	134
Катушки зажигания	135
Свечи зажигания	137
Система выпуска отработанных газов	138
Плита водомета и решетка водозаборника	140
Протекторный анод	141
Стойка крепления фала воднолыжника/вейкбордиста (Wake Pro)	141
Предохранители	141

УХОД ЗА ГИДРОЦИКЛОМ	144
Уход за гидроциклом после эксплуатации	144
Чистка гидроцикла	144
КОНСЕРВАЦИЯ, ХРАНЕНИЕ И СЕЗОННОЕ ОБСЛУЖИВАНИЕ ГИДРОЦИКЛА	145
Хранение	145
Предсезонная подготовка	148
ТЕХНИЧЕСКАЯ ИНФОРМАЦИЯ	
ИДЕНТИФИКАЦИОННЫЕ НОМЕРА	150
Идентификационный номер корпуса	150
Идентификационный номер двигателя	150
ИНФОРМАЦИЯ ПО ВЫБРОСАМ ДВИГАТЕЛЯ	152
Ответственность производителя	152
Ответственность дилера	152
Ответственность владельца	152
Нормы выбросов вредных веществ EPA	152
ТЕХНИЧЕСКИЕ ХАРАКТЕРИСТИКИ	153
УСТРАНЕНИЕ НЕИСПРАВНОСТЕЙ	
ПОИСК И УСТРАНЕНИЕ НЕИСПРАВНОСТЕЙ	160
СИСТЕМА МОНИТОРИНГА	165
Коды неисправностей	165
Индикаторы и отображаемые сообщения	166
Коды звуковых сигналов	168
ГАРАНТИЙНЫЕ ОБЯЗАТЕЛЬСТВА	
ОГРАНИЧЕННЫЕ ГАРАНТИЙНЫЕ ОБЯЗАТЕЛЬСТВА КОМПАНИИ VRP ДЛЯ СТРАН ЕВРОПЕЙСКОЙ ЭКОНОМИЧЕСКОЙ ЗОНЫ, СОДРУЖЕСТВА НЕЗАВИСИМЫХ ГОСУДАРСТВ И ТУРЦИИ НА ГИДРОЦИКЛЫ SEA-DOO® 2016 МОДЕЛЬНОГО ГОДА	170
1. ПРЕДМЕТ ГАРАНТИЙНЫХ ОБЯЗАТЕЛЬСТВ	170
2. ОГРАНИЧЕНИЯ ГАРАНТИЙНЫХ ОБЯЗАТЕЛЬСТВ	170
3. ИСКЛЮЧЕНИЯ ИЗ ГАРАНТИЙНЫХ ОБЯЗАТЕЛЬСТВ	171
4. СРОК ДЕЙСТВИЯ ГАРАНТИЙНЫХ ОБЯЗАТЕЛЬСТВ	172
5. УСЛОВИЯ ПРИЗНАНИЯ ГАРАНТИЙНЫХ ОБЯЗАТЕЛЬСТВ	172
6. УСЛОВИЯ ПРИЗНАНИЯ ПРАВА НА ГАРАНТИЙНОЕ ОБСЛУЖИВАНИЕ	173
7. ОБЯЗАТЕЛЬСТВА КОМПАНИИ VRP	173
8. ПЕРЕДАЧА ПРАВ НА ГАРАНТИЙНОЕ ОБСЛУЖИВАНИЕ	173
9. ПОДДЕРЖКА ПОТРЕБИТЕЛЕЙ	174
ИНФОРМАЦИЯ ДЛЯ ВЛАДЕЛЬЦА	
ГАРАНТИЯ ПРАВ ЛИЧНОСТИ	176
ИЗМЕНЕНИЕ АДРЕСА ВЛАДЕЛЬЦА/ПЕРЕПРОДАЖА	177
СЕРВИСНАЯ КНИЖКА	

ИНФОРМАЦИЯ ПО БЕЗОПАСНОСТИ

ОСНОВНЫЕ МЕРЫ ПРЕДОСТОРОЖНОСТИ

Избегайте отравления угарным газом

Отработанные газы всех двигателей содержат оксид углерода (угарный газ), который в определенных условиях может представлять смертельную опасность. Вдыхание угарного газа может стать причиной появления головной боли, головокружения, сонливости, тошноты, спутанности сознания и, в конечном итоге, стать причиной летального исхода.

Угарный газ является веществом без цвета и запаха, которое может присутствовать в воздухе, даже если вы не видите и не ощущаете запаха отработанных газов. Смертельно опасная концентрация угарного газа может достигаться достаточно быстро, и вы можете оказаться в ситуации, в которой не сможете спасти себя самостоятельно. В плохо проветриваемом помещении опасная концентрация угарного газа может сохраняться в течение нескольких часов и даже дней. Если вы чувствуете какие-нибудь симптомы отравления угарным газом, немедленно покиньте опасную область, подышите свежим воздухом и обратитесь за медицинской помощью.

Для предотвращения возможности получения серьезных травм и летального исхода в результате отравления угарным газом:

- Никогда не эксплуатируйте гидроцикл в плохо проветриваемых и частично закрытых местах, например, гаражах, ангарах и т. п. Даже если вы попытаетесь отводить отработанные газы, концентрация угарного газа может быстро достичь опасного уровня.
- Никогда не запускайте двигатель гидроцикла на улице, если отработанные газы могут попасть в помещение через открытые окна или двери.
- Никогда не стойте позади гидроцикла, двигатель которого работает. Человек, стоящий позади гидроцикла с работающим двигателем может вдохнуть достаточно большое количество отработанных газов. Вдыхание отработанных газов, содержащих угарный газ, может привести к отравлению, возникновению серьезных проблем со здоровьем и даже смерти.

Берегитесь воспламенения паров бензина и прочих опасностей

Бензин является легковоспламеняемым и взрывоопасным веществом. Пары бензина могут распространиться и воспламениться от искры или

пламени на значительном расстоянии от двигателя. В целях снижения риска возгорания или взрыва следуйте приведенным ниже инструкциям:

- Используйте только соответствующую канистру, предназначенную для хранения бензина.
- Строго следуйте инструкциям, приведенным в разделе «ЗАПРАВКА ТОПЛИВОМ».
- Никогда не запускайте двигатель гидроцикла, если в моторном отсеке имеются следы или запах топлива.
- Никогда не запускайте двигатель, если пробка топливного бака закрыта неплотно.
- Не перевозите канистры с бензином в переднем багажном отделении или в другом месте на борту гидроцикла.

Бензин ядовит и может стать причиной причинения вреда здоровью и даже смерти.

- Не допускайте попадания бензина в рот.
- При проглатывании, попадании бензина в глаза или вдыхании паров бензина немедленно обратитесь к врачу.

Если вы пролили бензин на себя, смойте его водой с мылом и смените одежду.

Берегитесь ожогов

Во время работы некоторые компоненты нагреваются до высоких температур. Для предотвращения ожогов избегайте контактов с указанными компонентами во время эксплуатации и спустя некоторое время после ее окончания.

Аксессуары и внесение изменений в конструкцию

Не вносите изменения в конструкцию гидроцикла и не используйте дополнительное оборудование, не одобренное BRP. Так как подобные изменения не были протестированы компанией BRP, они могут увеличить риск получения травмы или возникновения несчастного случая, и сделать использование гидроцикла незаконным.

Для приобретения аксессуаров и дополнительного оборудования для вашего гидроцикла обращайтесь к авторизованному дилеру Sea-Doo.

ТЕХНИКА БЕЗОПАСНОСТИ

Безопасная эксплуатация

Динамические характеристики данного гидроцикла могут значительно превосходить характеристики гидроциклов, которые вы использовали ранее. Прочитайте и поймите информацию, приведенную в Руководстве по эксплуатации, ознакомьтесь со всеми органами и приемами управления гидроциклом, прежде чем совершить первую поездку или взять на борт пассажира(ов). Если вы не имеете устойчивых навыков управления гидроциклом, попрактикуйтесь один в соответствующей зоне, в свободном от других плавсредств месте, чтобы почувствовать реакцию на изменение положения каждого из органов управления. Полностью освоитесь с управлением, прежде чем увеличивать скорость движения. Не следует думать, что управление всеми моделями гидроциклов одинаково. Каждая модель отличается и часто существенно.

Помните, что при отпускании рычага дроссельной заслонки двигатель переходит в режим холостого хода и курсовая управляемость гидроцикла ухудшается. Для поворота гидроцикла необходимо использовать как руль, так и рычаг дроссельной заслонки. Не отпускайте рычаг дроссельной заслонки, когда пытаетесь отвернуть от какого-либо объекта. Чтобы изменить направление движения, необходимо нажимать на рычаг дроссельной заслонки. Если двигатель выключен, изменить направление движения гидроцикла невозможно.

Несмотря на то, что большинство плавсредств не имеют средств торможения, достижения технического прогресса позволяют нам предлагать модели, оборудованные системой торможения, получившей название iBR™. Для отработки навыков остановки попрактикуйтесь в торможении в безопасном месте, где отсутствуют другие плавсредства, чтобы привыкнуть к управлению и понять какова будет длина тормозного пути при различных условиях.

Длина тормозного пути зависит от начальной скорости, загрузки, силы и направления ветра, количества ездовых и состояния акватории. Интенсивность торможения, задаваемая водителем с помощью рычага системы iBR, также оказывает влияние на длину тормозного пути.

При торможении водитель и пассажиры должны смещаться в направлении, противоположном действию силы замедления, для предотвращения потери равновесия.

Управляя гидроциклом, оснащенным системой iBR, учитывайте, что другие суда, движущиеся за вами или поблизости, могут не иметь возможности остановиться также быстро.

Когда во время движения впервые задействуется тормоз, позади гидроцикла, вверх, в воздух, выбрасывается шлейф воды. Необходимо проинформировать водителя плавсредства, следящего за вами в колонне, о тормозных возможностях и маневренности вашего гидроцикла, а также о том, что означает выбрасываемый шлейф воды. Кроме этого укажите ему на необходимость поддерживать большую дистанцию.

При нажатии рычага системы iBR, в то время как гидроцикл движется вперед, включается система торможения и происходит замедление, пропорциональное положению рычага системы iBR. Чем больше вы нажимаете на рычаг системы iBR, тем больше становится сила торможения. Будьте осторожны, нажимайте на рычаг системы iBR плавно, чтобы задать необходимую интенсивность замедления; торможение должно осуществляться при одновременном отпускании рычага дроссельной заслонки.

В течение всего времени шнур безопасности должен быть надежно закреплен на индивидуальном спасательном жилете (ИСЖ) или на запястье водителя (необходим браслет), чтобы обеспечить возможность остановки двигателя в случае падения водителя. Кроме этого шнур безопасности не должен цепляться за руль. После поездки снимите шнур безопасности с выключателя двигателя, чтобы предотвратить несанкционированное использование гидроцикла детьми или другими лицами. Если шнур безопасности не пристегнут в соответствии с приведенными рекомендациями, то в случае падения водителя двигатель гидроцикла не остановится.

Не переоценивайте свой водительский опыт.

Чтобы снизить риск потери управления, столкновений и падения за борт избегайте агрессивных маневров. Помните и понимайте возможности вашего гидроцикла.

Избегайте движения в условиях сильного волнения на воде или выполнения экстремальных маневров, таких как прыжки на гребнях волн и кильватерных следах.

Торможение (одна из функций системы iBR) не может предотвратить снос гидроцикла при течении или ветре. Тормозная система также неэф-

фактивна при движении задним ходом. Необходимо помнить, что для осуществления торможения двигатель гидроцикла должен быть запущен.

Струя водомета гидроцикла может нанести травмы. Водомет может засасывать камни и выбрасывать их из сопла со струей воды, что, в свою очередь, может нанести травмы окружающим людям, привести к повреждению водомета или причинить ущерб имуществу.

Изучите информацию, содержащуюся на всех предупреждающих табличках. Она позволит вам осуществлять приятные и безопасные прогулки на гидроцикле.

Не храните и не перевозите какие-либо предметы в непредназначенных специально для этого местах.

Езда с пассажиром (-ами), буксировка надувных плавсредств, воднолыжника или вейкбордиста оказывает влияние на управляемость гидроцикла и требует большого опыта.

Некоторые модели гидроциклов могут быть оборудованы буксировочными петлями или стойкой крепления фала (только для серии Wake), которые могут быть использованы для буксировки воднолыжника, вейкбордиста или надувного плавсредства. Не используйте эти крепления или иные части гидроцикла для буксировки парасейла или другого судна. Это может стать причиной получения травм и серьезных повреждений.

Двигателям внутреннего сгорания для работы необходим воздух, поэтому гидроцикл не может быть полностью герметизирован. Любые маневры такие как, крутые повороты, погружение носовой части в воду при езде по волнам или опрокидывание гидроцикла, приводящие к погружению воздухозаборных отверстий в воду, могут стать причиной серьезных поломок двигателя вследствие попадания воды в двигатель. Обратитесь к разделам «ИНСТРУКЦИИ ПО ЭКСПЛУАТАЦИИ» и «ГАРАНТИЙНЫЕ ОБЯЗАТЕЛЬСТВА» настоящего Руководства.

В состав отработанных газов двигателя входит угарный газ (монооксид углерода, CO), который при вдыхании определенного количества может нанести тяжелые травмы или привести к смерти. Не запускайте двигатель гидроцикла в ограниченном пространстве и не допускайте скопления угарного газа вокруг гидроцикла или в замкнутых пространствах, что может происходить при причаливании или переправе. Остерегайтесь отравле-

ния угарным газом, выбрасываемым в атмосферу с выхлопными газами других судов.

Тщательно изучите особенности акватории, по которой собираетесь передвигаться. Опасность представляют течения, изменения глубины, вызванные приливами и отливами, пороги, невидимые подводные препятствия и прочее. Не рекомендуется пользоваться гидроциклом при сильном волнении и в ненастную погоду.

На мелководье двигайтесь с большой осторожностью и на самой малой скорости. Посадка на мель или неожиданная остановка может стать причиной получения травм, а также повреждения гидроцикла. Кроме того, существует опасность травмирования людей или повреждения имущества объектами, попавшими в водомет и вылетающими из сопла с большой скоростью.

Будьте ответственны и благоразумны. Придерживайтесь здравого смысла и норм поведения.

Следите за знаками, запрещающими создание волн на акватории. Уважайте права других водопользователей. Являясь водителем и владельцем гидроцикла, вы несете ответственность за причиненные волнами повреждения. Не позволяйте никому выбрасывать мусор за борт.

Несмотря на то, что гидроцикл способен двигаться и активно маневрировать на очень высокой скорости, настоятельно рекомендуется пользоваться этими возможностями только в идеальных условиях и только если это не запрещено. Высокая скорость требует высокого мастерства и увеличивает риск получения травмы.

Во время выполнения резких маневров, прыжков на гребнях волн и кильватерных следах, при движении в условиях сильного волнения на воде, а также при падении с гидроцикла на тело водителя воздействуют такие нагрузки, которые могут привести к переломам костей и более серьезным травмам. Сохраняйте гибкость и избегайте совершать резкие маневры.

Гидроцикл не предназначен для использования в темное время суток.

Некоторые модели гидроциклов оснащены интеллектуальной подвеской. (GTX Limited iS). Хотя система гасит часть вертикальных нагрузок и снижает тем самым силу воздействий на тело, она не может устранить их полностью. Для предотвращения падения вас и ваших пассажиров за борт снизьте скорость.

Прежде чем отправиться в путь

В целях безопасности перед каждой поездкой проводите контрольный осмотр гидроцикла, следуя указаниям, приведенным в настоящем Руководстве.

Не превышайте ограничения по грузоподъемности и количеству пассажиров. Превышение нагрузки может стать причиной ухудшения маневренности, устойчивости и снижения эксплуатационных характеристик. Кроме того, имейте в виду, что на неспокойной воде грузоподъемность гидроцикла уменьшается. Табличка с указанием допустимой нагрузки и разрешенного количества пассажиров не освобождает вас от необходимости использования здравого смысла.

Регулярно проверяйте состояние гидроцикла, корпуса, двигателя, средств обеспечения безопасности и прочей оснастки гидроцикла.

На борту гидроцикла должен иметься требуемый комплект спасательных средств, включая индивидуальные спасательные жилеты и другие принадлежности.

Убедитесь в работоспособности всех средств обеспечения безопасности, в том числе огнетушителя. Они должны быть легкодоступны. Покажите всем пассажирам, где находится спасательное оборудование, объясните, как им пользоваться.

Следите за погодой. Проверьте местный прогноз погоды перед плаванием. Следите за изменениями.

Запаситесь свежими и точными картами акватории. Прежде чем отправиться в путь, проверьте состояние водной поверхности на акватории предполагаемого плавания.

Убедитесь, что в топливном баке достаточно топлива для осуществления желаемой поездки. Всегда проверяйте топливо перед и во время поездки. Постарайтесь придерживаться правила: 1/3 топлива – движение до пункта назначения, 1/3 – на обратный путь и 1/3 – резерв. Учитывайте изменение погодных условий и возникновение всевозможных задержек.

Что должны знать водитель и пассажир

Перед началом эксплуатации гидроцикла изучите все предупреждающие таблички, располо-

женные на борту гидроцикла, прочтите данное Руководство и другие документы, касающиеся правил техники безопасности, посмотрите **ДЕМОНСТРАЦИОННЫЙ ВИДЕО-ФИЛЬМ**.

Соблюдайте соответствующие законы. Выясните, какие местные и федеральные правила судовождения действуют на акватории предполагаемого плавания. Изучите местные правила судовождения. Знайте и понимайте местную систему навигации (расположение бакенов, знаков и пр.).

Помните, что солнце, ветер, усталость или болезненное состояние могут отрицательно сказаться на вашей скорости реакции и способности правильно оценивать ситуацию.

Управление гидроциклом лицами моложе 16 лет, а также лицами с нарушениями, ослабляющими зрение, реакцию, способность здраво рассуждать или управлять гидроциклом – **НЕ РЕКОМЕНДОВАНО**.

Всегда правильно используйте шнур безопасности во время управления гидроциклом, убедитесь, что все пассажиры знают, как им пользоваться.

Убедитесь, что водитель и пассажиры умеют плавать и знают, как подняться на борт гидроцикла из воды. Посадка на гидроцикл на глубине требует значительных усилий. Потренируйтесь на неглубокой воде до эксплуатации гидроцикла на глубокой акватории. Убедитесь, что каждый пассажир и водитель носят индивидуальный спасательный жилет и соблюдают технику безопасности при движении.

Не поворачивайте руль, если кто-либо находится позади гидроцикла. Держитесь в стороне от движущихся деталей гидроцикла (сопло водомета, отражателя системы iBR, тяг и т. д.)

Не заводите двигатель и не управляйте гидроциклом, если кто-либо находится рядом или позади гидроцикла.

Помните про движение отражателя системы iBR при запуске и остановке двигателя, при использовании рычага системы iBR. Автоматическое перемещение отражателя может привести к защемлению пальцев рук или ног людей, удерживающихся за кормовую часть гидроцикла.

Перед запуском двигателя и в течение всей поездки водитель и пассажир(-ы) должны сохранять правильное положение тела, а также крепко держаться за поручни. Все пассажиры должны быть проинформированы о необходимости держаться за поручни или за талию впереди сидящего. Каждый пассажир должен иметь возможность поставить одновременно обе ноги на соответствующие платформы всей поверхностью стопы. Во время движения по волнам пассажиры могут немного поднять свое тело над сиденьем, для того чтобы погасить удары ногами.

При торможении или замедлении водитель и пассажиры должны смещаться в направлении, противоположном действию силы замедления, для предотвращения потери равновесия.

Любое ускорение с пассажиром(-ами) на борту выполняйте плавно. Быстрое ускорение может привести к потере пассажирами равновесия и их падению за корму гидроцикла. Перед резким ускорением убедитесь, что ваши пассажиры готовы к этому.

Вода, нагнетаемая под давлением в полости тела, в результате падения или нахождения рядом с задней частью гидроцикла, может стать причиной тяжелых повреждений внутренних органов. Соответственно, настоятельно рекомендуется надевать нижнюю часть гидрокостюма.

Держитесь в стороне от решетки водомета, когда двигатель запущен. Подвижные детали могут затянуть длинные волосы, свободные части одежды или шнуры спасательного жилета.

Если рычаг дроссельной заслонки нажимается во время торможения, система iBR будет блокировать поступающие от него сигналы. Если при отпуске рычага iBR рычаг дроссельной заслонки все еще нажат, управление дроссельной заслонкой восстанавливается, и, после небольшой задержки, происходит ускорение. Если ускорение не требуется, отпустите рычаг дроссельной заслонки.

Перед подъемом на борт гидроцикла убедитесь, что двигатель остановлен, а шнур безопасности снят с выключателя.

Во избежание непреднамеренного запуска двигателя при подъеме людей на борт или их нахождении вблизи гидроцикла, а также при очистке решетки водомета снимайте шнур безопасности с выключателя.

При движении на гидроцикле никогда не способствуйте выполнению поворотов погружением ног или ступней в воду.

Управление гидроциклом несовершеннолетними

Дети, находящиеся на гидроцикле, должны постоянно находиться под присмотром взрослых. Во многих странах приняты законы, устанавливающие возраст, по достижении которого можно получить разрешение на управление маломерным судном. Обратитесь к местным властям за информацией о возрастном цензе водителя. Компания BRP не рекомендует доверять управление гидроциклом лицам моложе 16 лет.

Алкоголь и наркотические вещества

Никогда не используйте гидроцикл после употребления наркотических веществ или алкоголя. Вождение гидроцикла, как и вождение автомобиля, требует от водителя быть трезвым, внимательным и бдительным. Управление гидроциклом в нетрезвом виде или в состоянии наркотического опьянения представляет опасность для окружающих и преследуется по закону. Эти правила должны неукоснительно соблюдаться. Алкоголь и наркотики, вместе или по отдельности, увеличивают время реакции водителя на изменение ситуации, снижают остроту зрения, влияют на мышление и снижают способность безопасно управлять гидроциклом.

▲ ПРЕДОСТЕРЕЖЕНИЕ

Алкоголь и вождение гидроцикла несовместимы! Управление гидроциклом в нетрезвом состоянии угрожает вашей жизни, жизни пассажиров и окружающих людей. Законодательно запрещено управление водно-моторными судами лицам, находящимся под воздействием алкоголя или наркотических веществ.

Водный спорт (буксировка с помощью гидроцикла)

⚠ ПРЕДОСТЕРЕЖЕНИЕ

Остерегайтесь травм! Не следует использовать гидроцикл для буксировки других судов, парасейлов, кайтов, глайдеров или любых летательных аппаратов. Используйте гидроцикл только для занятия водными видами спорта, для которых он предназначен.

К числу наиболее распространенных водных видов спорта относятся катание на водных лыжах, вейкбордах и других надувных средствах. Занятие этими видами спорта требует повышенных мер безопасности, которые должны быть предприняты как водителем гидроцикла, так и самими спортсменами. Если Вам не приходилось ранее буксировать спортсменов, проведите некоторое время в качестве наблюдателя в компании с опытным водителем. Так же важно, чтобы тот, кого Вы собираетесь буксировать, обладал соответствующим опытом и мастерством.

Все, кто занимается водным спортом, должны соблюдать следующие правила:

- При движении с пассажиром(-ами) или при буксировке надувного плавсредства, воднолыжника или вейкбордиста управляемость гидроцикла ухудшается, что повышает требования к опыту водителя.
- Всегда следите за обеспечением безопасности и комфорта ваших пассажиров и человека, буксируемого на водных лыжах, вейкборде и т. п.
- При буксировке воднолыжника, вейкбордиста или надувного плавсредства на борту должен находиться наблюдатель, следящий за обстановкой и информирующий водителя о сигналах, которые другие участники подадут руками. Водитель должен сосредоточить свое внимание на управлении и следить за обстановкой перед гидроциклом.
- Двигайтесь, не превышая необходимой скорости, и следуйте инструкциям наблюдателя.
- Буксируя надувное плавсредство, воднолыжника или вейкбордиста, не совершайте резких поворотов или торможений за исключением случаев, когда это абсолютно необходимо. Несмотря на то, что данный

гидроцикл очень маневренный и обладает возможностью торможения, необходимо помнить, что буксируемый может не иметь возможности отвернуть от препятствия или от буксирующего его гидроцикла.

- При занятии водными видами спорта умение плавать является обязательным.
- Ношение индивидуального спасательного жилета (ИСЖ) установленного образца является обязательным. Он позволит удерживаться на плаву в случае возникновения какого-либо происшествия (оглушающий удар, потеря сознания и пр.).
- Уважайте права других водопользователей.
- При занятии водным спортом, как водитель, так и наблюдатель должны следить за положением буксировочного фала. Провисание буксировочного фала может привести к запутыванию человека или предмета, находящегося на гидроцикле или в воде, особенно при выполнении поворота или разворота и стать причиной получения серьезной травмы.
- При занятиях любимыми видами водного спорта не используйте буксировочный фал настолько короткий, что буксируемый будет вдыхать отработанные газы. Вдыхание отработанных газов, содержащих монооксид углерода (угарный газ), может вызвать отравление и даже смерть человека.
- Используйте буксировочный фал соответствующей длины и размера, убедитесь, что он надежно закреплен на гидроцикле. Правильно храните фал, если он не используется. Хотя некоторые гидроциклы оборудуются, или могут быть оборудованы специальным буксировочным устройством, избегайте устанавливать на гидроцикл стойки крепления фала. Это может быть опасно – кто-нибудь может упасть на нее.
- Немедленно окажите помощь упавшему в воду. Он или она могут быть не видны другим проходящим судам.
- Подходите к упавшему в воду с подветренной стороны (противоположной направлению ветра). Заблаговременно заглушите двигатель.

- Для занятий водными видами спорта выбирайте безопасные места. Держитесь подальше от других плавсредств, каналов, пляжей, зон ограниченного доступа, пловцов, водных путей и подводных препятствий.
- Если вы или ваши пассажиры решили поплавать, заглушите двигатель и закрепите гидроцикл.
- Плавайте только в безопасных для плавания местах. Такие места обычно помечены бакенами. Не плавайте в одиночку и в темное время суток.



БАКЕН, УКАЗЫВАЮЩИЙ МЕСТО ДЛЯ ПЛАВАНИЯ

- Не катайтесь на водных лыжах в темное время суток. Во многих регионах это запрещено законом.
- Не приближайтесь к воднолыжнику, вейкбордисту или надувному плавсредству сзади. Если спортсмен случайно упадет на расстоянии 60 м от вашего гидроцикла, то на скорости 40 км/ч Ваш гидроцикл достигнет упавшего уже через 5 секунд.
- Заглушите двигатель и снимите шнур безопасности с выключателя, если кто-то оказался в воде рядом с вашим гидроциклом.
- Не приближайтесь ближе, чем на 45 м к месту, отмеченному поплавком ныряльщика.

Остерегайтесь травм! Не позволяйте никому приближаться к соплу и решетке водомета даже при неработающем двигателе. Вращающиеся детали могут затянуть длинные волосы, свободные части одежды или стропы спасательного жилета, что, в свою очередь, может привести к серьезным травмам или утоплению. На мелководье камни, ракушки, песок и др. предметы могут быть засосаны водометом и выброшены из сопла вместе со струей воды.

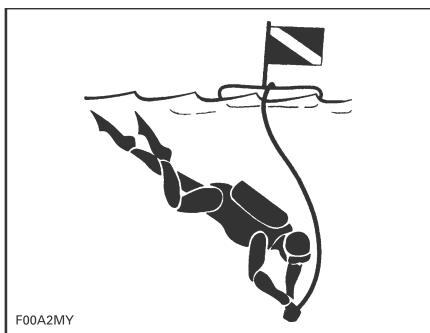

ПОПЛАВОК НЫРЯЛЬЩИКА

Для получения дополнительной информации о местах, в которых вы сможете законно и безопасно заниматься водными видами спорта, обращайтесь к представителям местных органов власти.

Гипотермия

Гипотермия, или понижение температуры тела, – частая причина смерти потерпевших бедствие на воде. При переохлаждении человек теряет сознание и тонет.

ИСЖ благодаря своим теплоизоляционным свойствам увеличивает время на спасение.

Чем теплее вода, тем меньше теплоизоляции требуется. При температуре воды ниже 4 °С необходимо использовать спасательные жилеты, закрывающие большую часть тела.

О гипотермии следует знать и помнить следующее:

- Оказавшись в воде, не старайтесь плавать, если только это не требуется для того, чтобы подплыть к товарищу, к судну или предмету, на который можно опереться или залезть. Бесцельное плавание только ускоряет потерю тепла. В холодной воде способы плавания с погружением головы в воду не рекомендованы. Держите голову над поверхностью воды. Этим вы снизите потери тепла и выиграете время в ожидании помощи.
- Не поддавайтесь отчаянию и не теряйте надежду на спасение. Это увеличит шансы на спасение, увеличив время выживания. Жажда жизни имеет значение!

- Если в воде оказалось несколько человек, рекомендуется собраться в тесную группу. Это действие направлено на уменьшение потери тепла и увеличение времени на спасение.
- Всегда носите ИСЖ. Это ваш спаситель и помощник в борьбе с гипотермией.

Обучение правилам безопасного вождения

Во многих странах прохождение курса обучения правилам безопасного вождения является рекомендуемой или обязательной процедурой. Проконсультируйтесь с представителями местных органов власти.

Выясните, какие местные и федеральные правила судовождения действуют на акватории предполагаемого плавания. Изучите местные правила судовождения. Познакомьтесь с местной системой навигации (расположение бакенов, знаков и пр.).

НОВЫЕ ТЕХНОЛОГИИ (iCONTROL)

Введение

ПРИМЕЧАНИЕ: Некоторые свойства или функции, описанные в данном разделе, могут отсутствовать на некоторых гидроциклах или могут быть доступны только в качестве дополнительного оборудования.

iCONTROL™ (интеллектуальная система управления) позволяет водителю управлять многими системами гидроцикла, не отрывая рук от руля.

Органы управления расположены под пальцами рук водителя, управление осуществляется нажатием кнопки или рычага. Таким образом, водитель может полностью сосредоточиться на управлении гидроциклом.

Каждый орган управления электронный, он посылает управляющий сигнал в блок управления, обязанность которого заключается в обеспечении правильной работы управляемых систем на основании заданных параметров.

iCONTROL включает в себя:

- iTC™ (интеллектуальная система управления дроссельной заслонкой)
- iBR (интеллектуальная система торможения и заднего хода) (для моделей, оборудованных iBR)
- O.T.A.S.™ (помощь в управлении при отпущенном рычаге дроссельной заслонки).
- iS™ (интеллектуальная подвеска) (только для модели GTX Limited iS 260)

Эти системы работают совместно, что позволяет реализовать несколько дополнительных режимов: круиз-контроль, режим движения с низкой скоростью, торможение, а также обеспечить более точный отклик на управляющие воздействия, улучшенную маневренность и управляемость.

Крайне важно, чтобы все водители, допущенные к управлению гидроциклом, прочли всю информацию, содержащуюся в данном Руководстве, для ознакомления с данным гидроциклом, его системами, органами управления, возможностями и ограничениями.

iTC (интеллектуальная система управления дроссельной заслонкой)

Система использует электронное управление дроссельной заслонкой (ETC), которое передает управляющий сигнал в блок управления

двигателем (ECM). Благодаря этой системе больше нет необходимости в использовании тросового привода.

Система iTC позволяет реализовать следующие режимы работы:

- Прогулочный режим
- Спортивный режим
- Режим экономии топлива
- Круиз-контроль (если установлен)
- Режим движения с низкой скоростью (если установлен вместе с круиз-контролем)
- Режим буксировки воднолыжника (если установлен).

Управление функцией O.T.A.S.™ (помощь в управлении при отпущенном рычаге дроссельной заслонки) также осуществляется с помощью iTC.

Прогулочный режим

Прогулочный – основной режим, используемый по умолчанию.

В прогулочном режиме доступная мощность двигателя и ускорение снижены при разгоне полностью остановленного гидроцикла и, в определенных условиях, при эксплуатации в диапазоне низких мощностей.

Режим экономии топлива

При включении режима экономии топлива (ECO mode) частота вращения коленчатого вала двигателя ограничивается, что позволяет поддерживать оптимальную крейсерскую скорость и снизить расход топлива.

Для получения дополнительной информации см. раздел «РЕЖИМЫ ЭКСПЛУАТАЦИИ».

Спортивный режим

В спортивном режиме максимальная мощность доступна во всем рабочем диапазоне двигателя.

Для получения дополнительной информации см. раздел «РЕЖИМЫ ЭКСПЛУАТАЦИИ».

Круиз-контроль

Круиз-контроль позволяет водителю задать необходимую максимальную скорость движения гидроцикла при работе двигателя на оборотах свыше 3800 об/мин.

Круиз-контроль ограничивает скорость движения, но не поддерживает ее автоматически. При движении в режиме круиз-контроля, в отличие от автомобильного круиз-контроля, который поддерживает постоянную скорость движения при отпущенной педали акселератора, для поддержания скорости движения гидроцикла необходимо нажимать рычаг дроссельной заслонки.

Для движения с постоянной скоростью, установленной на круиз-контроле, и концентрации внимания на окружающей обстановке полностью нажмите и удерживайте рычаг дроссельной заслонки.

Для получения дополнительной информации см. раздел «**РЕЖИМЫ ЭКСПЛУАТАЦИИ**» и подраздел «**КРУИЗ-КОНТРОЛЬ**».

Режим движения с низкой скоростью

Данный режим является одной из функций круиз-контроля, которая позволяет водителю регулировать и устанавливать скорость холостого хода, соответствующую скорости движения гидроцикла от 1,6 км/ч до 11 км/ч. При движении в этом режиме нажимать рычаг дроссельной заслонки не нужно.

Для получения дополнительной информации см. раздел «**РЕЖИМЫ ЭКСПЛУАТАЦИИ**».

Режим буксировки воднолыжника.

Режим буксировки воднолыжника позволяет управлять параметрами начала движения и точно поддерживать максимальную скорость при буксировке воднолыжника или вейкбордиста.

Для получения дополнительной информации см. раздел «**РЕЖИМЫ ЭКСПЛУАТАЦИИ**».

Система O.T.A.S.™ (помощь в управлении при отпущенном рычаге дроссельной заслонки)

Система O.T.A.S. обеспечивает дополнительную маневренность при отпущенном рычаге дроссельной заслонки.

Ограничения

Система O.T.A.S. не может помочь вам сохранить контроль над гидроциклом или избежать столкновения в любой ситуации.

Система O.T.A.S. активируется с помощью электронного управления, когда водитель совершает полный поворот руля и в тоже время отпускает рычаг дроссельной заслонки.

Для получения дополнительной информации смотрите раздел «**ИНСТРУКЦИИ ПО ЭКСПЛУАТАЦИИ**» и «**УПРАВЛЕНИЕ ГИДРОЦИКЛОМ**».

Использование учебного ключа и ключа для проката

Учебный ключ Sea-Doo™ ограничивает скорость движения гидроцикла, позволяя новичкам и неопытным водителям освоить управление гидроциклом и приобрести необходимую уверенность и навык управления.

Ограничения

Даже при использовании учебного ключа или ключа для проката неопытный водитель может не справиться с управлением гидроциклом.

Для получения дополнительной информации см. «**РЕЖИМЫ ЭКСПЛУАТАЦИИ**».

iBR (интеллектуальная система торможения и заднего хода)

Данный гидроцикл оснащен электронной системой торможения и заднего хода, которая получила название iBR.

Блок управления системы iBR управляет положением отражателя, что обеспечивает возможность реализации переднего хода, заднего хода, торможения и нейтрального положения.

Водитель управляет отражателем как рычагом дроссельной заслонки (при движении вперед), так и рычагом системы iBR (при нейтральном положении, движении задним ходом и торможении).

ПРИМЕЧАНИЕ: Управление отражателем при помощи рычага системы iBR возможно только когда двигатель запущен.

Применение системы iBR позволяет значительно сократить длину тормозного пути гидроцикла и улучшить его маневренность, так как может использоваться при движении прямо, в поворотах, на больших и малых скоростях или для осуществления движения задним ходом при причаливании или маневрировании в ограниченном пространстве.

В идеальных условиях под управлением опытных водителей сокращение тормозного пути гидроциклов, оборудованных системой iBR, составляет приблизительно 33% при торможении с 80 км/ч.

Ограничения

Даже при наличии системы iBR гидроцикл не обладает возможностями наземных транспортных средств.

Длина тормозного пути в значительной мере зависит от начальной скорости движения, загрузки гидроцикла, ветра, течения, состояния водной поверхности и усилия на рычаге системы iBR.

Система iBR неэффективна при движении задним ходом.

Она не может предотвратить снос гидроцикла из-за течения или ветра.

MODE). Когда режим причаливания включен вручную или автоматически подвеска перемещается вниз для понижения центра тяжести гидроцикла. Этот режим удобен при транспортировке гидроцикла, движении с низкой скоростью или при включении O.T.A.S. т.к. снижает вероятность опрокидывания.

Ограничения

Хотя система гасит часть вертикальных нагрузок и снижает тем самым силу воздействий на сиденья, она не может устранить их полностью. Неожиданные удары могут преодолеть ход подвески.

⚠ ПРЕДОСТЕРЕЖЕНИЕ

- Необходимо проинформировать водителя плавсредства, который планирует следовать за вами в колонне, о тормозных возможностях и маневренности вашего гидроцикла, о значении выбрасываемой вверх струй воды и необходимости поддерживать большую дистанцию между плавсредствами.
- Учитывайте, что другие суда, движущиеся за вами или поблизости, могут не иметь возможности остановиться также быстро.

iS (интеллектуальная подвеска) (только для модели GTX Limited iS 260)

Система подвески данного гидроцикла спроектирована так, что сиденья располагаются на подвижной палубе. Когда система подвески активна подвижная палуба, обычно, находится в верхнем положении.

Т.е. подвижная палуба возвышается над неподвижной на высту, достаточную для компенсации вертикальных перемещений гидроцикла при движении по воде. Система iS включает в себя режим причаливания (DOCK

СРЕДСТВА ОБЕСПЕЧЕНИЯ БЕЗОПАСНОСТИ

Необходимые средства обеспечения безопасности

Водитель и пассажир(-ы) должны надевать индивидуальные спасательные жилеты (ИСЖ) установленного образца.

Водителю и пассажиру(-ам) рекомендуется иметь защитные безосколочные очки, использование которых может быть продиктовано условиями движения или личными предпочтениями.

Вода, соленые брызги и ветер часто становятся причиной ухудшения зрения любителей водно-моторного спорта.

Являясь владельцем, Вы несете ответственность за обеспечение гидроцикла необходимым спасательным оборудованием. Вы должны также рассмотреть вопрос о предоставлении дополнительного оборудования, необходимого для вашей безопасности и безопасности Ваших пассажиров. Узнайте требования местного законодательства в части, касающейся обеспечения необходимыми средствами безопасности.

Использование таких средств является обязательным. Если в соответствии с требованиями местного законодательства необходимы дополнительные средства обеспечения безопасности, их перечень должен быть утвержден уполномоченным органом власти. Необходимые средства обеспечения безопасности:

- Индивидуальный спасательный жилет (ИСЖ)
- Плавающий лить длиной не менее 15 м
- Водонепроницаемый проблесковый фонарь или сигнальные огни установленного образца
- Сигнальное устройство
- Звуковое сигнальное устройство (пневматический звуковой сигнал или свисток).

Рекомендуемая защитная экипировка

Водитель и пассажир(-ы) должны надевать следующую защитную экипировку:

- Нижнюю часть гидрокостюма или иную плотную, обтягивающую одежду, обеспечивающую соответствующую защиту. Например, тонкие велосипедные шорты для данного случая не годятся. Вода, нагнетаемая под давлением в полости тела, в результате падения или нахождения рядом с задней частью гидроцикла, может стать причиной тяжелых повреждений внутренних органов. Обычные плавки и купальные костюмы не обеспечивают необходимого уровня защиты полостей тела от проникновения струи воды высокого давления.
- Специальная обувь, перчатки и защитные очки также рекомендуются. Для защиты ступней от острых подводных предметов рекомендуется надевать легкую, эластичную обувь. Это поможет снизить вероятность получения травмы.



Индивидуальный спасательный жилет (ИСЖ)

На каждом сидящем на гидроцикле, в течение всего времени должен быть одет индивидуальный спасательный жилет (ИСЖ). Убедитесь, что используемые индивидуальные спасательные жилеты отвечают требованиям местного законодательства.

ИСЖ помогает держать голову над водой и удерживает тело человека на плаву в правильном положении. При выборе ИСЖ необходимо учитывать вес и возраст. При выборе ИСЖ необходимо учитывать массу тела потенциального пользователя. Индивидуальный спасательный жилет должен быть соответствующего размера. Плавучесть ИСЖ и его размер подбираются индивидуально по объему груди и весу тела человека – это общепринятый метод. Владелец/водитель обязан укомплектовать гидrocикл индивидуальными спасательными средствами требуемого типа и размера, показать пассажирам, где они находятся и как ими пользоваться.

Типы индивидуальных спасательных средств

Существуют несколько типов индивидуальных спасательных жилетов, разрешенных к применению.

Тип I, Носимый индивидуальный спасательный жилет с самым большим запасом плавучести. Этот спасательный жилет переворачивает большинство потерявших сознание в вертикальное положение, лицом вверх. Это может значительно увеличить шансы на выживание. ИСЖ этого типа наиболее эффективен, особенно в открытом море, когда ожидать помощи приходится долго. Он также является наиболее эффективным в неспокойной воде.

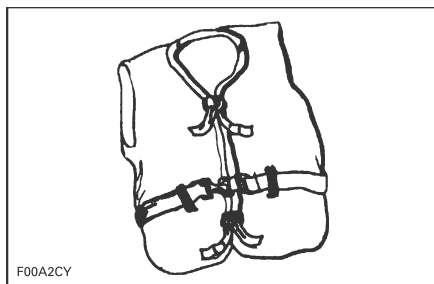

Тип I – НОСИМЫЙ

Тип II, Носимый индивидуальный спасательный жилет, действует как ИСЖ типа I, но с меньшей эффективностью. ИСЖ типа II при равных условиях перевернет меньшее количество человек, чем ИСЖ типа I. Этот тип ИСЖ можно использовать в тех случаях, когда есть уверенность, что помощь придет вовремя, при плавании в людных местах.

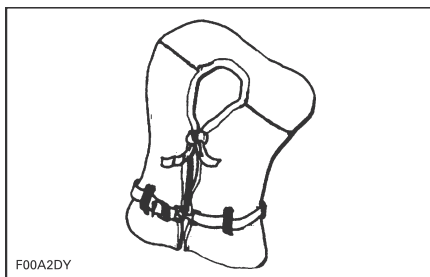

Тип II – НОСИМЫЙ

Тип III, Этот тип носимого ИСЖ не переворачивает человека в вертикальное положение, человек должен сделать это сам, собственными усилиями. ИСЖ удерживает человека в правильном положении, не давая ему опрокинуться лицом в воду. Запас плавучести такой же, как у ИСЖ типа II; используется на людных акваториях.

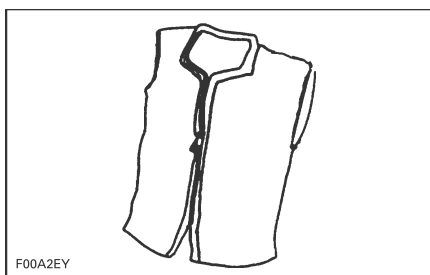

Тип III – НОСИМЫЙ

Тип V, Надувной носимый ИСЖ. Обладает плавучестью ИСЖ типов I, II или III только в надутом состоянии. В спущенном состоянии запаса плавучести может быть недостаточно для поддержания на плаву некоторых людей.

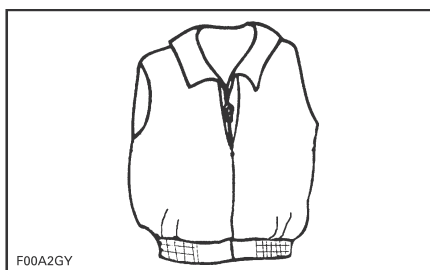

Тип V — НОСИМЫЙ ИСЖ

Шлемы

Некоторые важные замечания

Шлем предназначен для защиты головы от ударов. Во многих видах спорта преимуществами использования шлема многократно превышают его недостатки. Что касается катания на гидроцикле, то это не всегда справедливо, так как есть определенные риски, связанные с водой.

Преимущества

Шлем уменьшает опасность травмирования головы при ударе о жесткие предметы, например, о другое судно при столкновении. Аналогичным образом, шлем с защитой челюсти может помочь избежать травм лица, челюсти и зубов.

Опасности

С другой стороны, когда человек падает в воду, шлем превращается в своеобразное ведро, которое зачерпывает воду и этим может серьезно повредить шею и позвоночник. Это может привести к асфиксии, тяжким или неизлечимым повреждениям шеи и позвоночника, или смерти.

Шлем в ряде случаев ухудшает периферийное зрение и слух, повышает утомляемость водителя, что, в свою очередь, увеличивает опасность столкновения с другими судами.

О соотношении «риск–выгода»

Чтобы решить, следует ли надевать шлем, вы должны правильно оценить условия предстоящего плавания, а также ряд других факторов, включая ваш собственный водительский опыт. Какова интенсивность движения на акватории? Какую манеру вождения вы предпочитаете?

Практические выводы

Так как любой выбор минимизирует одни риски, увеличивая другие, перед каждой поездкой вам необходимо принять решение о необходимости использования шлема в соответствии с конкретной ситуацией.

Если вы решили надеть шлем, то подумайте о том, какой тип шлема будет лучше соответствовать предполагаемым обстоятельствам. Предпочтение следует отдавать шлемам, которые сертифицированы по стандартам Министерства транспорта США или организации Snell и предназначены специально для занятий водными видами спорта.

Дополнительное рекомендуемое оборудование

Приводимый список дополнительного оборудования не является обязательным, но рекомендуется. Покупка тех или иных рекомендуемых приспособлений и принадлежностей остается на ваше усмотрение.

- Карта местности
- Аптечка первой помощи
- Буксировочный фал
- Сигнальные средства
- Швартовы.

Для контактов с берегом полезно также иметь при себе сотовый телефон в водонепроницаемом футляре.

ПРАКТИЧЕСКИЕ УПРАЖНЕНИЯ

Прежде чем отправиться в поездку, очень полезно в ходе выполнения практических упражнений ознакомиться со всеми органами управления, поведением вашего гидроцикла.

Всегда устанавливайте шнур безопасности на выключатель двигателя, а свободный конец шнура закрепляйте на ИСЖ или запястье.

Место для выполнения практических упражнений

Найдите акваторию, подходящую для выполнения практических упражнений. Убедитесь, что выбранное место соответствует следующим условиям:

- Отсутствует движение других плавсредств
- Отсутствуют препятствия
- Отсутствуют пловцы, купающиеся
- Отсутствует течение
- Достаточно места для выполнения маневров
- Глубина акватории отвечает предъявляемым требованиям.

Практические упражнения

Выполните следующие упражнения **в одиночку**.

Поворот

Поупражняйтесь в выполнении движения по кругу как в одну, так и в другую сторону, на низкой скорости. Когда почувствуете уверенность, увеличьте уровень сложности выполняемых маневров, двигайтесь "восьмеркой".

Когда это будет освоено, повторите упражнение, но на более высокой скорости.

Тормозной путь

Поупражняйтесь в выполнении торможения на прямой, при различных скоростях и различных тормозных усилиях.

Помните, на длину тормозного пути оказывают влияние следующие факторы: скорость и загрузка гидроцикла, водные течения и ветер.

Задний ход

Двигаясь задним ходом, оцените реакцию гидроцикла на управляющие воздействия.

ПРИМЕЧАНИЕ: Всегда выполняйте это упражнение на низкой скорости.

Обход препятствия

Используя руль и рычаг дроссельной заслонки, поупражняйтесь в обходе препятствий (выбрав воображаемую точку на воде).

Повторите упражнение, но на этот раз отпустите рычаг дроссельной заслонки при выполнении поворота.

ПРИМЕЧАНИЕ: В ходе выполнения этого упражнения вы поймете, что для изменения направления движения гидроцикла необходимо пользоваться рычагом дроссельной заслонки.

Причаливание

Поупражняйтесь в выполнении причаливания, используя рычаг iBR, руль и рычаг дроссельной заслонки, чтобы полностью привыкнуть к поведению гидроцикла и выработать устойчивые навыки управления им.

ПРИМЕЧАНИЕ: При движении назад, схема работы рулевого управления изменяется на противоположную.

Режим движения с низкой скоростью, режим буксировки воднолыжника и круиз-контроль

Если ваш гидроцикл имеет один из этих режимов, также важно понять принцип его работы и полностью изучить его перед использованием во время поездки или вместе с пассажирами.

⚠ ПРЕДОСТЕРЕЖЕНИЕ

Режим буксировки воднолыжника и круиз-контроль не выполняют функции автопилота, использование этих режимов не освобождает водителя от необходимости управлять гидроциклом.

Важные факторы, которыми не следует пренебрегать

Кроме этого, следует всегда помнить о том, что следующие факторы оказывают непосредственное воздействие на поведение гидроцикла и определяют его реакцию на управляющие воздействия.

- Загрузка
- Течения
- Ветер
- Состояние водной поверхности.

Убедитесь, что вы готовы к этим условиям и примите соответствующие меры предосторожности. При выполнении практических упражнений следует по возможности избегать воздействия этих факторов.

При выполнении сложных маневров лучшим решением будет снижение скорости движения до минимального значения.

ПРАВИЛА СУДОВОЖДЕНИЯ

Правила эксплуатации

Вождение гидроцикла можно сравнить с вождением автомобиля по скоростному шоссе без дорожной разметки. Для того чтобы избежать столкновений с другими судами, необходимо знать и соблюдать систему правил. Это уже не только здравый смысл... это уже закон!

В общем случае: держитесь правой стороны и сохраняйте безопасное расстояние от судов, людей и объектов.

Нижеследующая иллюстрация отображает различные части судна, которые используются как направления. Нос является передней частью судна. Левый борт обозначается КРАСНЫМ бортовым огнем, правый – ЗЕЛЕНЫМ.

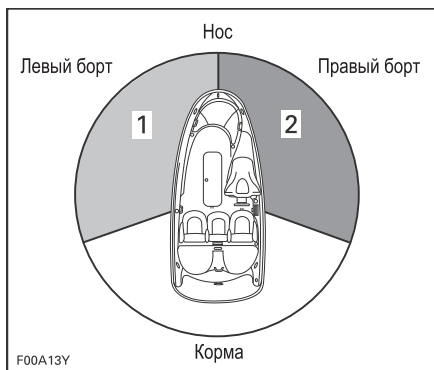

ТИПОВОЙ ВАРИАНТ – НАПРАВЛЕНИЯ ДВИЖЕНИЯ
1. КРАСНЫЙ бортовой огонь
2. ЗЕЛЕНый бортовой огонь (зона для маневра)

Пересечение курса

Уступите право прохода судну, которое идет **перед вами и справа от вас**. Не пересекайте курс судна перед его носом, вы увидите его КРАСНЫЙ огонь, он увидит Ваш ЗЕЛЕНый огонь (он имеет право на проход первым).

Хотя гидроциклы и не имеют маячков, правила остаются те же.

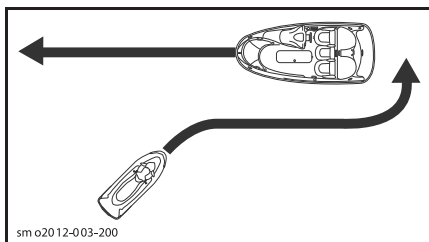

sm o2012-003-200

ТИПОВОЙ ВАРИАНТ

Как и при дорожном движении, если вы видите сигнал КРАСНОГО ЦВЕТА – ОСТАНОВИТЕСЬ и предоставьте право преимущественного прохода. Другое судно находится справа и имеет право преимущественного прохода.

Если вы видите ЗЕЛЕНый сигнал, проходите, соблюдая осторожность. Другое судно находится слева – вы имеете право преимущественного прохода.

Расхождение на встречном курсе

Отверните вправо.

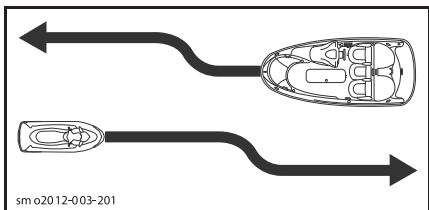

sm o2012-003-201

ТИПОВОЙ ВАРИАНТ

Обгон

Уступите право прохода другому судну и освободите путь.

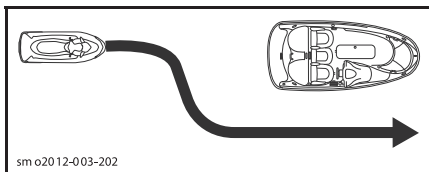

sm o2012-003-202

ТИПОВОЙ ВАРИАНТ

Система навигации

С помощью средств навигации, таких как знаки и бакены, обозначается безопасный проход для судов. Бакены показывают, каким бортом следует пройти бакен (левым или правым) и каким фарватером следовать дальше. Кроме того, они могут обозначать вход в какую-либо

запретную или охраняемую зону (например, в зону ограничения скорости или запрета на создание волн). Также указывать на возможные опасности или нести дополнительную информацию, необходимую для судоводителей. Знаки могут располагаться на берегу или на воде. Они указывают на ограничение скорости, запрещают движение моторных судов, указывают места якорной стоянки и пр. (Сама форма знака уже несет определенную информацию).

Вы должны знать и понимать систему навигационных знаков, применяемую на акватории предполагаемой эксплуатации гидроцикла.

Предотвращение столкновений

Не отпускайте рычаг дроссельной заслонки при маневрировании. В данном случае тяга двигателя совершенно необходима.

Постоянно следите за другими судами и иными объектами на воде, особенно когда выполняете какой-то маневр. Будьте готовы к любым препятствиям, способным ограничить или блокировать обзор окружающей обстановки.

Уважайте права других людей, проводящих свой отдых на воде. Поддерживайте безопасное расстояние до других судов, лодок, людей или предметов.

Не двигайтесь близко к другим водопользователям, не пытайтесь обрызгать их водой. Не совершайте прыжки на волнах и кильватерном следу, не двигайтесь вдоль линии прибоа. Вы можете переоценить свои возможности или возможности гидроцикла и столкнуться с кем-нибудь.

Гидроцикл способен совершать резкие повороты на очень большой скорости и этим он отличается от других водномоторных судов. Однако пользоваться этой особенностью гидроцикла можно только в исключительных случаях. Такие маневры сложно предсказать другим участникам движения, что может повлечь столкновение. Кроме того, при совершении резкого поворота ваш пассажир(-ы) или вы можете оказаться за бортом.

В отличие от большинства гидроциклов данный гидроцикл имеет тормозную систему (iBR).

Управляя гидроциклом, оснащенным системой iBR, учитывайте, что другие суда, движущиеся за вами или поблизости, могут не иметь возможности остановиться также быстро.

При первом применении тормоза во время движения, позади гидроцикла, вверх, в воздух, выбрасывается шлейф воды.

Необходимо проинформировать водителя плавсредства, следующего за вами в колонне, о тормозных возможностях и маневренности вашего гидроцикла, а также о том, что означает выбрасываемый шлейф воды. Кроме этого укажите ему на необходимость поддерживать большую дистанцию между вами.

Длина тормозного пути зависит от начальной скорости, загрузки, силы и направления ветра и состояния акватории.

Несмотря на то, что наиболее предпочтительным маневром для того, чтобы избежать столкновения является поворот руля и одновременное нажатие рычага дроссельной заслонки, может использоваться и система iBR; необходимо полностью привести в действие тормозную систему и повернуть в сторону, чтобы избежать столкновения.

ЗАПРАВКА ТОПЛИВОМ

Процедура заправки топливом

⚠ ПРЕДОСТЕРЕЖЕНИЕ

При определенных условиях топливо является легковоспламеняемым и взрывоопасным. Всегда производите заправку топливом в хорошо вентилируемом месте. Не курите и не допускайте наличия источников открытого огня или искр около гидроцикла.

Остановите двигатель.

⚠ ПРЕДОСТЕРЕЖЕНИЕ

Всегда останавливайте двигатель, прежде чем приступить к заправке.

Не позволяйте никому оставаться на гидроцикле.

Надежно пришвартуйте гидроцикл к заправочному пирсу.

При заправке всегда держите под рукой огнетушитель.

Слегка нажмите на крышку топливного бака левой рукой когда потянете защелку пальцами, чтобы освободить ее. Крышка откроется под действием пружины.



ТИПОВОЙ ВАРИАНТ – РАСПОЛОЖЕНИЕ КРЫШКИ ТОПЛИВНОГО БАКА

⚠ ПРЕДОСТЕРЕЖЕНИЕ

Топливный бак может находиться под давлением – при открывании крышки топливного бака может произойти выброс паров топлива.

Поместите пистолет топливозаправочной колонки в заливную горловину и заполните топливный бак.

⚠ ПРЕДОСТЕРЕЖЕНИЕ

Для предотвращения разбрызгивания топлива заправляйте топливный бак медленно, так чтобы вытесняемый воздух успевал выходить из топливного бака.

Немедленно прекратите заправку, после высвобождения рукоятки заправочного пистолета. Подождите перед тем как достать пистолет. Не приподнимайте заправочный пистолет с целью долить больше топлива в бак.

⚠ ПРЕДОСТЕРЕЖЕНИЕ

Не переполняйте бак топливом, не заливайте топливо по горловину бака, оставляя гидроцикл на солнце. При повышении температуры топливо расширяется и может вытечь из топливного бака.

Установите крышку топливного бака на место и надежно затяните ее, вращая по часовой стрелке.

⚠ ПРЕДОСТЕРЕЖЕНИЕ

Тщательно вытрите потеки топлива, попавшего на гидроцикл.

После заправки всегда поднимайте сиденье и снимайте вентиляционный короб (если установлен), чтобы убедиться в отсутствии в моторном отсеке запаха топлива.

⚠ ПРЕДОСТЕРЕЖЕНИЕ

Не запускайте двигатель гидроцикла, если ощущается запах топлива.

Требования к топливу

ВНИМАНИЕ Используйте только свежий бензин. Бензин подвержен окислению, результатом чего является снижение его октанового числа, испарение летучих фракций и образование смол и лаковых отложений, способных стать причиной повреждения компонентов топливной системы.

Технические регламенты и требования к составу и качеству топлива могут отличаться в зависимости от региона и страны. Ваше транспортное средство было сконструировано из расчета на использование рекомендованных типов топлива, тем не менее необходимо помнить следующее:

- Использование в составе топлива спирта в количествах, превышающих установленные правительством, не рекомендуется и может повлечь следующие проблемы:
 - Затрудненный запуск и неустойчивая работа двигателя.
 - Повреждение резинотехнических изделий и пластиковых компонентов.
 - Коррозия металлических компонентов.
 - Повреждение внутренних частей и деталей двигателя.
- Регулярно проводите проверки на предмет отсутствия течи топлива и других неисправностей топливной системы, если вы подозреваете, что содержание спирта в составе топлива превышает установленные нормы.
- Топливо, содержащее спирт, гигроскопично, т.е. имеет способность поглощать водяные пары из воздуха, что может привести к концентрации воды, что, в свою очередь, может повлечь снижение эффективности работы двигателя или его поломку.

Рекомендуемое топливо

Модели GTX и GTX S

Используйте неэтилированный бензин с октановым числом 92 RON.

Все модели, исключая GTX and GTX S

Используйте высококачественный неэтилированный бензин с октановым числом 95 RON.

Все модели

ВНИМАНИЕ Никогда не экспериментируйте с другими марками или видами топлива. Использование несоответствующего топлива может привести к повреждению топливной системы или двигателя.

ВНИМАНИЕ Не используйте топливо с заправочных колонок, обозначенных E85.

Использование топлива марки E15 запрещено нормами Агентства по защите окружающей среды США (U.S. EPA.).

ИНФОРМАЦИЯ О ТРАНСПОРТИРОВКЕ

ВНИМАНИЕ Расстояние между деревянными ложементами прицепа (включая ширину самих ложементов) должно регулироваться для обеспечения надежной опоры корпуса гидроцикла по всей ее длине. Длина деревянных ложементов не должна превышать длину гидроцикла.

Убедитесь, что центр тяжести гидроцикла, установленного на прицепе, расположен немного впереди колес прицепа, это позволяет добиться правильного распределения веса.

⚠ ПРЕДОСТЕРЕЖЕНИЕ

Не перевозите гидроцикл в вертикальном положении. Рекомендуем транспортировать гидроцикл только в нормальном рабочем положении.

Изучите действующие в вашем регионе правила перевозки транспортных средств и, в частности, вопросы, касающиеся:

- Тормозной системы
- Веса и габаритов перевозимого транспортного средства
- Наличия зеркал обзора и отражателей.

Примите следующие меры к обеспечению безопасности перевозки гидроцикла:

- Не превышайте максимально допустимой массы буксируемого транспортного средства и максимально допустимой нагрузки на сцепное устройство.
- Надежно закрепите гидроцикл на платформе прицепа, привязав его за носовые и кормовые швартовые петли. При необходимости используйте дополнительные средства крепления.
- Убедитесь, что крышки топливозаправочной горловины, носового багажного отделения и перчаточного ящика надежно закрыты, а сиденье надежно закреплено.
- Соблюдайте меры безопасности при буксировке прицепа.

ВНИМАНИЕ Не перебрасывайте привязные ремни и растяжки через сиденье и поручень, чтобы не повредить их. Оберните привязные ремни и растяжки тканью (или используйте подходящие подкладки), в тех местах, где они соприкасаются с корпусом гидроцикла.

Модели GTX Limited u GTX Limited iS

⚠ ПРЕДОСТЕРЕЖЕНИЕ

Перед перевозкой убедитесь, что подвижная палуба установлена в нижнее положение в режиме причаливания. Это понизит центр тяжести и увеличит устойчивость прицепа.

Все модели

⚠ ПРЕДОСТЕРЕЖЕНИЕ

Прежде чем приступить к буксировке, убедитесь, что сиденье надежно зафиксировано.

Чехол Sea-Doо защитит гидроцикл, особенно при транспортировке по грязным дорогам, и позволит предотвратить попадание пыли в отверстия подачи воздуха.

⚠ ПРЕДОСТЕРЕЖЕНИЕ

При транспортировке НИКОГДА не оставляйте на гидроцикле какое-либо снаряжение.

Модель WAKE™ Pro

⚠ ПРЕДОСТЕРЕЖЕНИЕ

НЕ ОСТАВЛЯЙТЕ вейкборд на держателе. В противном случае его киль(-и) может стать причиной получения травмы или вейкборд может упасть на дорогу.

⚠ ПРЕДОСТЕРЕЖЕНИЕ

При отсоединении растянутые эластичные шнуры могут спружинить и кого-нибудь ударить. Будьте осторожны.

ПРИМЕЧАНИЕ: При транспортировке двух гидроциклов может потребоваться снять держатель для транспортировки вейкборда.

ПРЕДУПРЕЖДАЮЩИЕ ТАБЛИЧКИ

Предупреждающие таблички

Данные таблички закреплены на изделии с целью обеспечить безопасность водителя, пассажира (для двухместных моделей) или наблюдателей.

Таблички, изображенные на следующих страницах, нанесены на ваш гидроцикл. Если таблички повреждены или утеряны, их следует заменить. Обратитесь к авторизованному дилеру Sea-Doo.

Прежде чем приступить к эксплуатации гидроцикла, пожалуйста, внимательно прочитайте приведенные ниже таблички.

ПРИМЕЧАНИЕ: На первом рисунке указано приблизительное расположение предупреждающих табличек. Пунктирная линия означает, что табличка располагается не на внешней поверхности и для того чтобы ее увидеть необходимо поднять сиденье или снять крышку.

ПРИМЕЧАНИЕ: В случае возникновения разночтений между предупреждающими табличками в данном Руководстве и табличками, нанесенными на гидроцикл, последние имеют приоритет.

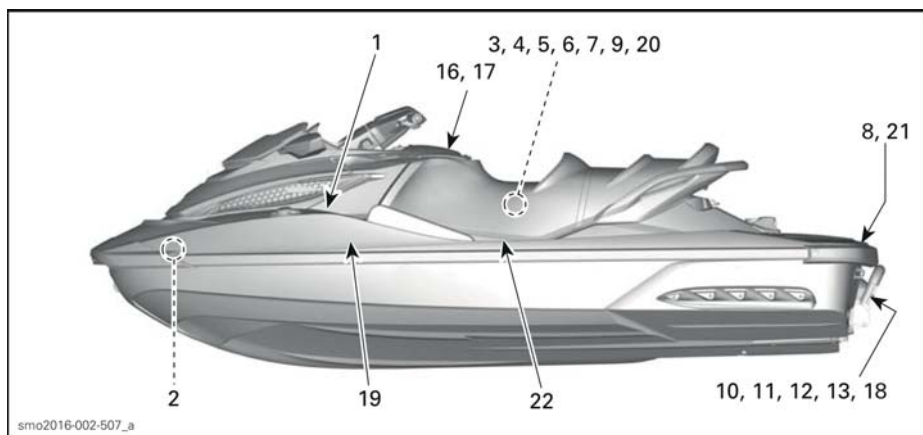

ТИПОВОЙ ВАРИАНТ – МОДЕЛИ GTX LIMITED

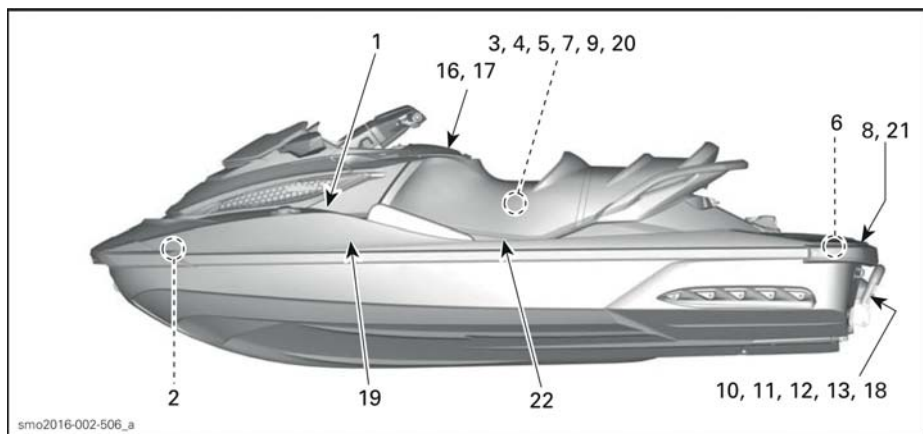

ТИПОВОЙ ВАРИАНТ – МОДЕЛИ GTX LIMITED iS

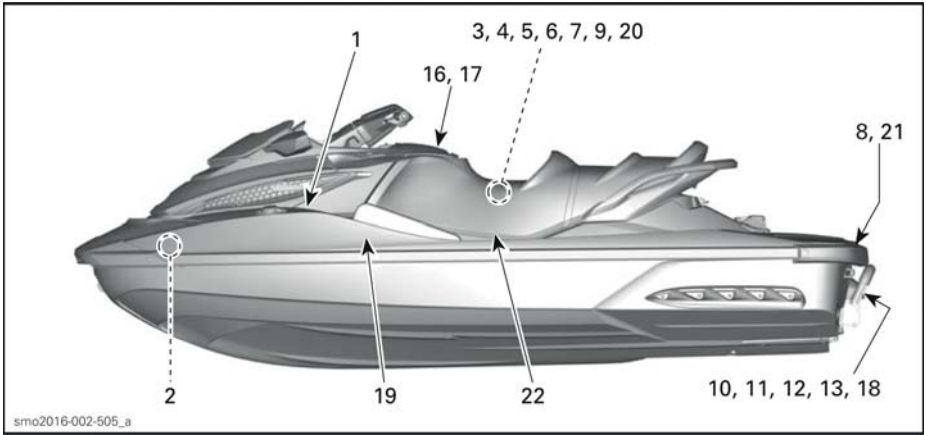

ТИПОВОЙ ВАРИАНТ – МОДЕЛИ GTx LIMITED 300

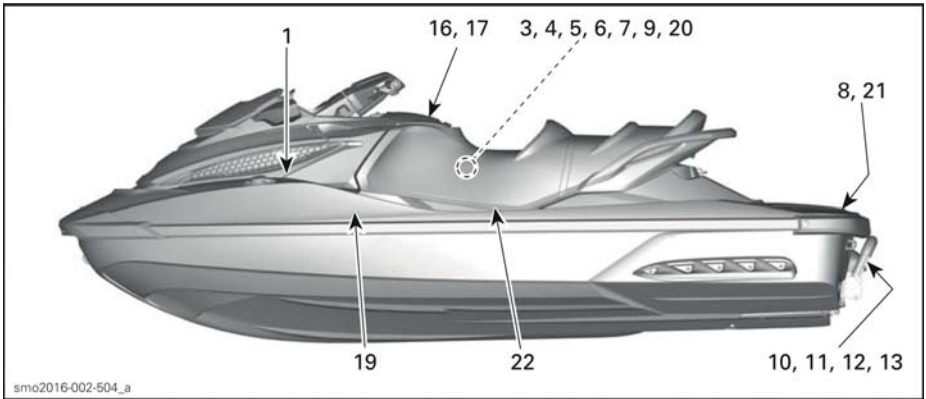

ТИПОВОЙ ВАРИАНТ – МОДЕЛИ GTx

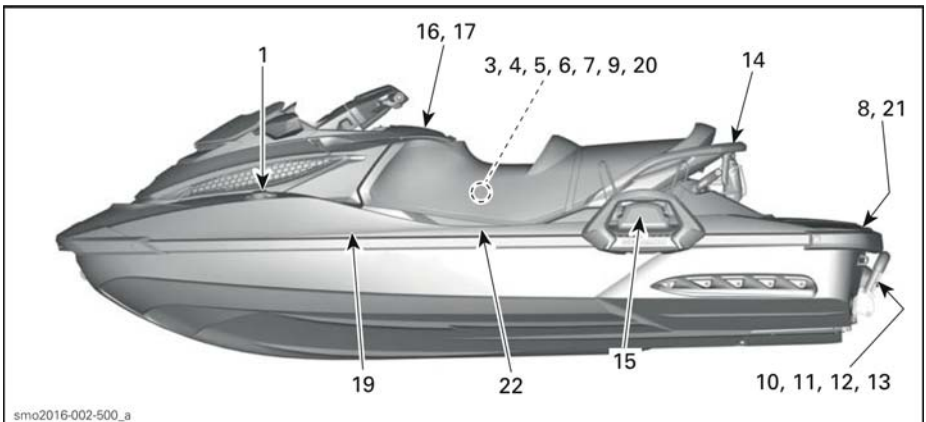

ТИПОВОЙ ВАРИАНТ – МОДЕЛИ WAKE PRO

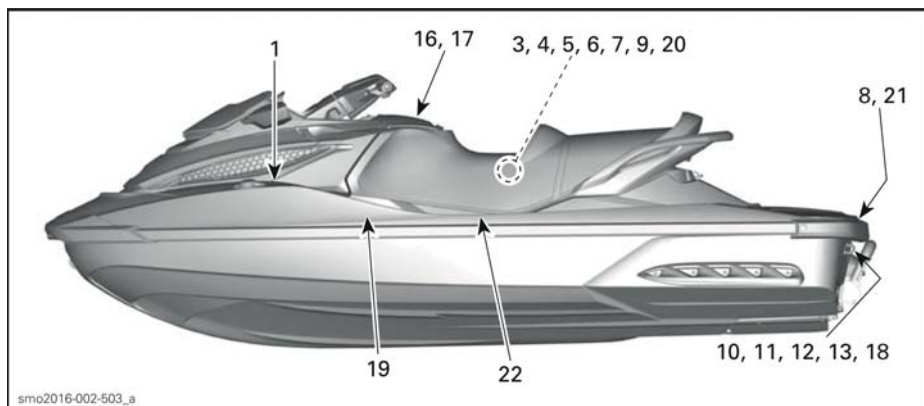

RXT 260

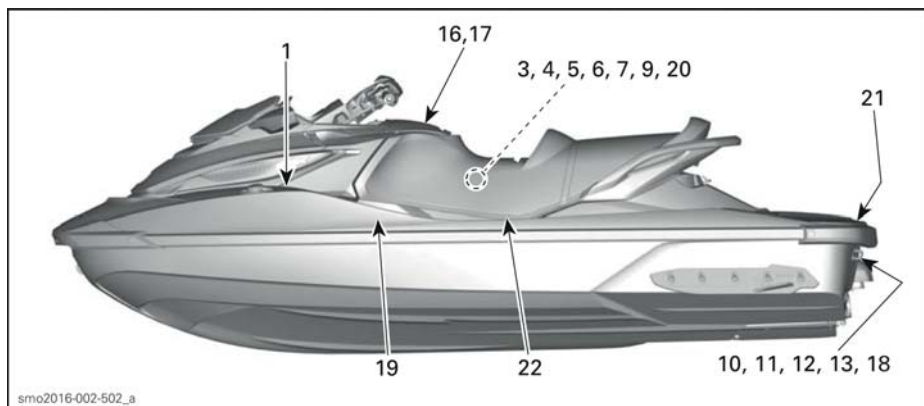

RXT-X 300

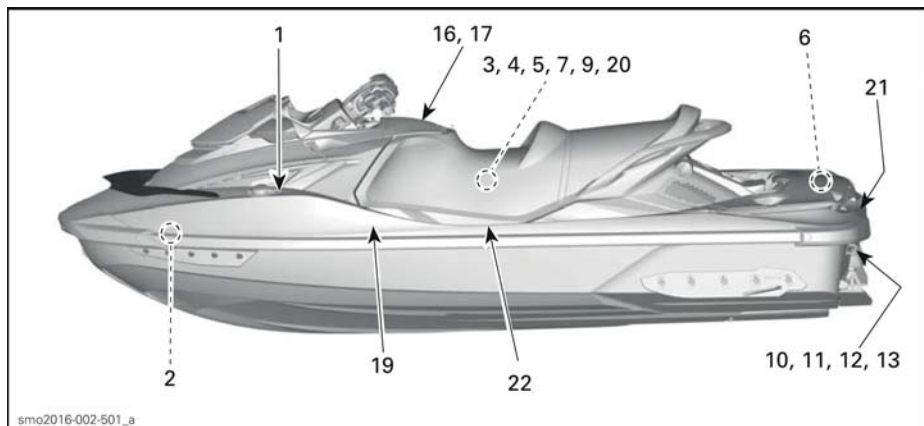

RXT-X 300

⚠ ПРЕДОСТЕРЕЖЕНИЕ

- После заправки всегда поднимайте сиденье и снимайте вентиляционный короб (если установлен), чтобы убедиться в отсутствии в моторном отсеке запаха топлива.
- Пары бензина легко воспламеняемы и взрывоопасны.
- Не переполняйте топливный бак.
- Не допускайте наличия источников открытого огня или искр около гидроцикла.
- Не запускайте двигатель гидроцикла, если обнаружены потеки или запахи бензина.
- Всегда устанавливайте вентиляционный короб (если применим) и сиденье перед запуском двигателя.

ВНИМАНИЕ

Для двигателей с нане-
тателями рекомендуется
использовать высококаче-
ственный неэтилирован-
ный бензин с октановым
числом 95 (RON) или выше.
Минимально допустимое
октановое число - 92
(RON).

⚠ AVERTISSEMENT

- Après avoir fait le plein, toujours ouvrir le siège et la boîte de ventilation (si applicable) afin de s'assurer qu'il n'y a pas d'émanation d'essence dans le compartiment moteur.
- Les vapeurs d'essence peuvent provoquer un incendie ou une explosion.
- Éviter de trop remplir le réservoir d'essence.
- Garder la motomarine à l'écart des flammes et des étincelles.
- Ne pas démarrer la motomarine en présence d'essence liquide ou d'émanation d'essence.
- Toujours remettre la boîte de ventilation (si applicable) en place et refermer le siège avant de démarrer la motomarine.

AVIS

Recommandé pour
moteur suralimenté:
essence sans plomb
91 octane ou plus.
Minimum requis:
essence sans plomb
87 octane.

219903495

219 903 495

ТАБЛИЧКА 1: ТИПОВОЙ ВАРИАНТ



sm 0209-0-02-103_a

ТАБЛИЧКА 2: ТИПОВОЙ ВАРИАНТ

⚠ ОСТОРОЖНО

МОТОРНОЕ МАСЛО И ОПРЕДЕЛЕННЫЕ КОМПОНЕНТЫ МОТОРНОГО ОТСЕКА МОГУТ БЫТЬ ГОРЯЧИМИ, НЕПОСРЕДСТВЕННЫЙ КОНТАКТ С НИМИ МОЖЕТ ПРИВЕСТИ К ОЖОГУ.

ПРОВЕРКА УРОВНЯ МОТОРНОГО МАСЛА

- Убедитесь что двигатель имеет рабочую температуру. (Не позволяйте двигателю работать без охлаждающей воды, если не подключен промывочный комплект, т.к. это может привести к серьезному повреждению двигателя)
- Гидроцикл должен находиться в горизонтальном положении.
- Дайте двигателю поработать на холостых оборотах минимум 30 секунд.
- Остановите двигатель и подождите минимум 30 секунд.
- Снимите вентиляционный короб для доступа к моторному отсеку.
- Проверьте уровень масла, используя шуп.

219 903 084

ТАБЛИЧКА 3: МОДЕЛИ iS

⚠ ОСТОРОЖНО

МОТОРНОЕ МАСЛО И ОПРЕДЕЛЕННЫЕ КОМПОНЕНТЫ МОТОРНОГО ОТСЕКА МОГУТ БЫТЬ ГОРЯЧИМИ, НЕПОСРЕДСТВЕННЫЙ КОНТАКТ С НИМИ МОЖЕТ ПРИВЕСТИ К ОЖОГУ.

ПРОВЕРКА УРОВНЯ МОТОРНОГО МАСЛА

- Убедитесь что двигатель имеет рабочую температуру. (Не позволяйте двигателю работать без охлаждающей воды, если не подключен промывочный комплект, т.к. это может привести к серьезному повреждению двигателя)
- Гидроцикл должен находиться в горизонтальном положении.
- Дайте двигателю поработать на холостых оборотах минимум 30 секунд.
- Остановите двигатель и подождите минимум 30 секунд.
- Проверьте уровень масла, используя шуп.

219903184A

219 903 184

ТАБЛИЧКА 3: МОДЕЛИ С НЕПОДВИЖНОЙ ПАЛУБОЙ

⚠ ПРЕДОСТЕРЕЖЕНИЕ

ВО ВРЕМЯ КАЖДОЙ ПРОВЕРКИ ОТСУТСТВИЯ ЗАПАХА БЕНЗИНА

- Всегда снимайте вентиляционный короб для доступа к моторному отсеку.
- Пары бензина могут воспламениться и стать причиной взрыва.
- Не запускайте двигатель гидроцикла, если обнаружены потеки или запахи бензина.
- Всегда устанавливайте вентиляционный короб и сиденье перед запуском двигателя.

smo2009-0-02-105_aen

ТАБЛИЧКА 4: ТИПОВОЙ ВАРИАНТ



ТАБЛИЧКА 5: ТИПОВОЙ ВАРИАНТ

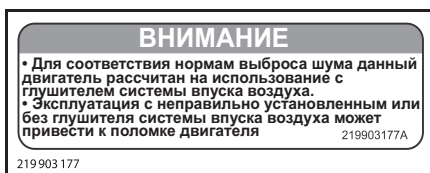

ТАБЛИЧКА 7: ТИПОВОЙ ВАРИАНТ



ТАБЛИЧКА 6: ТИПОВОЙ ВАРИАНТ



ТАБЛИЧКА 8 – НА МОДЕЛЯХ С НЕПОДВИЖНОЙ ПАЛУБОЙ И МОДЕЛЯХ aS

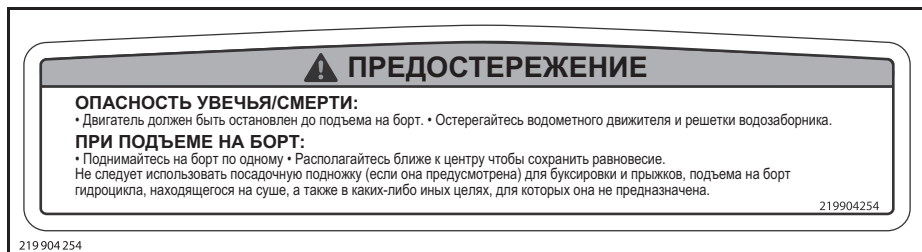

ТАБЛИЧКА 8 – МОДЕЛИ S И iS



F00A2TY

ТАБЛИЧКА 9: ТИПОВОЙ ВАРИАНТ: ПРЕДУПРЕЖДЕНИЕ: НЕ ОТКРЫВАТЬ, КОГДА ДВИГАТЕЛЬ ГОРЯЧИЙ



219 903 301

ТАБЛИЧКА 10: ТИПОВОЙ ВАРИАНТ



sm o2009-002-109_a

ТАБЛИЧКА 11: ТИПОВОЙ ВАРИАНТ



sm o2009-002-110_aen

ТАБЛИЧКА 12: ТИПОВОЙ ВАРИАНТ



sm o2009-002-111_a

ТАБЛИЧКА 13: ТИПОВОЙ ВАРИАНТ



219 903 137

ТАБЛИЧКА 14: ТИПОВОЙ ВАРИАНТ



219 903 228

ТАБЛИЧКА 15: ТИПОВОЙ ВАРИАНТ

⚠ ПРЕДОСТЕРЕЖЕНИЕ



Наибольшее, из всех происшествий при управлении гидроциклом, количество **ТРАВМ И СМЕРТЕЙ** происходит в результате столкновений.

ЧТОБЫ ИЗБЕЖАТЬ СТОЛКНОВЕНИЯ:

ПОСТОЯННО СЛЕДИТЕ за обстановкой, людьми, объектами и другими плавсредствами. Помните о условиях, ограничивающих видимость и обзор.

БУДЬТЕ ОСТОРОЖНЫ ВО ВРЕМЯ ДВИЖЕНИЯ, соблюдайте безопасный скоростной режим и дистанцию до людей, объектов и других плавсредств.

- Не следуйте непосредственно за гидроциклами и маломерными судами.
- Не двигайтесь близко к другим водопользователям, не пытайтесь обрызгать их водой.
- Избегайте совершения резких маневров, или таких, которые будет сложно предсказать другим участникам движения.
- Избегайте участки с погруженными, затопленными объектами и мелководья.

РЕАГИРУЙТЕ СВОЕВРЕМЕННО во избежание столкновений. Помните, большинство плавсредств не имеет тормозной системы.

НЕ ОТПУСКАЙТЕ РЫЧАГ ДРОССЕЛЬНОЙ ЗАСЛОНКИ ВО ВРЕМЯ ОБЪЕЗДА препятствий - это необходимое условие руления. Всегда проверяйте исправность рычага управления дроссельной заслонкой и рулевого управления перед началом движения. Соблюдайте правила навигации, федеральные и местные законы, касающиеся гидроциклов.

Смотрите руководство по эксплуатации для получения подробной информации.

ИНСТРУКЦИЯ iBR

РАБОТА ИНТЕЛЛЕКТУАЛЬНОЙ СИСТЕМЫ ТОРМОЖЕНИЯ И ЗАДНЕГО ХОДА (iBR):

Как выполнять торможение

- Выжмите рычаг тормоза.

Как выполнять движение задним ходом

- Удерживайте рычаг тормоза нажатым.

Как выполнять движение вперед

- Нажмите рычаг управления дроссельной заслонкой для включения хода вперед из нейтрального положения.

Выжмите рычаг управления дроссельной заслонкой для ускорения.

Как включить нейтральное положение

- Нажмите рычаг тормоза

Для получения подробной информации смотрите Руководство по эксплуатации

219904763

219 904 763

ТАБЛИЧКА 16: МОДЕЛИ GTX, GTX LIMITED, LIMITED-iS, WAKE и RXT

⚠ ПРЕДОСТЕРЕЖЕНИЕ

Ознакомьтесь с данным гидроциклом, его динамические характеристики могут превосходить характеристики гидроциклов, которые вы использовали ранее. Неопытные пользователи могут недооценить риски и будут застигнуты врасплох поведением гидроцикла при любом состоянии водной поверхности.

219904764

219 904 764

ТАБЛИЧКА 16: МОДЕЛИ RXT-X и RXT-AaS

▲ ПРЕДОСТЕРЕЖЕНИЕ

Для снижения риска ТЯЖКИХ УВЕЧИЙ и СМЕРТИ:

НОСИТЕ ИНДИВИДУАЛЬНЫЙ СПАСАТЕЛЬНЫЙ ЖИЛЕТ (ИСЖ).
Водитель и пассажиры должны носить одобренный к применению на гидроцикле ИСЖ.

НОСИТЕ ЗАЩИТНУЮ ЭКИПИРОВКУ. Тяжкие повреждения внутренних органов могут возникнуть при попадании струи воды во внутренние полости тела в результате падения в воду или при нахождении в непосредственной близости от сопла водомета. Обычная куральная одежда не защищает нижнюю часть тела от попадания струи воды. Водителя и пассажиры должны носить нижнюю часть гидрокостюма или одежду, обеспечивающую аналогичный уровень защиты (смотрите руководство по эксплуатации). Рекомендуется носить защитную обувь, перчатки и очки.

ЗНАЙТЕ ПРАВИЛА СУДОВОЖДЕНИЯ. Минимальный рекомендуемый ВРР возраст водителя - 16 лет. Знайте требования к возрасту и квалификации, установленные местными законами и правилами. Рекомендуется и может быть необходимым пройти курс безопасного управления малозерным транспортным судном.

ПОДСОЕДИНИТЕ ШНУР БЕЗОПАСНОСТИ к ИСЖ так, чтобы он не задевал руль. Это позволит заглушить двигатель при падении водителя с гидроцикла. После поездки снимите шнур безопасности с ИСЖ во избежание использования гидроцикла детьми или посторонними.

УПРАВЛЯЙТЕ В СООТВЕТСТВИИ С ВАШИМИ ВОЗМОЖНОСТЯМИ и ИЗБЕГАЙТЕ АГРЕССИВНЫХ МАНЕВРОВ для снижения риска потери контроля, падения за борт и столкновения. Гидроцикл это средство с высокими ходовыми качествами, а не игрушка. Резкие повороты или прыжки на волнах и по кильватерному следу могут повысить риск повреждения спины/позвоночника (паралич), травм лица, переломов ног и костей. Не совершайте прыжки на волнах и по кильватерному следу.

НЕ ИСПОЛЬЗУЙТЕ РЫЧАГ УПРАВЛЕНИЯ ДРОССЕЛЬНОЙ ЗАСЛОНКОЙ ЕСЛИ ПОЗАДИ ГИДРОЦИКЛА НАХОДЯТСЯ ЛЮДИ - заглушите двигатель или оставьте его работать на оборотах холостого хода. Вода и/или частицы, выходящие из сопла водомета могут причинить тяжелые увечья.

НЕ ПРИБЛИЖАЙТЕСЬ К РЕШЕТКЕ ВОДОЗАБОРНИКА во время работы двигателя. Вращающиеся детали могут затянуть длинные волосы, свободную одежду или стропы ИСЖ, что может стать причиной тяжелых увечий или утопления.

НЕ ЭКСПЛУАТИРУЙТЕ ГИДРОЦИКЛ ПОСЛЕ УПОТРЕБЛЕНИЯ НАРКОТИКОВ ИЛИ АЛКОГОЛЯ. ПРОЧИТАЙТЕ И СЛЕДУЙТЕ РУКОВОДСТВУ ПО ЭКСПЛУАТАЦИИ.



ИСЖ

Нижняя часть гидрокостюма



Сопло водомета

Решетка водозаборника

219904765

219 904 765

ТАБЛИЧКА 17

ВНИМАНИЕ

Очень важно промывать систему выпуска пресной водой (1,5 - 2 минуты) после каждого использования гидроцикла в соленой или грязной воде.

219 904 387

ТАБЛИЧКА 18 – ТОЛЬКО 260 ДВИГАТЕЛЬ

ИНФОРМАЦИЯ ПО БЕЗОПАСНОСТИ

39

Таблички соответствия



ТАБЛИЧКА 19 – О СООТВЕТСТВИИ НОРМАМ ВЫБРОСОВ ВРЕДНЫХ ВЕЩЕСТВ ШТАТА КАЛИФОРНИЯ

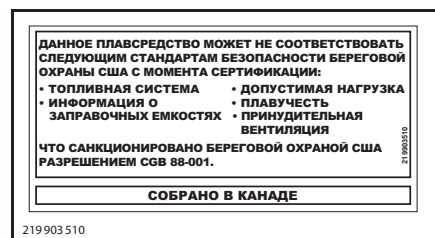

ТАБЛИЧКА 20: ТИПОВОЙ ВАРИАНТ

Плавсредства за территорией Северной Америки

Модели GTX S, GTX LTD iS и RXT-X aS



ТАБЛИЧКА 21 – ТИПОВОЙ ВАРИАНТ (ПЛАВСРЕДСТВА ЗА ТЕРРИТОРИЕЙ СЕВЕРНОЙ АМЕРИКИ)

**Модели GTX, GTX LTD, RXT, RXT-X
и Wake**

КАНАДСКОЕ СООТВЕТВИЕ AVIS DE CONFORMITÉ CANADIEN	
ОГРАНИЧЕНИЯ ПО БЕЗОПАСНОСТИ LIMITES MAXIMALES DE SÉCURITÉ RECOMMANDÉES	
Max.  = 3	272 кг
Max.  +  =	272 кг
КАТЕГОРИЯ / CATÉGORIE: C	
МАКСИМАЛЬНОЕ ВОЛНЕНИЕ / VAGUE MAXIMALE 2.0 m	
МАКСИМАЛЬНАЯ СКОРОСТЬ ВЕТРА / VITESSE DE VENT MAXIMALE 33,0 узла /noeuds	
BOMBARDIER RECREATIONAL PRODUCTS INC.	
VALCOURT, QUÉBEC, CANADA (YDV)	
МОДЕЛЬ / MODÈLE: XXXXXXXXX 	
ПРОИЗВОДИТЕЛЬ ЗАЯВЛЯЕТ О СООТВЕТСТВИИ ДАННОГО ПРОДУКТА КОНСТРУКТИВНЫМ ТРЕБОВАНИЯМ К МАЛОМЕРНЫМ СУДАМ НА ДЕНЬ НАЧАЛА ПРОИЗВОД- СТВА ИЛИ ИМПОРТА.	
LE FABRICANT ATTESTE QUE CE PRODUIT EST CONFORME AUX EXIGENCES DE CONSTRUCTION DU RÈGLEMENT SUR LES PETITS BÂTIMENTS EN VIGUEUR À LA DATE DU DÉBUT DE SA CONSTRUCTION OU DE SON IMPORTATION.	
МАКСИМАЛЬНАЯ ГРУЗОПОДЪЕМНОСТЬ, УКАЗАННАЯ ВЫШЕ, ТАКЖЕ ДЕЙСТВИТЕЛЬНА НА ТЕРРИТОРИИ США	 
smo2015-001-002_a	

**ТАБЛИЧКА 21 – ТИПОВОЙ ВАРИАНТ
(ПЛАВСРЕДСТВА ЗА ТЕРРИТОРИЕЙ СЕВЕРНОЙ
АМЕРИКИ)**

КОНТРОЛЬНЫЙ ОСМОТР ГИДРОЦИКЛА ПЕРЕД Поездкой

Мы рекомендуем вам проводить ежегодную проверку безопасности вашего гидроцикла. Пожалуйста, уточните информацию у вашего авторизованного дилера. Хотя это и не обязательно, мы рекомендуем проводить предсезонную подготовку у авторизованного дилера BRP. Каждое ваше посещение авторизованного дилера является для него отличной возможностью проверить ваш гидроцикл на предмет кампаний по безопасности. Мы также предупреждаем о необходимости своевременно предоставить гидроцикл авторизованному дилеру BRP после информирования о кампании по безопасности.

ПРЕДОСТЕРЕЖЕНИЕ

Проводите контрольный осмотр перед каждой поездкой, чтобы выявить потенциальные проблемы, которые могут возникнуть в ходе эксплуатации. Контрольный осмотр позволяет выявить износ и старение, до того как они стали проблемой. Устраните выявленные неисправности для снижения риска поломки или крушения. При необходимости обратитесь к авторизованному дилеру Sea-Doo.

Прежде чем приступить к выполнению контрольного осмотра гидроцикла перед поездкой, прочитайте и поймите раздел «ОРГАНЫ УПРАВЛЕНИЯ».

Прежде чем спустить гидроцикл на воду

ПРЕДОСТЕРЕЖЕНИЕ

Перед выполнением любых приведенных ниже операций двигатель должен быть запущен, а колпачок шнура безопасности снят с выключателя. Запуск двигателя гидроцикла разрешается только после того, как все операции будут выполнены.

ПРИМЕЧАНИЕ: Перед тем как запустить двигатель и отправиться в путь рекомендуется удалить песок в области водометного движителя и органов системы iBR, раскачиванием кормовой части гидроцикла в вертикальной плоскости.

Перед спуском гидроцикла на воду, выполните операции, перечисленные в приведенной ниже таблице.

УЗЕЛ/СИСТЕМА	ОПЕРАЦИЯ	✓
Корпус	Проверить состояние.	
Входное отверстие водомета	Проверить состояние/очистить.	
Пробки сливных отверстий	Затянуть.	
Топливный бак	Заправить.	
Моторный отсек	Проверить отсутствие утечек и запаха топлива.	
Уровень моторного масла	Проверить/довести до нормы.	
Уровень охлаждающей жидкости	Проверить/довести до нормы.	
Рулевое управление	Проверить работу.	
Рычаг дроссельной заслонки	Проверить работу.	
Рычаг iBR	Проверить работу.	
Интеллектуальная подвеска (iS) (только для модели GTX Limited iS 260)	Проверить работу.	
Крышка носового багажного отделения, посадочная платформа, сиденье	Убедиться, что они надежно закрыты и зафиксированы.	
Съемный переносной багажный контейнер	Убедиться, что он установлен на гидроцикл, надежно закрыт и зафиксирован.	

УЗЕЛ/СИСТЕМА	ОПЕРАЦИЯ	✓
Держатель для вейкборда (модель WAKE Pro)	<ul style="list-style-type: none"> – Убедиться, что держатель для вейкборда правильно установлен и надежно закреплен. – Убедиться, что эластичные шнуры находятся в исправном состоянии. – Убедиться, что вейкборд правильно установлен и надежно закреплен на держателе. 	
Стойка крепления фала воднолыжника/вейкбордиста (модель WAKE Pro)	Проверить состояние и работу.	
Кнопка запуска/остановки двигателя	Проверить работу.	
Выключатель двигателя	Проверить работу.	

Корпус

Осмотрите корпус на наличие трещин и других повреждений.

Водозаборное отверстие водомета

Удалите водоросли, ракушки и прочий мусор, который может препятствовать прохождению воды и повредить водомет. Очистите при необходимости. Если засор удалить не удастся, обратитесь к авторизованному дилеру Sea-Doo.

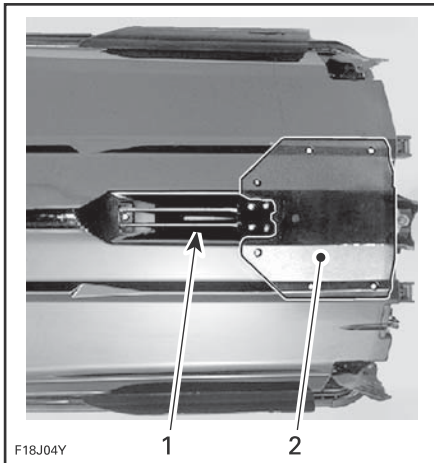

ТИПОВОЙ ВАРИАНТ – ПРОВЕРЬТЕ ДАННЫЕ ОБЛАСТИ

1. Водозаборное отверстие
2. Плита водомета

Пробки сливных отверстий

Установите пробки трюмных сливных отверстий.

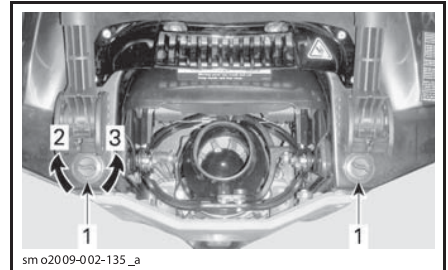

ТИПОВОЙ ВАРИАНТ – РАСПОЛОЖЕНИЕ ПРОБОК СЛИВНЫХ ОТВЕРСТИЙ

1. Пробки трюмных сливных отверстий
2. Затянуть
3. Отпустить

⚠ ПРЕДОСТЕРЕЖЕНИЕ

Убедитесь, что пробки сливных отверстий надежно затянуты, прежде чем спускать гидроцикл на воду.

Топливный бак

Заправьте топливный бак.

⚠ ПРЕДОСТЕРЕЖЕНИЕ

Строго придерживайтесь указаний, приведенных в разделе «ЗАПРАВКА ТОПЛИВОМ».

Моторный отсек

Проверьте наличие запаха топлива в моторном отсеке.

⚠ ПРЕДОСТЕРЕЖЕНИЕ

В случае обнаружения утечек или запаха топлива не следует включать электропитание или запускать двигатель. Обратитесь к авторизованному дилеру Sea-Doo, в мастерскую или к специалисту, на ваш выбор, для проведения технического обслуживания, ремонта или замены. За информацией о гарантийных обязательствах, пожалуйста, обратитесь к соответствующему разделу данной инструкции.

Для получения доступа в моторный отсек снимите сиденье.

Модели с подвеской

Также снимите вентиляционный короб, нажав на 3 фиксатора и подняв его над палубой.

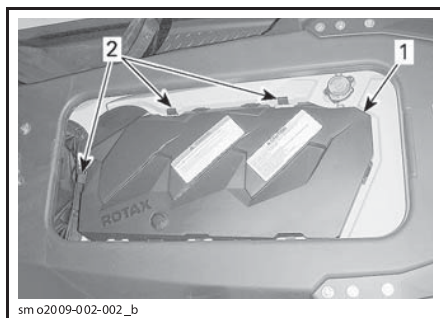

1. Вентиляционный короб
2. Фиксаторы



МОТОРНЫЙ ОТСЕК, СИДЕНЬЕ СНЯТО

Моторное масло

Убедитесь, что уровень моторного масла в норме, смотрите раздел «ПРОЦЕДУРЫ ТЕХНИЧЕСКОГО ОБСЛУЖИВАНИЯ».

Охлаждающая жидкость

Убедитесь, что уровень охлаждающей жидкости в норме, смотрите раздел «ПРОЦЕДУРЫ ТЕХНИЧЕСКОГО ОБСЛУЖИВАНИЯ».

Для всех моделей, исключая iS

Проверьте двигатель, трюм и плиту водомета на отсутствие утечек охлаждающей жидкости.

⚠ ОСТОРОЖНО При работе двигателя извлеченного из воды гидроцикла, двигатель и теплообменник плиты водомета могут сильно нагреться. Избегайте любых контактов с горячими частями двигателя и теплообменником плиты водомета – они могут стать причиной ожога.

Рулевое управление

Работая с помощником, проверьте функционирование рулевого управления и убедитесь, что его детали перемещаются плавно, без заеданий.

При горизонтальном положении руля сопло водомета должно быть ориентировано вдоль гидроцикла. Убедитесь, что при повороте руля сопло перемещается свободно и их движения согласованы (при повороте руля влево сопло также поворачивается влево).

⚠ ПРЕДОСТЕРЕЖЕНИЕ

Прежде чем запустить двигатель, убедитесь, что сопло водомета перемещается в соответствии с перемещением руля. Не поворачивайте руль, если кто-нибудь находится рядом с задней частью гидроцикла. Держитесь в стороне от движущихся деталей гидроцикла (сопла водомета, отражателя системы iBR, тяг и т. д.)

Рычаг дроссельной заслонки

Проверьте, что рычаг электронного управления дроссельной заслонкой (ЕТС) перемещается плавно и без заеданий. Он должен возвращаться в исходное положение сразу после отпускания.

⚠ ПРЕДОСТЕРЕЖЕНИЕ

Проверьте работу рычага управления дроссельной заслонкой перед запуском двигателя. Если рычаг перемещается с заеданиями, обратитесь к авторизованному дилеру Sea-Doo.

Рычаг системы iBR

Проверьте, что рычаг управления системы iBR перемещается плавно и без заеданий. Он должен возвращаться в исходное положение сразу после отпущения.

⚠ ПРЕДОСТЕРЕЖЕНИЕ

Проверьте работу рычага системы iBR перед запуском двигателя. Если рычаг перемещается с заеданиями, обратитесь к авторизованному дилеру Sea-Doo.

Подвеска iS (только модель GTX Limited iS 260)

1. Кратковременно нажмите кнопку запуска/остановки чтобы активировать ECM.
2. Включите ручной режим работы подвески. Обратитесь к разделу «ИНТЕЛЛЕКТУАЛЬНАЯ ПОДВЕСКА IS (GTX LIMITED IS)».

Багажные отделения, посадочная платформа и сиденье

Убедитесь, что все необходимое спасательное оборудование и дополнительный груз правильно размещены в багажных отделениях.

Убедитесь, что крышка съемного переносного багажного контейнера, передняя крышка и панели доступа надежно закрыты, а сиденье, перчаточный ящик и посадочная платформа надежно закреплены.

⚠ ПРЕДОСТЕРЕЖЕНИЕ

Убедитесь, что крышки багажных отделений надежно закрыты, а сиденье, посадочная платформа и панели доступа надежно закреплены.

Модели с подвеской

Убедитесь что между подвижной и неподвижной палубами нет посторонних предметов.

⚠ ПРЕДОСТЕРЕЖЕНИЕ

Не храните какие-либо предметы между подвижной и неподвижной палубами или вблизи заднего рычага подвески. Это пространство должно быть свободно от предметов для обеспечения рабочего хода подвижной палубы и свободного прохода воды, которая может накапливаться в углублениях для ног. Используйте только предусмотренные багажные отделения.

Держатель для вейкборда (модель WAKE Pro)**⚠ ПРЕДОСТЕРЕЖЕНИЕ**

Прежде чем приступить к эксплуатации гидроцикла, убедитесь, что держатель для вейкборда надежно закреплен на корпусе гидроцикла, а вейкборд правильно размещен и закреплен на держателе. Убедитесь, что эластичные шнуры, фиксирующие вейкборд, находятся в хорошем состоянии.

Стойка крепления фала воднолыжника/вейкбордиста (модель WAKE Pro)

Перед использованием убедитесь, что стойка крепления фала воднолыжника/вейкбордиста полностью извлечена и надежно зафиксирована.

Если стойка крепления фала не используется, полностью уберите и зафиксируйте ее.

⚠ ПРЕДОСТЕРЕЖЕНИЕ

Проявляйте осторожность при обращении с буксировочным фалом воднолыжника/вейкбордиста, потому что при отсоединении фал может спружинить в сторону гидроцикла. При буксировке воднолыжника, вейкбордиста или каких-либо надувных плавсредств не совершайте резких поворотов. Всегда правильно храните фал, если он не используется.

ВНИМАНИЕ Стойка крепления фала сконструирована для буксировки воднолыжника или вейкбордиста, масса которого не превышает 114 кг.

Выключатель двигателя и кнопка запуска/остановки двигателя

Не устанавливая колпачок шнура безопасности на выключатель двигателя, нажмите кнопку запуска/остановки двигателя.

Установите колпачок шнура безопасности на выключатель двигателя.

Нажав кнопку запуска/остановки двигателя (START/STOP), запустите двигатель, после чего, нажав на кнопку повторно, заглушите двигатель.

ПРИМЕЧАНИЕ: Чтобы обеспечить возможность запуска двигателя, колпачок шнура безопасности должен быть правильно установлен на выключатель в течение 5 секунд после нажатия кнопки запуска/остановки двигателя.

Вновь запустите двигатель, затем остановите его, сняв колпачок шнура безопасности с выключателя двигателя.

⚠ ПРЕДОСТЕРЕЖЕНИЕ

Если посадка колпачка шнура безопасности на выключателе двигателя ненадежна или он поврежден, незамедлительно замените шнур безопасности, чтобы не допустить небезопасное использование. Если снятие колпачка шнура безопасности с выключателя двигателя или нажатие кнопки запуска/остановки двигателя не приводит к остановке двигателя, не эксплуатируйте гидроцикл. Обратитесь к авторизованному дилеру Sea-Doо.

После спуска гидроцикла на воду

После спуска гидроцикла на воду, прежде чем отправиться в поездку, выполните контрольные операции, перечисленные в расположенной ниже таблице.

УЗЕЛ/СИСТЕМА	ОПЕРАЦИЯ	✓
Информационный центр	Проверить работу	
Интеллектуальная система торможения и заднего хода (iBR)	Проверить работу	
Система регулирования дифференциала (VTS)	Проверить работу	

Информационный центр (панель приборов)

1. Нажмите кнопку запуска/остановки двигателя и установите колпачок шнура безопасности на выключатель двигателя.
2. Проверьте, что в режиме самодиагностики включаются все контрольные и сигнальные лампы, индикаторы.

⚠ ПРЕДОСТЕРЕЖЕНИЕ

Всегда закрепляйте шнур безопасности на ИСЖ или запястье (требуется браслет на запястье).

Интеллектуальная система торможения и заднего хода (iBR)

ВНИМАНИЕ Для предотвращения непредвиденных ситуаций убедитесь, что для проведения проверки системы iBR впереди и позади гидроцикла достаточно свободного пространства. При проведении проверки гидроцикл будет двигаться.

1. Отшвартуйте гидроцикл от пристани.
2. Запустите двигатель и убедитесь, что гидроцикл не двигается.
3. Полностью выжмите рычаг управления системы iBR, расположенный на левой рукоятке руля, при этом гидроцикл должен медленно начать двигаться назад.
4. Отпустите рычаг управления системы iBR, движение назад должно прекратиться.

⚠ ПРЕДОСТЕРЕЖЕНИЕ

Всегда проверяйте функционирование системы iBR, прежде чем начать движение.

Система регулирования дифференциала (VTS)

В режиме переднего хода нажмите верхнюю или нижнюю кнопку управления системы VTS, чтобы проверить функционирование системы VTS. Убедитесь, что положение указателя системы VTS на информационном центре изменяется.

Также проверьте предустановки значения дифференциала, дважды нажав верхнюю или нижнюю кнопку VTS (если предусмотрено).

ИНФОРМАЦИЯ О СУДНЕ

ОРГАНЫ УПРАВЛЕНИЯ

ПРИМЕЧАНИЕ: Некоторые предупреждающие таблички не проиллюстрированы. Для информации о предупреждающих табличках обратитесь к разделу «ПРЕДУПРЕЖДАЮЩИЕ ТАБЛИЧКИ»

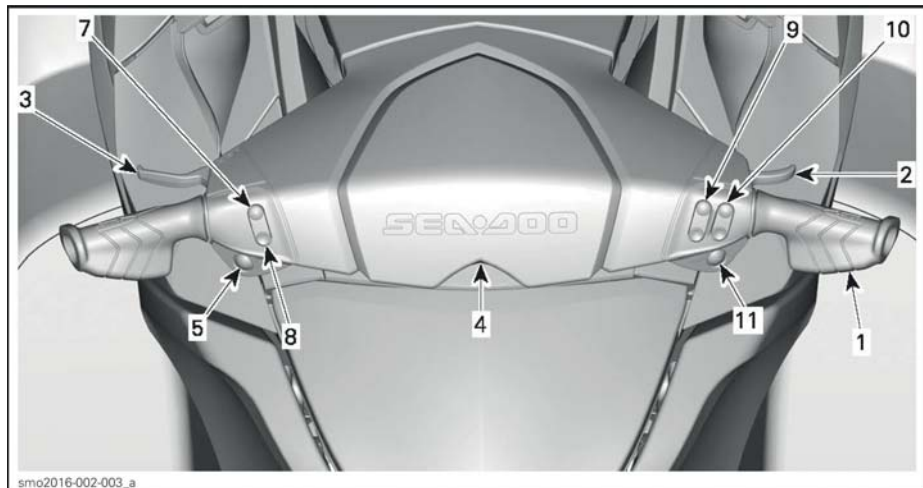

МОДЕЛИ GTX 155/GTS S 155

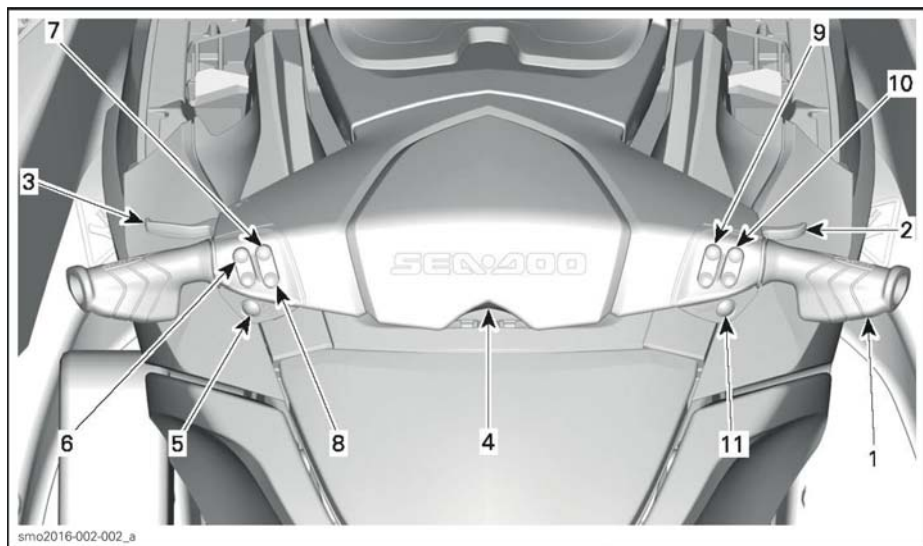

МОДЕЛИ GTX LIMITED/GTX iS LIMITED/RXT/WAKE PRO

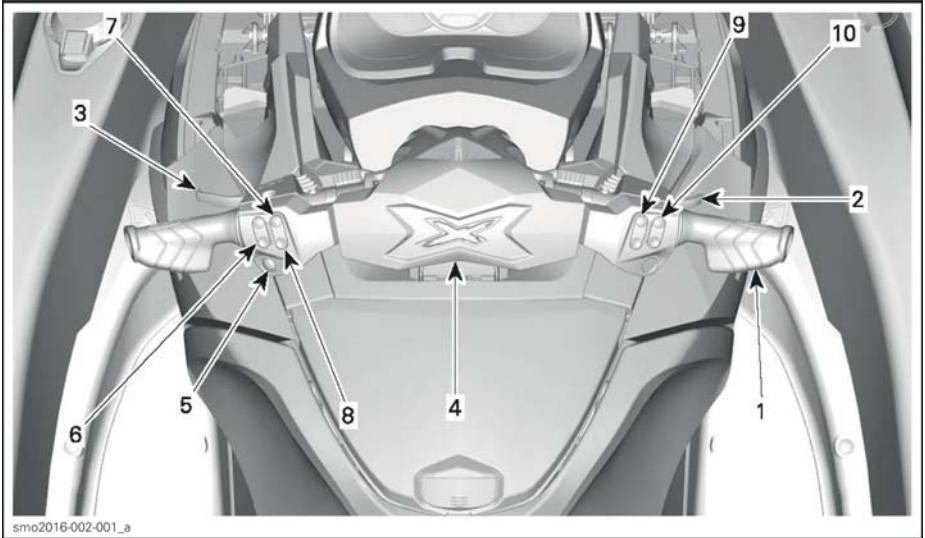

МОДЕЛИ RXT-X/RXT-X aS

ПРИМЕЧАНИЕ: Некоторые из описанных обозначений, функций и конструктивных особенностей могут быть неприменимы ко всем моделям гидроциклов, или могут быть доступны в качестве опции.

1) Руль

С помощью руля изменяется направление движения гидроцикла. Если при движении гидроцикла вперед переложить руль направо, гидроцикл повернет направо, и наоборот.

⚠ ПРЕДОСТЕРЕЖЕНИЕ

Прежде чем запустить двигатель, убедитесь, что сопло водомета перемещается в соответствии с перемещением руля. Не поворачивайте руль, если кто-нибудь находится рядом с задней частью гидроцикла. Не приближайтесь к водометному движителю.

При движении задним ходом, схема работы рулевого управления изменяется на противоположную. Если при движении назад переложить руль направо, гидроцикл повернет налево.

2) Рычаг управления дроссельной заслонкой

С помощью рычага дроссельной заслонки, расположенного на правой стороне руля, осуществляется электронное управление частотой вращения коленчатого вала двигателя.

Чтобы увеличить скорость движения гидроцикла или поддерживать ее на постоянном уровне, нажмите рычаг пальцем.

Чтобы снизить скорость движения гидроцикла, отпустите рычаг дроссельной заслонки.

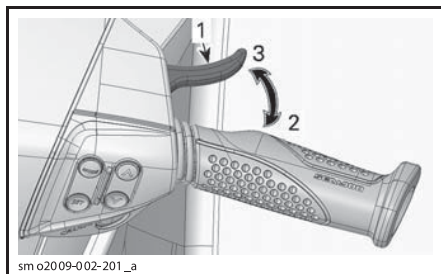

ТИПОВОЙ ВАРИАНТ

1. Рычаг дроссельной заслонки
2. Ускорение
3. Замедление

Рычаг дроссельной заслонки подпружинен и при отпускании должен возвращаться в исходное положение, соответствующее оборотам холостого хода.

3) Рычаг интеллектуальной системы торможения и заднего хода (iBR)

Установленный на левой стороне руля рычаг системы iBR предназначен для передачи электронных сигналов, необходимых для управления следующими функциями:

- Торможение
- Задний ход
- Нейтраль

ПРИМЕЧАНИЕ: Для активации функций системы iBR требуется нажать рычаг iBR минимум на 25% его хода.

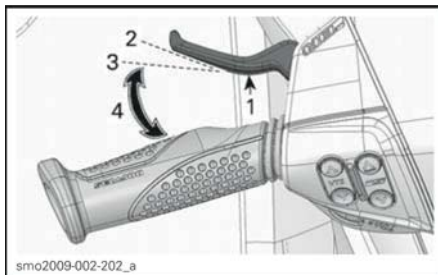

ТИПОВОЙ ВАРИАНТ

1. Рычаг iBR
2. Исходное положение рычага
3. Для активации функций системы iBR необходимо нажать рычаг на 25% его хода
4. Рабочий диапазон

Если скорость движения гидроцикла выше 14 км/ч, нажатие на рычаг iBR приведет к включению тормоза.

ПРИМЕЧАНИЕ: Если скорость течения достигает 14 км/ч, задний ход не будет включен, так как скоростной порог будет превышен.

Если скорость движения гидроцикла ниже 14 км/ч, нажатие на рычаг iBR приведет к включению заднего хода.

Когда рычаг iBR отпущен после включения тормоза или заднего хода, включается нейтраль.

⚠ ПРЕДУСТЕРЕЖЕНИЕ

Если рычаг управления дроссельной заслонкой нажат при отпускании рычага системы iBR, после непродолжительной задержки начнется движение вперед. Если двигаться вперед нет необходимости, отпустите рычаг дроссельной заслонки.

ПРИМЕЧАНИЕ: Предусмотрена точная регулировка нейтрального положения отражателя системы iBR.

Для получения дополнительной информации смотрите раздел «ИНСТРУКЦИИ ПО ЭКСПЛУАТАЦИИ».

4) Выключатель двигателя

Выключатель двигателя расположен в середине руля.

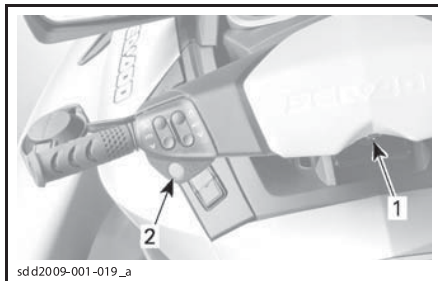

ТИПОВОЙ ВАРИАНТ

1. Выключатель двигателя
2. Кнопка запуска/остановки

Чтобы обеспечить возможность запуска двигателя, необходимо установить колпачок шнура безопасности на выключатель двигателя.

⚠ ПРЕДУСТЕРЕЖЕНИЕ

Всегда закрепляйте шнур безопасности на ИСЖ или запястье (требуется браслет на запястье).



ТИПОВОЙ ВАРИАНТ

1. Колпачок шнура безопасности установлен на выключатель двигателя
2. Шнур безопасности закреплен на ИСЖ водителя

Чтобы остановить двигатель, снимите колпачок шнура безопасности с выключателя двигателя.

⚠ ПРЕДУСТЕРЕЖЕНИЕ

Когда двигатель не работает, функция торможения и возможность изменения направления движения гидроцикла теряется.

⚠ ПРЕДУСТЕРЕЖЕНИЕ

Всегда снимайте шнур безопасности, когда гидроцикл не используется – это позволит предотвратить случайный запуск двигателя, несанкционированное использование гидроцикла посторонними или детьми, а также хищение.

Радиочастотная цифровая кодируемая противоугонная система (RF D.E.S.S.)

Колпачок шнура безопасности включает в себя электронную схему (ключ RF D.E.S.S.) с запрограммированным уникальным серийным номером. Он аналогичен обычному ключу.

Система RF D.E.S.S. считывает информацию с ключа, который располагается в колпачке шнура безопасности, и, если номер ключа распознан, разрешает запуск двигателя.

Система RF D.E.S.S. обладает большей гибкостью. Вы можете купить дополнительные шнуры безопасности и запрограммировать ключи RF D.E.S.S. для использования с вашим гидроциклом.

Для использования с одним гидроциклом может быть запрограммировано до десяти ключей.

Для приобретения и программирования ключей обращайтесь к авторизованному дилеру Sea-Doo.

Распознавание радиочастотного ключа RF D.E.S.S.

На возможность запуска двигателя указывают два коротких звуковых сигнала. В противном случае смотрите раздел «УСТРАНЕНИЕ НЕИСПРАВНОСТЕЙ».

RF D.E.S.S. Типы радиочастотных ключей

Два типа ключей могут быть использованы:

- Обычный ключ
- Учебный ключ

Для облегчения распознавания поплавки ключей различных типов имеют разные цвета.

ТИП КЛЮЧА	ЦВЕТ ПОПЛАВКА
Обычный	Желтый или черный
Учебный ключ	Зеленый

Тип используемого ключа отображается на дисплее информационного центра.

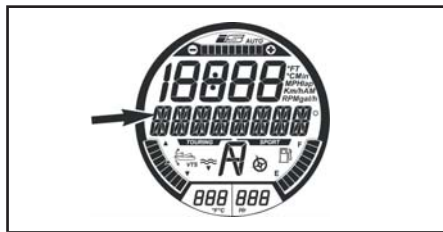

ТИП КЛЮЧА ПОКАЗЫВАЕТСЯ ЗДЕСЬ

Варианты сообщений:

- NORMAL KEY (Обычный ключ)
- LEARNING KEY (Учебный ключ)

Учебный ключ Sea-Doo используется для ограничения скорости движения гидроцикла и крутящего момента двигателя. Это позволяет новичкам и неопытным водителям освоить управление гидроциклом и приобрести необходимую уверенность.

При использовании учебного ключа реализована возможность задания максимальной скорости движения гидроцикла.

Для получения дополнительной информации смотрите раздел «ИНСТРУКЦИИ ПО ЭКСПЛУАТАЦИИ».

5) Кнопка запуска/остановки (START/STOP) двигателя

Кнопка запуска/остановки двигателя располагается на левой стороне руля.

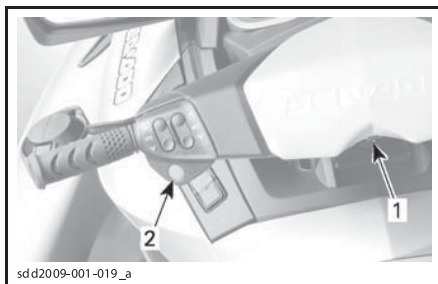

ТИПОВОЙ ВАРИАНТ

1. Выключатель двигателя
2. Кнопка запуска/остановки

Запуск и остановка двигателя

Информацию о запуске и остановке двигателя смотрите раздел «ИНСТРУКЦИИ ПО ЭКСПЛУАТАЦИИ».

Вывод электрооборудования из режима ожидания

Не устанавливая шнур безопасности на выключатель двигателя, нажмите кнопку запуска/остановки двигателя.

При этом в систему электрооборудования будет подано напряжение; информационный центр выполнит цикл самодиагностики, затем изображение на дисплее пропадет.

Электрооборудование будет оставаться под напряжением приблизительно в течение 3 минут после нажатия кнопки запуска/остановки двигателя.

Это позволяет активировать подвеску (если применимо) без запуска двигателя.

ПРИМЕЧАНИЕ: Когда шнур безопасности не установлен на выключатель двигателя, дисплей информационного центра остается включенным, пока удерживается в нажатом положении кнопка запуска/остановки.

6) Кнопка системы регулирования дифференда (VTS) (для всех моделей, исключая GTX 155 и GTX S 155)

Данная модель гидроцикла оборудована высокоэффективной программируемой системой регулирования дифференда (VTS).

Эта система обеспечивает возможность регулирования дифференда гидроцикла, изменяя положения сопла в вертикальной плоскости.

Реализована как ручная регулировка дифференда гидроцикла, так и возможность выбрать одну из двух предварительных настроек.

Регулировка дифференда гидроцикла осуществляется нажатием на верхнюю или нижнюю кнопку управления VTS.

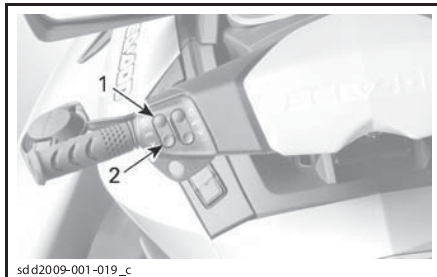

ТИПОВОЙ ВАРИАНТ – КНОПКА УПРАВЛЕНИЯ СИСТЕМЫ VTS

1. Нос вверх
2. Нос вниз

Для получения дополнительной информации смотрите «ИНСТРУКЦИИ ПО ЭКСПЛУАТАЦИИ».

7) Кнопка спортивного режима (Sport)

Кнопка спортивного режима располагается на левой стороне руля.

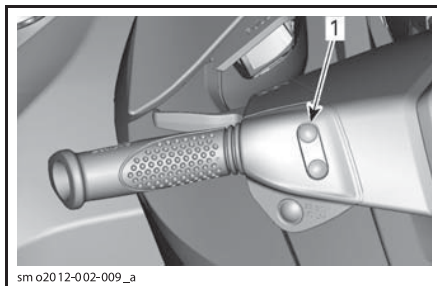

ТИПОВОЙ ВАРИАНТ

1. Кнопка спортивного режима

Она предназначена для включения или выключения спортивного режима.

Для получения дополнительной информации смотрите «РЕЖИМЫ ЭКСПЛУАТАЦИИ».

8) Кнопка режима экономии топлива (ECO)

Кнопка режима экономии топлива располагается на левой стороне руля.

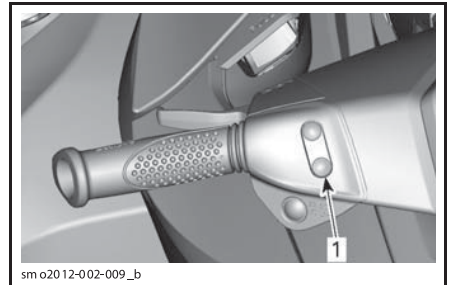

ТИПОВОЙ ВАРИАНТ

1. Кнопка режима экономии топлива

Она предназначена для включения или выключения режима экономии топлива.

Для получения дополнительной информации смотрите «РЕЖИМЫ ЭКСПЛУАТАЦИИ».

9) Кнопки MODE/SET

Эти кнопки располагаются на правой стороне руля.

Нажимайте кнопку MODE для переключения между функциями, отображаемыми на дисплее информационного центра.

Нажимайте кнопку SET для выбора желаемой функции, управления подменю выбранной функции или для сохранения измененных параметров.

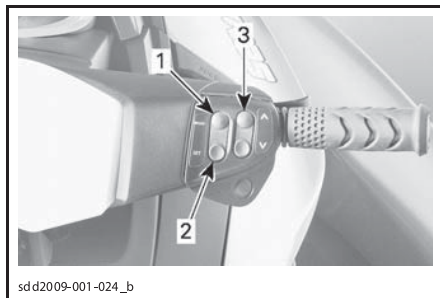

ТИПОВОЙ ВАРИАНТ

1. MODE
2. SET
3. Кнопки ВВЕРХ/ВНИЗ

10) Кнопки ВВЕРХ/ВНИЗ

Эти кнопки располагаются на правой стороне руля.

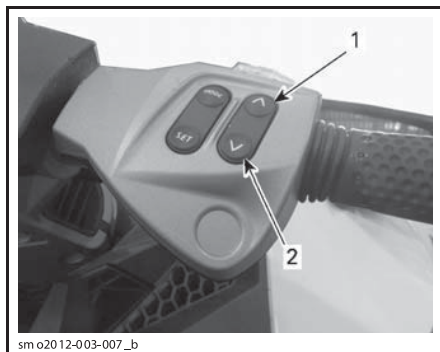

ТИПОВОЙ ВАРИАНТ

1. Кнопка ВВЕРХ
2. Кнопка ВНИЗ

Кнопки ВВЕРХ/ВНИЗ используются для выбора или изменения настроек информационного центра.

11) Кнопка круиз-контроля (все модели, исключая RXT-X и RXT-X aS)

Кнопка круиз-контроля располагается на правой стороне руля, непосредственно под кнопками ВВЕРХ/ВНИЗ.

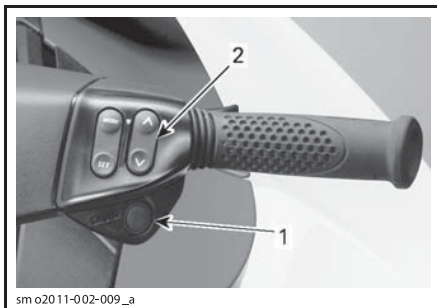

ТИПОВОЙ ВАРИАНТ

1. Кнопка круиз-контроля
2. Кнопки ВВЕРХ/ВНИЗ

Кнопка используется для включения/выключения круиз-контроля или режима движения с низкой скоростью (SLOW SPEED MODE).

Для получения дополнительной информации смотрите раздел «РЕЖИМЫ ЭКСПЛУАТАЦИИ».

ИНФОРМАЦИОННЫЙ ЦЕНТР (ПАНЕЛЬ ПРИБОРОВ)

⚠ ПРЕДОСТЕРЕЖЕНИЕ

Не выполняйте настройки дисплея во время движения – это может привести к потере контроля над гидроциклом.

Описание информационного центра

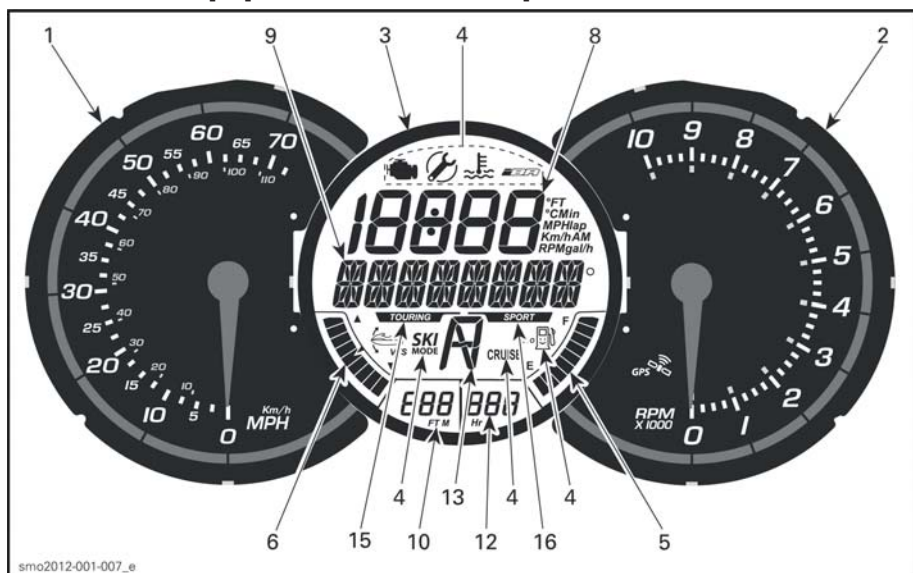

GTX 155/GTX S 155

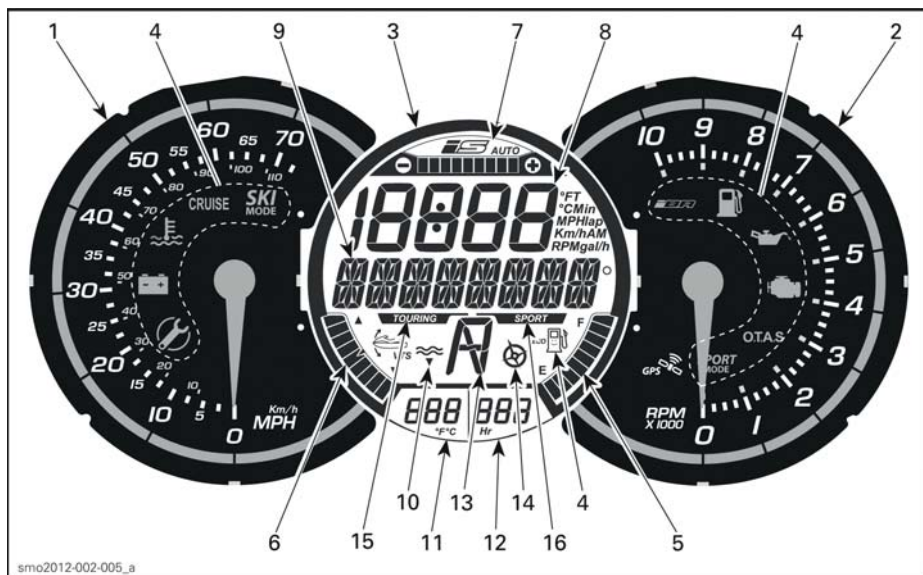

GTX LIMITED/GTX iS LIMITED/RXT/WAKE PRO

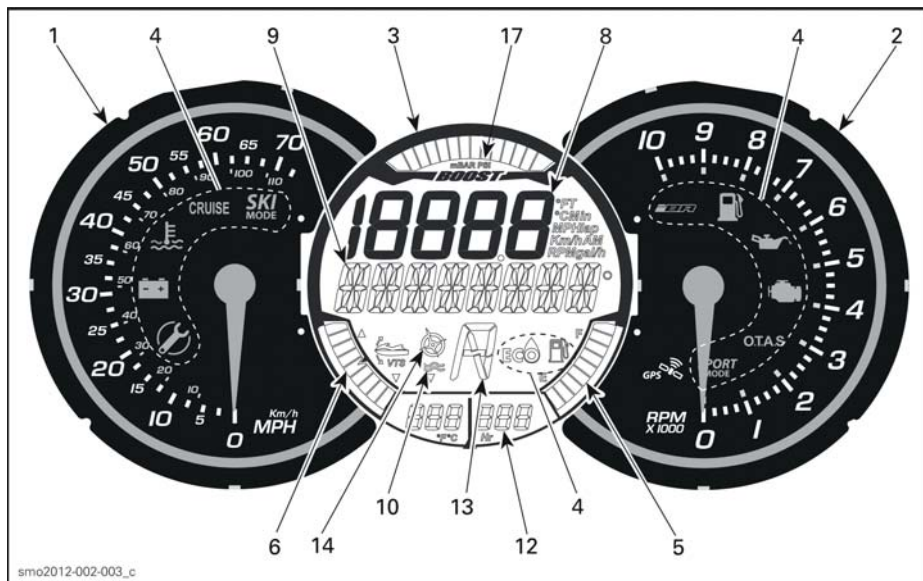

RXT-X/RXT-X aS

1) Спидометр

Аналоговый спидометр, расположенный в левой части информационного центра, отображает скорость движения гидроцикла в км/ч (km/h) и в милях в час (MPH).

Показания прибора основаны на информации, получаемой от модуля системы глобального позиционирования (GPS), встроенного в информационный центр.

Если по каким-либо причинам модуль GPS потерял сигнал, используется режим, отображающий приблизительное значение скорости, рассчитанное на основе данных, получаемых от других систем гидроцикла.

2) Тахометр

Аналоговый тахометр отображает частоту вращения коленчатого вала двигателя гидроцикла в оборотах в минуту (RPM). Умножив показания прибора на 1000, можно получить фактическую частоту вращения коленчатого вала.

3) Многофункциональный дисплей

Многофункциональный дисплей, расположенный в центре информационного центра одновременно отображает различную информацию.

Цифровой и многофункциональный дисплеи могут быть использованы для вывода на экран различной информации или для выбора режимов работы и изменения настроек, как описано в соответствующих главах.

Функции многофункционального дисплея

	GTX 155 GTX S 155	GTX LIMITED	GTX LIMITED iS	RXT	RXT-X/ RXT-X aS	WAKE PRO
Индикатор прогулочного режима	X	X	X	X	H	X
Индикатор спортивного режима	X	X	X	X	H	X
Индикатор уровня топлива	X	X	X	X	X	X
Счетчик моточасов	X	X	X	X	X	X
Глубиномер	–	X	X	–	–	–
Индикатор режима экономии топлива	X	X	X	X	X	X
Индикатор круиз-контроля	X	H	H	H	H	H
Индикатор положения системы iBR	X	X	X	X	X	X
Индикатор режима буксировки воднолыжника	–	H	H	H	H	H
Индикатор положения системы VTS	X	X	X	X	X	X
Индикатор давления во впускном коллекторе	H	H	H	H	X	H
Индикатор подвески iS	H	H	X	H	H	H
X = Стандартная функция – = Обратитесь к дилеру Sea-Doo за информацией о доступности H = Функция недоступна или неактивна						

4) Контрольные лампы

Контрольные лампы (индикаторы) информируют вас о выбранной функции или неисправности.

Контрольная лампа может сопровождаться сообщением в виде бегущей строки на многофункциональном дисплее.

Информация о контрольных лампах приведена в таблице ниже. Для получения более подробной информации о неисправностях и контрольных лампах обратитесь к разделу «СИСТЕМА МОНИТОРИНГА».

КОНТРОЛЬНЫЕ ЛАМПЫ (ВКЛ.)	СООБЩЕНИЕ НА ДИСПЛЕЕ	ОПИСАНИЕ
	MAINTENANCE REMINDER	Требуется провести техническое обслуживание. Вы можете обратиться к авторизованному дилеру Sea-Doо, в мастерскую или к специалисту, на ваш выбор, для проведения технического обслуживания, ремонта или замены. За информацией о гарантийных обязательствах, пожалуйста, обратитесь к соответствующему разделу данной инструкции.
	LOW-FUEL	Низкий уровень топлива. Приблизительно 25% емкости бака, 14 литров или отсоединение датчика уровня топлива.
	SLOW SPEED MODE в виде бегущей строки	Включен режим движения с низкой скоростью или круиз-контроль. Обратитесь к разделу «РЕЖИМЫ ЭКСПЛУАТАЦИИ»
	SKI MODE в виде бегущей строки	Включен режим буксировки воднолыжника. Обратитесь к разделу «РЕЖИМЫ ЭКСПЛУАТАЦИИ»
	SPORT MODE в виде бегущей строки	Включен спортивный режим. Обратитесь к разделу «РЕЖИМЫ ЭКСПЛУАТАЦИИ»
ВСЕ МОДЕЛИ, ИСКЛЮЧАЯ RXT-X/RXT-X aS		
	FUEL ECO	Включен режим экономии топлива. Обратитесь к разделу «РЕЖИМЫ ЭКСПЛУАТАЦИИ»
RXT-X/RXT-X aS		
	FUEL ECO	Включен режим экономии топлива. Обратитесь к разделу «РЕЖИМЫ ЭКСПЛУАТАЦИИ»

5) Индикатор уровня топлива

Сегментный индикатор, расположенный в правой нижней части многофункционального дисплея, во время движения постоянно отображает остаток топлива в баке.



ИНДИКАТОР УРОВНЯ ТОПЛИВА

Когда топливный бак заправлен полностью, отображаются 8 сегментов индикатора. Верхний сегмент индикатора не используется.

Предупреждение о низком уровне топлива

Когда отображается только 2 сегмента индикатора уровня топлива (примерно 25% от емкости топливного бака или 14 л.), будут поданы следующие сигналы.

Все модели, исключая GTX 155 и GTX S 155

ПРЕДУПРЕЖДЕНИЕ О НИЗКОМ УРОВНЕ ТОПЛИВА	
Два последних сегмента на указателе уровня топлива	Горит постоянно
Условное обозначение топливораздаточной колонки (LED)	
Звуковое предупреждение (один продолжительный звуковой сигнал)	Периодически
Сообщение LOW FUEL (низкий уровень топлива), отображаемое в виде бегущей строки	

Модели GTX 155 и GTX S 155

ПРЕДУПРЕЖДЕНИЕ О НИЗКОМ УРОВНЕ ТОПЛИВА	
Два последних сегмента на указателе уровня топлива	Мигание
Условное обозначение топливораздаточной колонки (LCD)	
Звуковое предупреждение (один продолжительный звуковой сигнал)	Периодически
Сообщение LOW FUEL (низкий уровень топлива), отображаемое в виде бегущей строки	

6) Индикатор положения системы VTS

Индикатор положения системы VTS расположен в нижней левой части цифрового дисплея. Он отображает положение гидроцикла при движении по воде.

Выбранная установка дифферента отображается на индикаторе одним сегментом и показывает соответствующий дифферент гидроцикла.



ИНДИКАТОР ПОЛОЖЕНИЯ СИСТЕМЫ VTS

Для получения дополнительной информации смотрите раздел «ИНСТРУКЦИИ ПО ЭКСПЛУАТАЦИИ».

7) Индикатор положения подвески iS (только модели GTX Limited iS)

Индикатор положения интеллектуальной подвески iS предоставляет визуальное отображение относительной высоты подвески. А также указывает на включение автоматического режима работы подвески.



При включении автоматического режима работы подвески индикатор AUTO и все сегменты индикатора будут гореть.

Когда высота подвески отрегулирована вручную, используя кнопки ВВЕРХ/ВНИЗ (в режиме iS) система переключается на ручной режим работы подвески. Индикатор AUTO погаснет и только один сегмент индикатора будет гореть.

Для получения дополнительной информации смотрите раздел «ИНСТРУКЦИИ ПО ЭКСПЛУАТАЦИИ».

8) Цифровой дисплей

На цифровом дисплее отображается различная информация, выбранная водителем через функцию DISPLAY многофункционального дисплея.



Доступные показания дисплея зависят от модели и оснащённости гидроцикла.

ДОСТУПНЫЕ ПОКАЗАНИЯ ЦИФРОВОГО ДИСПЛЕЯ	GTX 155, GTX S 155	GTX LIMITED, GTX LIMITED iS	RXT	RXT-X aS, RXT-X	WAKE PRO
Скорость движения гидроцикла	Отображается по умолчанию				
Частота вращения коленчатого вала двигателя	X	X	X	X	X
Температура двигателя	–	–	–	X	–
Температура забортной воды	H	X	H	H	H
Часы	X	X	X	X	X
Настройки учебного ключа	X	X	X	X	X
Настройка круиз-контроля	X	X	X	–	X
Настройка режима движения с низкой скоростью	X	X	X	–	X
Предварительные настройки VTS	–	X	X	X	X
Настройки VTS (через панель приборов)	X	H	H	H	H
Настройки режима буксировки воднолыжника	–	–	–	–	X
Расход топлива (мгновенный и средний)	X	X	X	X	X
Запас хода (расстояние и время)	–	X	–	X	–
Время прохождения круга	–	–	–	X	–
Максимальная скорость/количество оборотов коленчатого вала Средняя скорость/количество оборотов коленчатого вала	–	–	–	X	–
Высота	H	X	H	H	H
X = Стандартная функция – = Обратитесь к дилеру Sea-Doo за информацией о доступности H = Функция недоступна или неактивна					

Во время первого включения информационного центра, цифровой дисплей возвращается к отображению последней выбранной информации.

9) Многофункциональный дисплей

Многофункциональный дисплей используется для:

- Отображения сообщения приветствия (WELCOME) при включении питания.
- Отображения сообщения о распознавании ключа.
- Отображение различных показаний, выбранных водителем.
- Включение или настройка различных функций или режимов работы.
- Отображение сообщений, отображаемых в виде бегущей строки, о включении режимов или неисправностях систем.
- Отображение кодов неисправностей.

ПРИМЕЧАНИЕ: По умолчанию на многофункциональном дисплее отображаются показания компаса.

10) Глубиномер (модели GTX Limited и GTX Limited iS)

На дисплее глубиномера отображается глубина акватории.

Система способна измерять глубину под корпусом гидроцикла в пределах до 50 м.

ПРИМЕЧАНИЕ: При определенных условиях дисплей может не отображать показания глубины акватории. Способность глубиномера определять глубину акватории зависит от условий эксплуатации.



ПРИМЕЧАНИЕ: Индикатор глубины акватории отображается только в том случае, если глубиномер установлен и подключен.

⚠ ПРЕДОСТЕРЕЖЕНИЕ

Не опирайтесь на показания глубиномера при движении на мелководье.

11) Дисплей температуры забортной воды (модели GTX Limited и GTX Limited iS)

Постоянно показывает температуру водной поверхности.

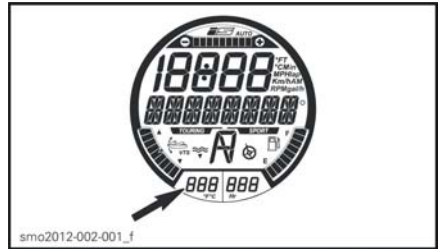

Температура забортной воды также может выводиться на цифровой дисплей. Смотрите подраздел «ЦИФРОВОЙ ДИСПЛЕЙ» этого раздела.

Для изменения единиц измерения (°C или °F) обратитесь к авторизованному дилеру Sea-Doo.

12) Счетчик моточасов

Дисплей постоянно показывает наработку двигателя гидроцикла в часах.



13) Индикатор положения системы iBR

Отображает положение отражателя системы iBR.

- N (нейтраль)
- F (передний ход)
- R (задний ход).



14) Компас

Показания модуля GPS, размещенного в информационном центре, отображаются на многофункциональном дисплее.

При управлении движущимся гидроциклом многофункциональный дисплей, по умолчанию, отображает главные и вспомогательные румбы, а также азимут для определения положения гидроцикла.

Чтобы на дисплее отображались показания компаса, GPS-приемник должен находиться в зоне уверенного приема сигналов навигационных спутников.

Все модели, исключая GTX 155 и GTX S 155

Об этом будет свидетельствовать включение соответствующего индикатора на дисплее.

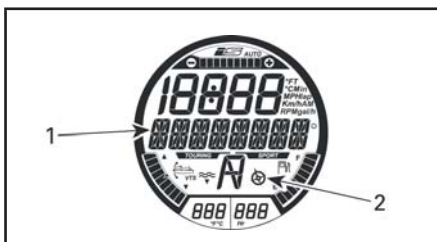

Компас (все модели, исключая RXT-X и RXT-X aS)

1. Показания компаса
2. Включенный индикатор компаса

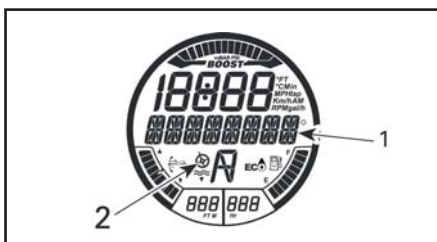

Компас (модели RXT-X и RXT-X aS)

1. Показания компаса
2. Включенный индикатор компаса

ПРИМЕЧАНИЕ: Показания компаса доступны только когда скорость движения гидроцикла превышает 5 км/ч.

⚠ ПРЕДОСТЕРЕЖЕНИЕ

Используйте компас только для приблизительного ориентирования. Не следует использовать компас в качестве точного навигационного прибора.

15) Индикатор прогулочного режима (все модели, исключая RXT-X/RXT-XaS)

Когда горит индикатор прогулочного режима, включен прогулочный режим с настройками по умолчанию.



ИНДИКАТОР ПРОГУЛОЧНОГО РЕЖИМА

Для получения дополнительной информации смотрите раздел «РЕЖИМЫ ЭКСПЛУАТАЦИИ».

16) Индикатор спортивного режима



ИНДИКАТОР СПОРТИВНОГО РЕЖИМА (все модели, исключая RXT-X/RXT-X aS)

При включении спортивного режима включится соответствующий индикатор; индикатор останется включенным, пока спортивный режим или электрооборудование гидроцикла не будут выключены.

ПРИМЕЧАНИЕ: Спортивный режим не является режимом, используемым по умолчанию. Чтобы включить спортивный режим, необходимо выбрать его после запуска двигателя.

Для получения дополнительной информации смотрите раздел «РЕЖИМЫ ЭКСПЛУАТАЦИИ».

GTX Limited/GTX Limited iS/RXT/WAKE PRO

В дополнение к индикатору спортивного режима на многофункциональном дисплее загорится контрольная лампа спортивного режима на тахометре

RXT-X/RXT-X aS

Индикатора спортивного режима на многофункциональном дисплее нет, только контрольная лампа на тахометре.

17) Индикатор давления во впускном коллекторе (RXT-X/RXT-X aS)



ИНДИКАТОР ДАВЛЕНИЯ ВО ВПУСКНОМ КОЛЛЕКТОРЕ

Индикатор давления во впускном коллекторе показывает давление во впускном коллекторе после нагнетателя.

Управление многофункциональным дисплеем

После включения электропитания панель приборов запустит процесс самодиагностики, после чего сообщение WELCOME ABOARD SEA-DOO (ДОБРО ПОЖАЛОВАТЬ НА БОРТ SEA-DOO) появится на несколько секунд в виде бегущей строки.

После сообщения приветствия на дисплее ничего отображаться не будет до момента эксплуатации гидроцикла.

Во время использования гидроцикла многофункциональный дисплей покажет компасный курс или сообщения системы мониторинга в виде бегущей строки.

Многофункциональный дисплей также используется для отображения меню выбора различных функций; изменения индикации цифрового дисплея, режимов работы и настроек; отображения активных кодов неисправностей или времени прохождения круга.

⚠ ПРЕДОСТЕРЕЖЕНИЕ

Изменения индикации цифрового дисплея, режимов работы и настроек должны производиться только на остановленном гидроцикле. Изменение настроек на движущемся гидроцикле не рекомендуется, т.к. это отвлечет ваше внимание от окружающей обстановки.

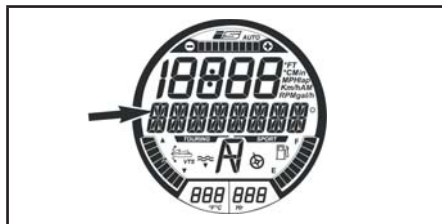

МНОГОФУНКЦИОНАЛЬНЫЙ ДИСПЛЕЙ

ПРИМЕЧАНИЕ: Для изменения языка или единиц измерения дисплея обратитесь к авторизованному дилеру Sea-Doo.

Выбор функции

При управлении движущимся гидроциклом многофункциональный дисплей, по умолчанию, отображает направление по компасу и азимут движения гидроцикла.

Для выбора различных доступных функций многофункционального дисплея, нажмите кнопку MODE несколько раз, пока не отобразится название необходимой функции:

- ВРЕМЯ ПРОХОЖДЕНИЯ КРУГА (LAP TIME)
- РЕЖИМ БУКСИРОВКИ ВОДНОЛЫЖНИКА (SKI MODE)
- РАСХОД ТОПЛИВА (FUEL CONSUMPTION)
- РЕЖИМ VTS (VTS MODE)
- ДИСПЛЕЙ (DISPLAY)
- КОДЫ НЕИСПРАВНОСТЕЙ (FAULT CODES)
- НАСТРОЙКИ УЧЕБНОГО КЛЮЧА (KEY MODE)
- НАСТРОЙКИ (SETTINGS).

Нажмите кнопку SET для выбора соответствующей функции.

ПРИМЕЧАНИЕ: Перечень доступных функций и порядок их появления на дисплее зависят от модели гидроцикла. Вывод кодов неисправностей осуществляется, только когда существует неисправность. Функция настройки доступна, только если двигатель остановлен. Функция настройки учебного ключа доступна только при установке обычного ключа.

Описание функции

Время прохождения круга

Функция записи времени прохождения круга может быть использована для записи до 50 результатов.

Для активации функции записи времени прохождения круга необходимо выполнить следующее:

1. Нажимайте кнопку MODE, пока на многофункциональном дисплее не отобразится LAP TIME.

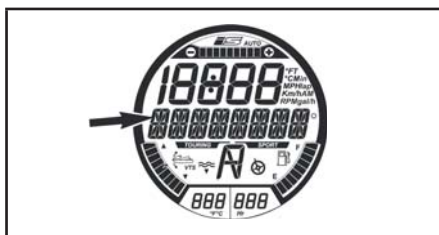

СООБЩЕНИЕ НА ДИСПЛЕЕ
LAP TIME (ВРЕМЯ ПРОХОЖДЕНИЯ КРУГА)

2. Нажмите кнопку SET для выбора функции, функция будет активирована и соответствующие показания будут отображаться на дисплее.

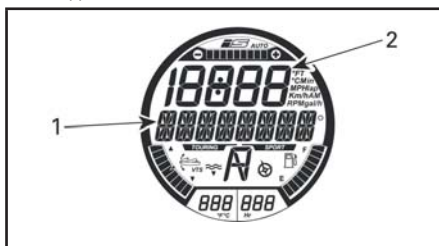

ВЫБРАНА ФУНКЦИЯ ЗАПИСИ ВРЕМЕНИ ПРОХОЖДЕНИЯ КРУГА

1. Время прохождения круга
2. Номер круга

3. Для запуска таймера нажмите кнопку SET.

ПРИМЕЧАНИЕ: Таймер запускается незамедлительно после нажатия кнопки SET.

- Для сохранения времени прохождения круга нажмите кнопку SET при старте каждого круга.

ПРИМЕЧАНИЕ: Время прохождения круга сохранится, счетчик кругов, расположенный на цифровом дисплее, будет отсчитывать количество записанных кругов, а таймер продолжит отсчет.

- Чтобы сохранить время прохождения последнего круга и остановить таймер нажмите кнопку MODE.

Для отображения времени прохождения каждого из кругов, используйте кнопку ВВЕРХ/ВНИЗ. Счетчик кругов покажет номер круга, время прохождения которого отображается.

Чтобы просмотреть общее время прохождения всех записанных кругов, нажимайте кнопку ВВЕРХ/ВНИЗ, пока на счетчике кругов не отобразится ALL (BCE).



СООБЩЕНИЕ НА ДИСПЛЕЕ: LAP TIMER
1. Общее время
2. "ALL" отображается здесь

Для сброса таймера и счетчика кругов нажмите и удерживайте кнопку SET, пока показания таймера и счетчика не обнулятся.

Режим буксировки воднолыжника (Ski Mode)

Режим буксировки воднолыжника используется для повторяющегося управляемого начала движения во время буксировки воднолыжника или вейкбордиста. Для получения дополнительной информации смотрите раздел «РЕЖИМЫ ЭКСПЛУАТАЦИИ».

Расход топлива (Fuel Consumption)

Функция РАСХОД ТОПЛИВА позволяет отображать информацию о расходе топлива четырьмя различными способами:

- Мгновенный расход топлива в час (галлон/ч или л/ч)
- Средний расход топлива в час (галлон/ч или л/ч)
- Запас хода по расстоянию (мили или километры)
- Запас хода по времени (часы или минуты).

Функции отслеживания расхода топлива включены не постоянно.

Функция отслеживания расхода топлива становится активна только, когда она выбрана для отображения на цифровом дисплее.

Когда на многофункциональной панели приборов появляется индикация низкого уровня топлива, значения параметров «запас хода по расстоянию» (DISTANCE TO EMPTY) и «Запас хода по времени» (TIME TO EMPTY) будут равны нулю, если эти параметры выбраны для отображения.

Для отображения информации о расходе топлива выполните следующее:

1. Нажимайте кнопку MODE, пока на многофункциональном дисплее не отобразится FUEL CONSUMPTION.



СООБЩЕНИЕ НА ДИСПЛЕЕ
FUEL CONSUMPTION (РАСХОД ТОПЛИВА)

2. Нажимая кнопки ВВЕРХ или ВНИЗ, выберите необходимый режим отображения информации о расходе топлива.

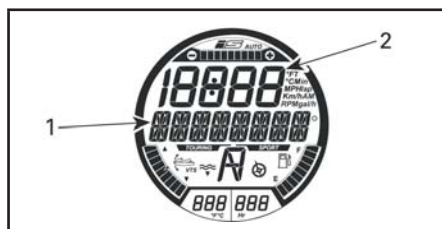

РЕЖИМ ОТОБРАЖЕНИЯ ИНФОРМАЦИИ О РАСХОДЕ ТОПЛИВА

1. Сообщение INSTANT FUEL CONSUMPTION (МГНОВЕННЫЙ РАСХОД ТОПЛИВА)

2. Значение

3. Нажмите кнопку SET, чтобы сохранить настройки и вернуться в основной режим работы дисплея.

ПРИМЕЧАНИЕ: Выбранная величина расхода топлива будет отображаться на цифровом дисплее. Дважды нажмите кнопку SET, чтобы сбросить показания счетчика среднего расхода топлива. На дисплее на короткое время отобразится «0».

Режим VTS (VTS Mode)

Режим VTS используется для изменения настроек или предварительных установок данной системы. Для получения дополнительной информации смотрите раздел «ИНСТРУКЦИИ ПО ЭКСПЛУАТАЦИИ».

Дисплей (Display)

Функция ДИСПЛЕЙ используется для изменения показаний, отображаемых на цифровом дисплее. Смотрите главу «ИЗМЕНЕНИЕ ПОКАЗАНИЙ ЦИФРОВОГО ДИСПЛЕЯ».

Коды неисправностей (Fault Codes)

Функция КОДЫ НЕИСПРАВНОСТЕЙ используется для отображения кодов неисправностей. Для получения дополнительной информации смотрите раздел «СИСТЕМА МОНИТОРИНГА».

Настройки учебного ключа (Key Mode)

Функция НАСТРОЙКИ УЧЕБНОГО КЛЮЧА используется для изменения настроек УЧЕБНОГО ключа. Для получения дополнительной информации смотрите раздел «РЕЖИМЫ ЭКСПЛУАТАЦИИ».

Настройки (Settings)

Функция НАСТРОЙКИ используется для:

- Настройки часов, смотрите подраздел «НАСТРОЙКА МНОГОФУНКЦИОНАЛЬНОЙ ПАНЕЛИ ПРИБОРОВ».
- Включение ручного режима системы iBR для проведения технического обслуживания.

Изменение показаний цифрового дисплея

Чтобы изменить показания цифрового дисплея, выполните следующее:

1. Нажимайте кнопку MODE, расположенную на правой стороне руля, пока на многофункциональном дисплее не отобразится DISPLAY.



СООБЩЕНИЕ НА ДИСПЛЕЕ

DISPLAY

2. Нажмите кнопку SET, чтобы выбрать функцию DISPLAY.
3. Нажимайте кнопку ВВЕРХ/ВНИЗ, пока на многофункциональном дисплее не отобразятся необходимые показания (применимые к модели).
 - ЧАСТОТА ВРАЩЕНИЯ КОЛЕНЧАТОГО ВАЛА (RPM)
 - СКОРОСТЬ (SPEED)
 - ТЕМПЕРАТУРА ЗАБОРТНОЙ ВОДЫ (LAKE TEMPERATURE) (только модели GTX Limited и GTX Limited iS 260)
 - ГЛУБИНА (DEPTH)
 - ТЕМПЕРАТУРА ДВИГАТЕЛЯ (ENGINE TEMP)
 - ВЫСОТА НАД УРОВНЕМ МОРЯ (ALTITUDE)
 - МАКСИМАЛЬНАЯ СКОРОСТЬ (TOP SPEED)
 - СРЕДНЯЯ СКОРОСТЬ (AVG SPEED)
 - МАКСИМАЛЬНАЯ ЧАСТОТА ВРАЩЕНИЯ КОЛЕНЧАТОГО ВАЛА (TOP RPM)

- СРЕДНЯЯ ЧАСТОТА ВРАЩЕНИЯ КОЛЕНЧАТОГО ВАЛА (AVG RPM).
- ЧАСЫ (CLOCK)

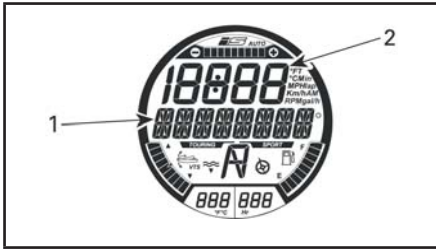

ПОКАЗАНИЯ ЦИФРОВОГО ДИСПЛЕЯ

1. Выбранный тип показаний дисплея
2. Соответствующее значение

4. Нажмите кнопку SET, чтобы выбрать и сохранить предпочтительные показания или выждите, пока истечет время ожидания. Последние отображаемые показания будут автоматически сохранены.

Следующие сокращения используются при отображении информации на цифровом дисплее.

- FT или M (футы или метры)
- RPM (обороты в минуту)
- MPH или Km/h (мили или километры в час)
- °F или °C (градусы Фаренгейта или Цельсия)
- AM или PM (время до полудня/после полудня)
- Gal/h или l/h. (галлоны или литры в час)

Сброс показаний цифрового дисплея

Могут быть сброшены следующие показания цифрового дисплея (когда они выбраны):

- Средний расход топлива
- Максимальная скорость
- Средняя скорость
- Максимальная частота вращения коленчатого вала
- Средняя частота вращения коленчатого вала.

Для сброса показаний дважды нажмите кнопку SET. На цифровом дисплее на короткое время отобразится «0».

ПРИМЕЧАНИЕ: Каждая из указанных функций становится активна, ТОЛЬКО когда она выбрана для отображения на цифровом дисплее.

Настройка многофункциональной панели приборов

Установка часов

1. Нажимайте кнопку MODE, пока на многофункциональном дисплее не отобразится SETTINGS.



СООБЩЕНИЕ НА ДИСПЛЕЕ SETTINGS (НАСТРОЙКИ)

2. Нажимая кнопки ВВЕРХ/ВНИЗ, выберите CLOCK.

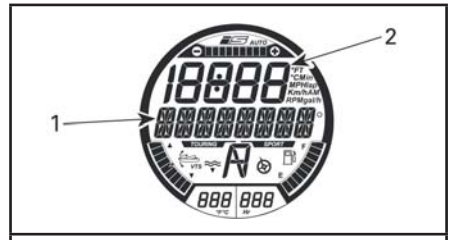

ВЫБРАНА ФУНКЦИЯ – ЧАСЫ

1. Индикация CLOCK
2. Время

3. Нажмите кнопку SET, чтобы выбрать функцию. Отобразится сообщение CHANGE CLOCK OFFSET.



4. Нажимайте кнопки ВВЕРХ/ВНИЗ, чтобы установить текущее время.
5. Нажмите кнопку SET, чтобы сохранить настройки и вернуться в основной режим работы дисплея.

ПРИМЕЧАНИЕ: Часы используют сигнал GPS для установки времени в соответствии с временем по Гринвичу (GMT, Greenwich Mean Time). При установке часов можно изменять значение только в поле «часы».

Изменение единиц измерения и языка отображения информации

Информация на многофункциональной панели приборов может отображаться как в метрических единицах измерения, так и в единицах измерения, принятых в США и Великобритании, а также на различных языках.

Для изменения единиц измерения или языка отображения информации на многофункциональном дисплее обращайтесь к авторизованному дилеру Sea-Doo.

ОБОРУДОВАНИЕ

ПРИМЕЧАНИЕ: Иллюстрации носят справочный характер и могут не соответствовать всем возможным моделям.

ПРИМЕЧАНИЕ: Некоторые предупреждающие таблички не проиллюстрированы. Для информации о предупреждающих табличках обратитесь к разделу **ПРЕДУПРЕЖДАЮЩИЕ ТАБЛИЧКИ**

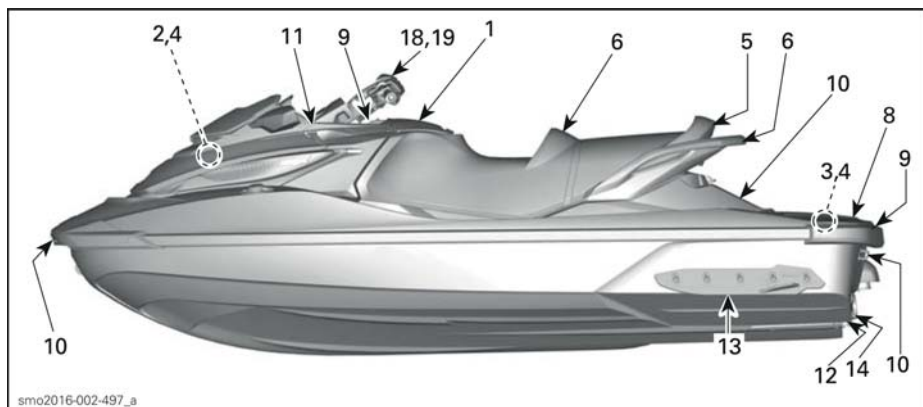

ТИПОВОЙ ВАРИАНТ



МОДЕЛИ WAKE PRO

1) Перчаточный ящик

Это небольшое отделение используется для хранения личных вещей.

Для доступа в перчаточный ящик откройте защелку крышки.

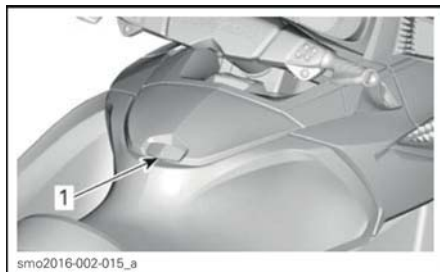

ТИПОВОЙ ВАРИАНТ – ПЕРЧАТОЧНЫЙ ЯЩИК
1. Защелка крышки

Организер перчаточного ящика (Модели GTX Limited и GTX Limited iS)

Организер перчаточного ящика может быть использован для хранения и переноски личных вещей.

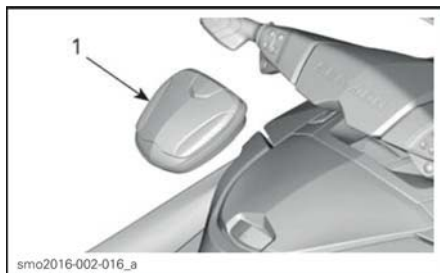

ТИПОВОЙ ВАРИАНТ
1. Организер перчаточного ящика

Сумка перчаточного ящика (модели GTX Limited и GTX Limited iS)

Сумка перчаточного ящика защищает предметы в перчаточном ящике. Сумку можно легко вытащить, используя две петли.



СУМКА ПЕРЧАТОЧНОГО ЯЩИКА

2) Носовой багажный контейнер

Водонепроницаемый багажный контейнер может быть использован для хранения больших личных вещей. Он расположен под носовой крышкой. Контейнер является съемным и переносным.



НОСОВОЙ БАГАЖНЫЙ КОНТЕЙНЕР

Доступ к багажному контейнеру

Поднимите крышку носового багажного отделения, потянув две защелки крышки вверх (по одной с каждой стороны).



ТИПОВОЙ ВАРИАНТ – ДОСТУП К БАГАЖНОМУ КОНТЕЙНЕРУ

1. Защелки крышки носового багажного отделения (по одной с каждой стороны)

Как открыть крышку багажного контейнера

Освободите защелки крышки, затем потяните за рукоять крышки.

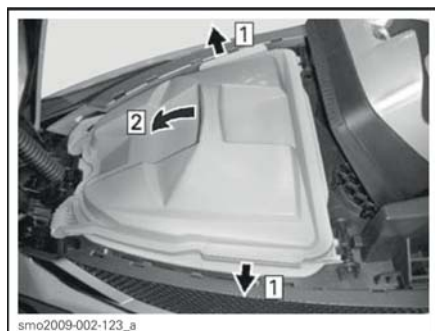

КАК ОТКРЫТЬ КРЫШКУ БАГАЖНОГО КОНТЕЙНЕРА

Шаг 1: Освободите защелки крышки

Шаг 2: Откройте крышку

ВНИМАНИЕ Максимально допустимая нагрузка для носового багажного контейнера составляет 9 кг, при условии равномерного распределения.

⚠ ПРЕДОСТЕРЕЖЕНИЕ

Никогда не оставляйте в носовом багажном контейнере какие-либо тяжелые или бьющиеся предметы незакрепленными. Не превышайте допустимую нагрузку. Никогда не эксплуатируйте гидроцикл с открытыми багажными крышками.

Снятие багажного контейнера

Убедитесь что защелки крышки багажного контейнера закрыты.

Отожмите защелки удерживающие багажный контейнер на месте. Затем потяните контейнер за рукоять, наклоняя его вперед, чтобы высвободить выступы из корпуса гидроцикла.



СНЯТИЕ БАГАЖНОГО КОНТЕЙНЕРА

Шаг 1: Отожмите защелки багажного контейнера

Шаг 2: Поднимите и наклоните контейнер, чтобы высвободить его выступы

⚠ ПРЕДОСТЕРЕЖЕНИЕ

Никогда не храните что-либо под багажным контейнером или между подвижной и неподвижной палубами.

Багажное отделение под багажным контейнером (модели с двигателем 1630 ACE HO)

Дополнительное багажное отделение расположено под багажным контейнером. Для доступа к нему снимите багажный контейнер.

⚠ ПРЕДОСТЕРЕЖЕНИЕ

Никогда не оставляйте в данном багажном отделении какие-либо тяжелые или бьющиеся предметы незакрепленными. Не превышайте допустимую нагрузку.

Установка багажного контейнера

После того как вы установите багажный контейнер в багажное отделение наклоните контейнер так, чтобы его выступы попали в пазы под опорой амортизатора.

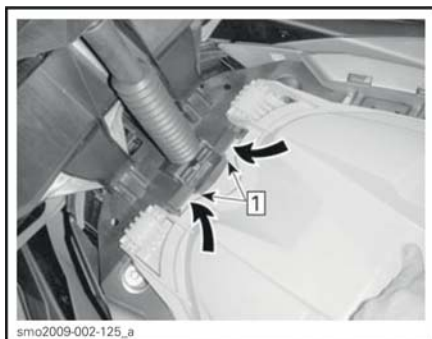

Шаг 1: Установите выступы контейнера

Прижмите выступы багажного контейнера чтобы защелкнуть их (по одному с каждой стороны).

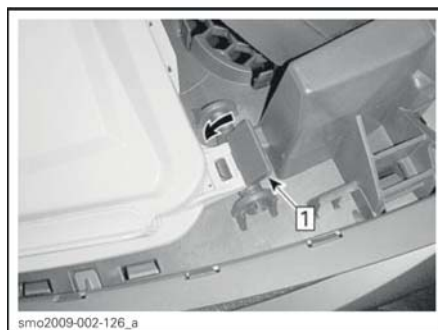

Шаг 1: Нажмите на защелки для закрепления

Убедитесь что багажный контейнер правильно установлен и закреплен.

ВНИМАНИЕ Никогда не используйте гидроцикл с неправильно закрепленным багажным контейнером.

Все модели без подвески

ВНИМАНИЕ Эксплуатация гидроцикла без носового багажного контейнера запрещена, т.к. вода попадет в трюм.

3) Кормовые багажные контейнеры

Модели с подвеской

Два багажных контейнера расположены под кормовой посадочной платформой. Они идеальны для хранения таких вещей как буксировочный фал, аптечка первой помощи, огнетушитель, и проч.

Когда посадочная платформа закрыта, она служит крышкой для обоих багажных контейнеров.

Правый багажный контейнер предназначен для хранения огнетушителя (не входит в комплект поставки).



1. Расположение крепления огнетушителя

Правый багажный контейнер может быть снят для обслуживания гидроцикла.

Для снятия багажного контейнера вытащите два пластиковых фиксатора внутри контейнера (носовой и кормовой), затем поднимите контейнер над неподвижной палубой.



ДОСТУП К АКБ И БЛОКУ ПРЕДОХРАНИТЕЛЕЙ - ПРАВЫЙ БАГАЖНЫЙ КОНТЕЙНЕР СНЯТ

ВНИМАНИЕ Эксплуатация без кормовых багажных контейнеров запрещена. Всегда проверяйте правильность крепления кормовой посадочной платформы над багажными контейнерами. При неправильном креплении во время выполнения экстремальных маневров поток воды может открыть платформу и выбить правый багажный контейнер. Если это произойдет, вода попадет в трюм и может стать причиной повреждения двигателя или проблемам с электрооборудованием.

4) Крепление огнетушителя

Модели с подвеской

Используйте крепление внутри правого багажного контейнера под посадочной платформой и резиновые стяжки.

Обратитесь к иллюстрациям в подразделе «КОРМОВЫЕ БАГАЖНЫЕ КОНТЕЙНЕРЫ».

ПРИМЕЧАНИЕ: Огнетушитель не входит в комплект поставки.

Модели без подвески

Крепление огнетушителя расположено под носовым багажным контейнером.

5) Сиденье

Данные гидроциклы оснащены комфортным сиденьем, заужающимся в передней части, с углублениями в области колен. Это обеспечивает лучший контроль гидроцикла в поворотах и снижает усталость верхней части тела.

Сиденье рассчитано на водителя и пассажира.

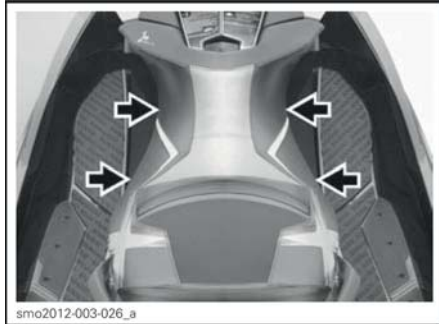

УДОБНОЕ СИДЕНЬЕ

Снятие сиденья (модели с двигателем 1503 4-ТЕС™)

Чтобы снять сиденье, потяните рычаг защелки вверх и поднимите заднюю часть сиденья

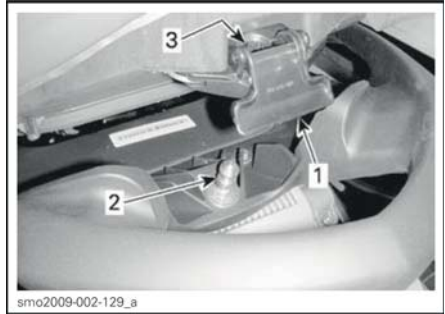

ТИПОВОЙ ВАРИАНТ – ЗАЩЕЛКА СИДЕНЬЯ

1. Рычаг защелки сиденья
2. Палец фиксатора
3. Отверстие под палец фиксатора

Затем потяните сиденье вверх и назад, чтобы снять сиденье с гидроцикла.

Снятие сиденья (модели с двигателем 1630 АСЕ НО)

Чтобы снять сиденье, потяните рычаг защелки вверх и поднимите заднюю часть сиденья

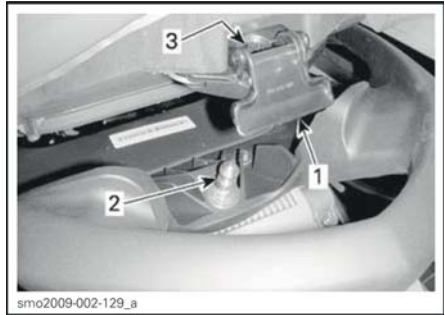

ТИПОВОЙ ВАРИАНТ – ЗАЩЕЛКА СИДЕНЬЯ

1. Рычаг защелки сиденья
2. Палец фиксатора
3. Отверстие под палец фиксатора

Установка сиденья (модели с двигателем 1503 4-ТЕС™)

Для установки сиденья вставьте его переднюю часть в специальный паз.



1. Паз для выстула в передней части сиденья

Поставьте защелку напротив пальца фиксатора и надавите на сиденье для закрепления.

Потяните заднюю часть сиденья, чтобы убедиться в правильности закрепления.

▲ ОСТОРОЖНО Убедитесь, что палец фиксатора надежно закреплен в защелке.

Установка сиденья (модели с двигателем 1630)

Опустите сиденье и надавите на него для закрепления.

Потяните заднюю часть сиденья, чтобы убедиться в правильности закрепления.

▲ ОСТОРОЖНО Убедитесь, что палец фиксатора надежно закреплен в защелке.

6) Ремень и поручень пассажира

Ремень на сиденье обеспечивает пассажиру возможность держаться во время движения.

Также пассажир имеет возможность держаться за боковые части формованного поручня, расположенного в задней части сиденья. Задняя часть формованного поручня может служить опорой для наблюдателя, следящего за воднолыжником или вейкбордистом или для подъема на гидроцикл из воды.

ВНИМАНИЕ Не используйте формованный поручень для буксировки чего-либо или для подъема гидроцикла.

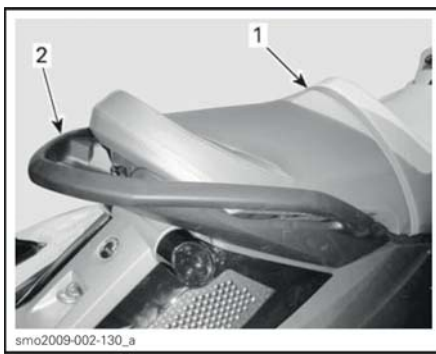

ТИПОВОЙ ВАРИАНТ – РЕМЕНЬ И ПОРУЧЕНЬ

1. Ремень
2. Формованный поручень

7) Посадочная подножка (если установлена)

Подножка облегчает подъем на борт гидроцикла из воды.

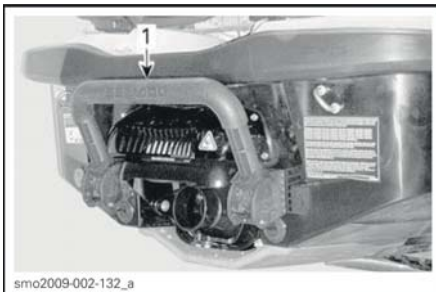

ТИПОВОЙ ВАРИАНТ

1. Посадочная подножка

▲ ПРЕДОСТЕРЕЖЕНИЕ

Посадка на борт гидроцикла с использованием посадочной подножки разрешена только при выключенном двигателе.

Опустите и удерживайте подножку рукой, пока не поставите на нее ступню или колено.

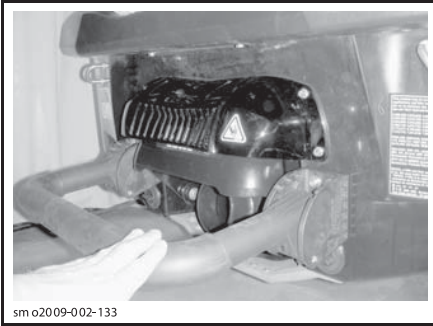

ПОСАДОЧНАЯ ПОДНОЖКА, УДЕРЖИВАЕМАЯ В НИЖНЕМ ПОЛОЖЕНИИ, ДЛЯ ПОДЪЕМА ИЗ ВОДЫ.

ВНИМАНИЕ

- Не используйте подножку для посадки на гидроцикл, извлеченный из воды.
- Не используйте подножку для вытягивания, буксировки, ныряния или прыжков, а также для любых других непредусмотренных целей.
- Стойте на середине подножки.
- Одновременно только один человек может находиться на подножке.

⚠ ПРЕДОСТЕРЕЖЕНИЕ

Помните про движение отражателя системы iBR при запуске/остановке двигателя или при использовании рычага управления системы iBR. Автоматическое перемещение отражателя может привести к защемлению пальцев рук или ног людей, удерживающихся за кормовую часть гидроцикла.

8) Посадочная платформа

Посадочная платформа закрывает кормовую часть палубы.

В качестве подножки для наблюдателя, обращенного лицом в сторону буксируемого воднолыжника, используются два углубления в платформе.

Модели с подвеской

Два поручня в кормовой части платформы облегчают посадку из воды.

Платформа также служит водонепроницаемой крышкой для двух кормовых багажных контейнеров, доступ к которым осуществляется поднятием платформы. Платформа установлена на петлях неподвижной палубы и закрывается на две защелки в ее носовой части. Для того, чтобы поднять платформу потяните рукоятки защелок. Цилиндр с левой стороны фиксирует платформу в полностью поднятом положении.

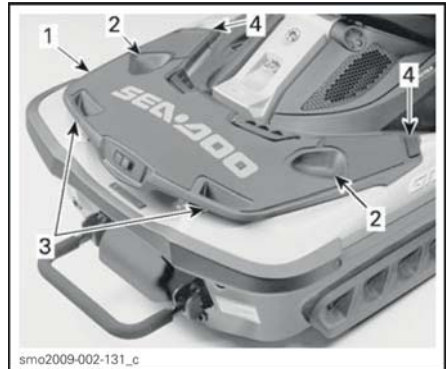

ПРОИЛЛЮСТРИРОВАНА МОДЕЛЬ GTX LIMITED iS

1. Посадочная платформа
2. Подножки наблюдателя
3. Поручни
4. Рукоятки защелок

9) Швартовы (модели GTX Limited и GTX Limited iS)

Для быстрой швартовки предназначены два встроенных швартова.

Один из них расположен слева под рулем, другой по центру задней кромки посадочной платформы.

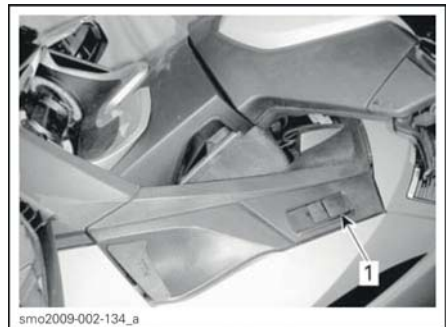

1. Носовой швартов



1. Кормовой швартов

⚠ ПРЕДОСТЕРЕЖЕНИЕ

- Не используйте швартовы при работающем двигателе.
- Не используйте швартовы для буксировки гидроцикла, людей или каких-либо предметов.
- Не используйте швартовы для закрепления гидроцикла при его транспортировке.

ВНИМАНИЕ

- Эта система предназначена для временной швартовки в нормальных условиях. Не используйте для долговременной швартовки или в тяжелых условиях (сильный ветер, волнение и т.д.).
- Регулярно проверяйте состояние швартов, не используйте поврежденные швартовы. Замена швартов компании BRP на швартовы другого производителя аннулирует гарантийные обязательства на них.
- Швартовы и их втягивающий механизм должны регулярно промываться пресной водой, если используются в условиях соленой воды. Это позволит предотвратить образование соли, увеличит срок службы швартов и их механизмов.

ПРИМЕЧАНИЕ: Швартовы подвержены естественному износу, и потому не покрываются гарантийными условиями.

Для получения дополнительной информации о чистке швартов обратитесь к разделу «ТЕХНИЧЕСКОЕ ОБСЛУЖИВАНИЕ».

Швартовка гидроцикла при помощи встроенных швартов

1. Освободите носовой встроенный швартов поднятием рычага, когда гидроцикл будет напротив швартовой утки, параллельно причалу.
2. Потяните стопор швартова для того чтобы выбрать достаточную длину для закрепления к швартовой утке.

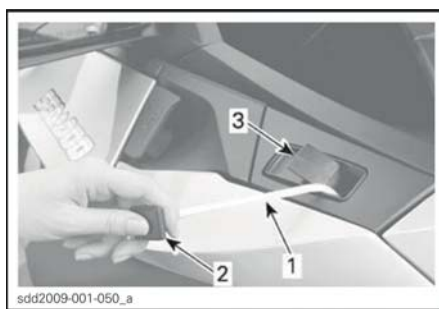

ТИПОВОЙ ВАРИАНТ - НОСОВОЙ ШВАРТОВ

1. Носовой швартов
 2. Стопор швартова
 3. Рычаг стопора
3. Нажмите на рычаг стопора для фиксации швартова.

ВНИМАНИЕ Всегда проверяйте надежность фиксации швартова. Убедитесь что швартов не контактирует с какими-либо компонентами гидроцикла, что могло бы стать причиной их повреждения или преждевременного износа швартова.

4. Осторожно сойдите на причал после закрепления швартова к швартовой утке. Гидроцикл должен быть параллелен причалу. На причал сходите с подножек или сиденья гидроцикла, а не с борта, чтобы не потерять устойчивость.
5. Повторите процедуру швартовки с кормовым швартовым при параллельном причале гидроцикле. Соблюдайте осторожность, не упадите в воду.

ПРИМЕЧАНИЕ: Процедура швартовки принципиально не зависит от наличия на борту пассажиров. Однако водитель должен указать пассажирам на необходимость сидеть неподвижно и ближе к центру сиденья для улучшения устойчивости. Пассажиры не должны сходить с гидроцикла до закрепления носового швартова на швартовой утке. Водитель должен оставаться на гидроцикле до высадки пассажиров. Он должен поддерживать параллельное причалу положение гидроцикла.

ВНИМАНИЕ

- Не используйте для швартовки только один встроенный швартов. Всегда используйте носовой и кормовой швартовы вместе.
- Не перетягивайте швартовы. Всегда оставляйте небольшое провисание. Принимайте во внимание приливы и отливы (если применимо). Не крепите швартов за пластиковый стопор на конце.
- Система швартов не защищает гидроцикл от ударов о причал. Используйте кранцы совместно со швартовыми, чтобы защитить гидроцикл.
- Швартуйтесь только к причалам соответствующей высоты, используя швартовые утки.

Отшвартовка

1. Первым выбирается кормовой швартов. Выберите швартов, удерживая стопор швартова поднимите рычаг стопора. После того как швартов будет выбран установите стопор в его посадочное место.
2. Поднимитесь на борт гидроцикла. По возможности перенесите вес тела как можно ближе к центру гидроцикла, чтобы сохранить устойчивость.
3. Осторожно займите место водителя.
4. Освободите носовой швартов, выберите его и зафиксируйте также как с кормовым швартовым.
5. Оттолкнитесь или отплывите от причала.

⚠ ОСТОРОЖНО Будьте осторожны при выборке швартов. Всегда держите стопор рядом с его посадочным местом до того как разблокировать рычаг стопора. Не стойте на пути выбирающегося швартова.

⚠ ОСТОРОЖНО Перед началом движения убедитесь что швартовы убраны и застопорены.

10) Носовая и кормовые буксирные петли

Буксирные петли предназначены для швартовки, буксировки и крепления гидроцикла при транспортировке.

Носовая буксирная петля

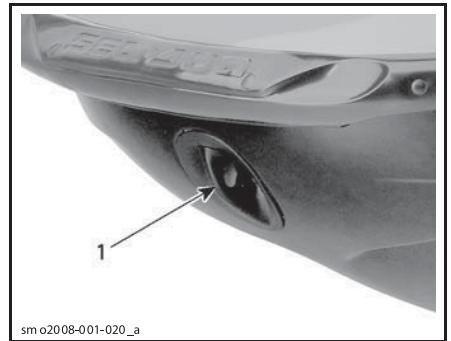

ТИПОВОЙ ВАРИАНТ

1. Носовая буксирная петля

Кормовые буксирные петли



ТИПОВОЙ ВАРИАНТ

1. Буксирная петля

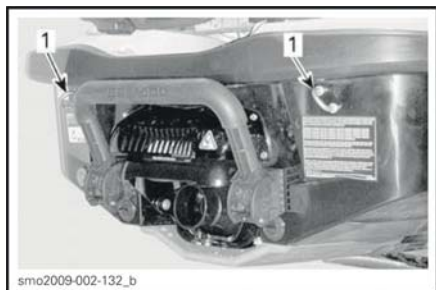

ТИПОВОЙ ВАРИАНТ

1. Кормовые буксирные петли

11) Киповые планки

Данные киповые планки могут быть использованы для временной швартовки, например во время заправки топливом.

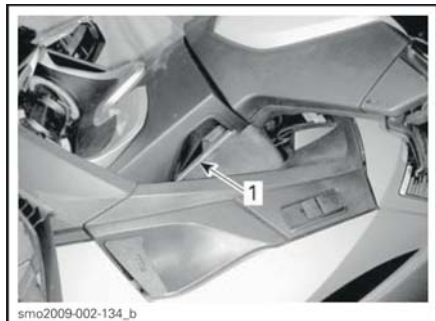

ТИПОВОЙ ВАРИАНТ

1. Киповые планки

ВНИМАНИЕ Никогда не используйте киповые планки для буксировки или подъема гидроцикла.

12) Трюмные сливные пробки

Выворачивайте сливные пробки, когда гидроцикл находится на прицепе. Это поможет стечь воде, скопившейся внутри корпуса, и поможет снизить образование конденсата.

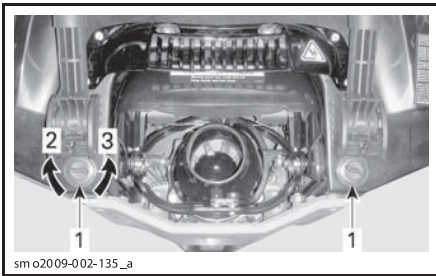

ТИПОВОЙ ВАРИАНТ

1. Пробки сливных отверстий
2. Затянуть
3. Отпустить

ВНИМАНИЕ Убедитесь, что пробки сливных отверстий надежно затянуты, прежде чем спускать гидроцикл на воду.

13) Регулируемые спонсоны (RXT-X aS)

Регулируемые спонсоны изменяют поперечную остойчивость гидроцикла

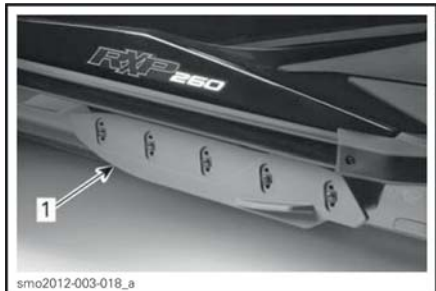

ТИПОВОЙ ВАРИАНТ - ПОКАЗАНА ЛЕВАЯ СТОРОНА

1. Регулируемый спонсон

Регулировка спонсона

Спонсоны имеют 3 регулировочных положения по высоте.

ПРИМЕЧАНИЕ: После изменения положения спонсона на отличное от заводского (Sport) транцевые пластинки должны быть установлены в заводское положение (0).

⚠ ПРЕДОСТЕРЕЖЕНИЕ

Помните о необходимости привыкнуть к изменившемуся поведению гидроцикла после изменения регулировок.

РЕГУЛИРОВКА СПОНСОНА	
Race	Увеличивает поперечную остойчивость гидроцикла для наилучшей управляемости при маневрировании. Данное положение НЕ РЕКОМЕНДУЕТСЯ использовать при движении с пассажиром.
Sport (заводская установка)	Сбалансированное положение между установками Sport и Freeride. Предпочтительное положение для обычных условий движения и для движения с пассажиром.
Freeride	Снижает поперечную остойчивость гидроцикла для более свободного режима движения.

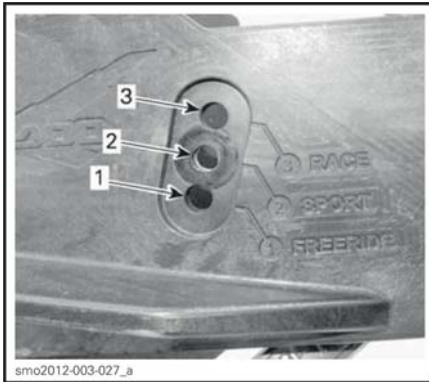

1. Freeride
2. Sport - заводская установка
3. Race

Порядок регулировки спонсонов

ПРИМЕЧАНИЕ: Компания BRP настоятельно рекомендует выполнять эту регулировку у авторизованного дилера Sea-Doo.

Выкрутите и УТИЛИЗИРУЙТЕ 5 самоконтращихся винтов.

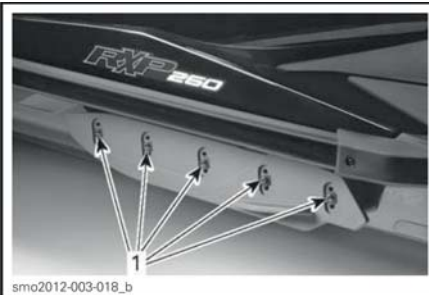

1. Самоконтращиеся винты

Установите требуемое положение спонсона.

Установите НОВЫЕ самоконтращиеся винты и затяните их указанным моментом затяжки.

⚠ ПРЕДОСТЕРЕЖЕНИЕ

При регулировке спонсонов самоконтращиеся винты должны заменяться новыми и затягиваться указанным моментом. В противном случае может произойти отделение спонсона, что может привести к потере управления.

МОМЕНТ ЗАТЯЖКИ	
Винты спонсона (P/N 250 000 572) (НЕОБХОДИМО ИСПОЛЬЗОВАТЬ НОВЫЕ ВИНТЫ)	(18 ± 2) Н•м

Повторите процедуру с другой стороны.

⚠ ПРЕДОСТЕРЕЖЕНИЕ

Оба спонсона должны устанавливаться в одинаковое положение. Отсутствие спонсона или неодинаковая регулировка негативно повлияют на управляемость и остойчивость гидроцикла, что может привести к потере управления.

14) Регулируемые транцевые пластинки (RXT-X aS)

Регулируемые транцевые пластинки изменяют продольное положение гидроцикла.



ПОКАЗАНА ПРАВАЯ СТОРОНА – ТРАНЦЕВАЯ ПЛАСИНКА

Регулировка транцевых пластинок

При правильно отрегулированных транцевых пластинках гидроцикл должен иметь горизонтальное положение, особенно при движении на сильном волнении.

У транцевых пластинок есть 5 различных положений.

ПРИМЕЧАНИЕ: После изменения положения транцевых пластинок на отличное от заводского (0) спонсоны должны быть установлены в заводское положение (Sport).

Для регулировки транцевых пластинок обратитесь к таблице ниже.

ПРЕДОСТЕРЕЖЕНИЕ

Помните о необходимости привыкнуть к изменившемуся поведению гидроцикла после изменения регулировок.

РЕГУЛИРОВКА ТРАНЦЕВЫХ ПЛАСТИНОК				
ПОЛОЖЕНИЕ ТРАНЦЕВЫХ ПЛАСТИНОК	ПОЛОЖЕНИЕ НОСА	СОСТОЯНИЕ ВОДНОЙ ПОВЕРХНОСТИ	УПРАВЛЯЕМОСТЬ	СКОРОСТЬ ГИДРОЦИКЛА (НА СПОКОЙНОЙ ВОДЕ)
				

ПРИМЕЧАНИЕ: F (0) = заводская установка.

Порядок регулировки транцевых пластинок

Снимите болт и гайку с тяги.

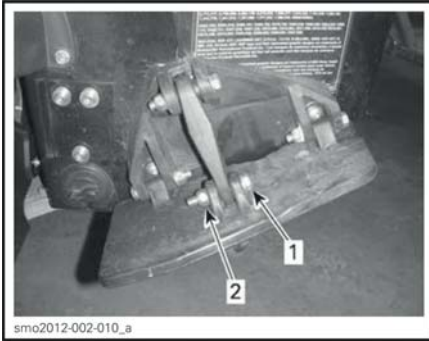

- 1. Болт
- 2. Гайка

Установите транцевую пластинку в необходимое положение.

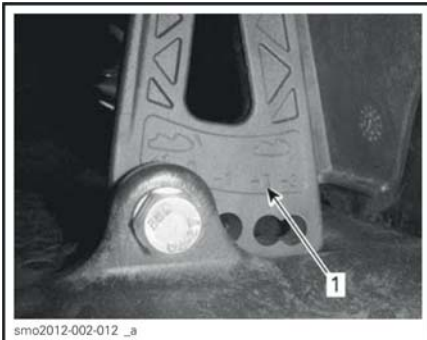

- 1. Положения транцевой пластинки

Установите НОВУЮ гайку и затяните указанным моментом.

⚠ ПРЕДОСТЕРЕЖЕНИЕ

После демонтажа крепеж должен быть заменен новым.

МОМЕНТ ЗАТЯЖКИ

Гайка тяги

$(13 \pm 1) \text{ Н}\cdot\text{м}$

Повторите процедуру с другой стороны.

⚠ ПРЕДОСТЕРЕЖЕНИЕ

Обе транцевые пластинки должны быть одинаково отрегулированы. Неправильная регулировка негативно повлияют на управляемость и устойчивость гидроцикла, что может привести к потере управления.

15) Носовые стабилизаторы (RXT-X aS)

Носовые стабилизаторы, располагающиеся с каждой стороны корпуса, дают следующие преимущества в условиях сильного волнения.

- Уменьшают погружение носа
- Улучшают устойчивость
- Уменьшают образование брызг.

16) Стойка крепления фала воднолыжника (модель WAKE Pro)

Чтобы поднять стойку, потяните рукоятку вверх. Прежде чем присоединить фал воднолыжника/вейкбордиста, убедитесь, что обе секции стойки полностью выдвинуты и надежно зафиксированы.

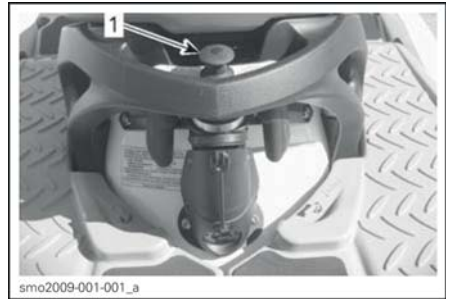

ТИПОВОЙ ВАРИАНТ – СТОЙКА КРЕПЛЕНИЯ ФАЛА ВОДНОЛЫЖНИКА/ВЕЙКБОРДИСТА СЛОЖЕНА

- 1. Чтобы поднять стойку, потяните рукоятку вверх



СТОЙКА КРЕПЛЕНИЯ ФАЛА ВОДНОЛЫЖНИКА/ВЕЙКБОРДИСТА ПОДНЯТА

Чтобы сложить стойку нажмите на ее верхнюю часть.

Если поднимание или опускание стойки затруднено, одновременно нажмите на обе стороны фиксатора в направлении носовой части гидроцикла.



ЧТОБЫ ОСВОБОДИТЬ И ОПУСТИТЬ СТОЙКУ, НАЖМИТЕ В НАПРАВЛЕНИИ НОСОВОЙ ЧАСТИ
1. Фиксатор

⚠ ПРЕДОСТЕРЕЖЕНИЕ

Перед использованием убедитесь, что стойка крепления фала воднолыжника/вейкбордиста полностью извлечена и надежно зафиксирована. Если стойка не используется, полностью уберите и зафиксируйте ее. Проявляйте осторожность при обращении с буксировочным фалом, потому что при отсоединении фал может спружинить в сторону гидроцикла. При буксировке воднолыжника, вейкбордиста или каких-либо надувных плавсредств не совершайте резких поворотов. Правильно храните буксировочный фал, когда не используете его.

ВНИМАНИЕ Стойка крепления фала сконструирована для буксировки воднолыжника или вейкбордиста, масса которого не превышает 114 кг.

При буксировке воднолыжника, вейкбордиста или надувного плавсредства, кроме водителя на борту обязательно должен находиться наблюдатель.

ПРИМЕЧАНИЕ: Рукоятки стойки крепления фала для буксировки предназначены для наблюдателя.

ВНИМАНИЕ Использование стойки крепления фала воднолыжника для буксировки судов не допускается. Помните об ограничении максимально допустимой нагрузки на стойку крепления фала воднолыжника/вейкбордиста. Превышение нагрузки может стать причиной ухудшения маневренности, устойчивости и снижения эксплуатационных характеристик.

17) Держатель для вейкборда (модель WAKE Pro)

Удобный съемный держатель предназначен для транспортировки вейкборда, когда гидроцикл находится на воде.

ПРИМЕЧАНИЕ: Держатель для транспортировки вейкборда может быть установлен с левой стороны гидроцикла.

Порядок установки:

1. Вставьте крюки нижней части держателя, в нижний крепежный кронштейн, расположенный под бампером с левой стороны корпуса.



КРЕПЕЖНЫЕ КРОНШТЕЙНЫ ДЛЯ ДЕРЖАТЕЛЯ ВЕЙКБОРДА

1. Нижний крепежный кронштейн
2. Верхний крепежный кронштейн



sm o20 10-002-009_a

1. Место для установки крюков на нижнем кронштейне

2. Поверните держатель вверх и нажмите на его верхнюю часть так, чтобы рукоятка зафиксировалась в верхнем крепежном кронштейне.

⚠ ПРЕДОСТЕРЕЖЕНИЕ

Если держатель ненадежно закреплен на гидроцикле, крепление может ослабнуть и держатель неожиданно отсоединится, подвергнув людей, находящихся поблизости, риску получения травм. Периодически проверяйте надежность крепления кронштейна.

3. Устанавливайте вейкборд на кронштейн таким образом, чтобы его киль или кили располагались снаружи, а пятки ботинок были направлены вниз, ближе к борту верхней палубы гидроцикла.
4. Закрепите вейкборд с помощью эластичных шнуров.

⚠ ПРЕДОСТЕРЕЖЕНИЕ

Чтобы снизить вероятность получения травм и исключить возможность порезов, всегда располагайте вейкборд **КИЛЕМ (-ЯМИ) НАРУЖУ**.



sm o20 10-002-008

ВЕЙКБОРД, УСТАНОВЛЕННЫЙ КИЛЯМИ НАРУЖУ

5. После установки убедитесь, что вейкборд надежно закреплен на держателе.

⚠ ПРЕДОСТЕРЕЖЕНИЕ

Если вейкборд ненадежно закреплен на держателе, крепление может ослабнуть и вейкборд неожиданно слетит с держателя, подвергнув людей, находящихся поблизости, риску получения травм. Чтобы не допустить этого:

- Проверяйте состояние и, при обнаружении повреждений, меняйте эластичные шнуры.
- Надежно крепите вейкборд на держателе.
- Периодически проверяйте надежность крепления вейкборда.

ПРИМЕЧАНИЕ: Если вейкборд не установлен на держателе, закрепляйте эластичные шнуры таким образом, чтобы они не имели возможности свободно перемещаться во время движения гидроцикла.

ВНИМАНИЕ Держатель предназначен для транспортировки одного вейкборда. Не используйте держатель для транспортировки нескольких вейкбордов, а также водных лыж или других предметов. Не используйте держатель для подъема на борт гидроцикла или для швартовки.

⚠ ПРЕДОСТЕРЕЖЕНИЕ

Если установлен держатель и/или вейкборд, при эксплуатации гидроцикла соблюдайте особые меры предосторожности:

- **НЕ ВЫПОЛНЯЙТЕ** резкие маневры, включая крутые развороты.
- **НЕ СОВЕРШАЙТЕ** прыжки на волнах.
- Придерживайтесь здравого смысла и ограничьте скорость движения.

В противном случае вейкборд может слететь или сидящие на гидроцикле могут упасть и получить травму в результате контакта с вейкбордом или держателем.

⚠ ПРЕДОСТЕРЕЖЕНИЕ

При транспортировке гидроцикла на прицепе **НЕ ОСТАВЛЯЙТЕ** вейкборд на держателе. В противном случае киль(-и) вейкборда может травмировать окружающих или вейкборд может упасть на дорогу. Эластичные шнуры, находящиеся в растянутом состоянии, могут спружинить и ударить кого-нибудь. Будьте осторожны.

Чтобы снять держатель нажмите рукоятку, расположенную в верхней части держателя, и снимите его с крепежных кронштейнов.



СНЯТИЕ ДЕРЖАТЕЛЯ ДЛЯ ВЕЙКБОРДА

1. Для снятия держателя вейкборда нажмите рукоятку

18) Рукоятка наклона рулевой колонки

Положение руля может быть отрегулировано для удобства водителя.

Для того чтобы сделать это потяните рукоятку у основания рулевой колонки перед перчаточным ящиком и наклоните руль в необходимое положение.

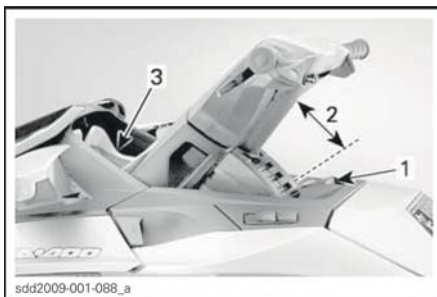

ТИПОВОЙ ВАРИАНТ

1. Рукоятка
2. Ход рулевой колонки
3. Многофункциональная панель приборов

Когда руль займет необходимое положение отпустите рукоятку и убедитесь что стопорный механизм попал в углубление рулевой колонки. Также убедитесь что рукоятка переведена в переднее, фиксирующее положение.

⚠ ПРЕДОСТЕРЕЖЕНИЕ

Для предотвращения неожиданного перемещения рулевой колонки всегда проверяйте чтобы стопорный механизм попал в углубление колонки.

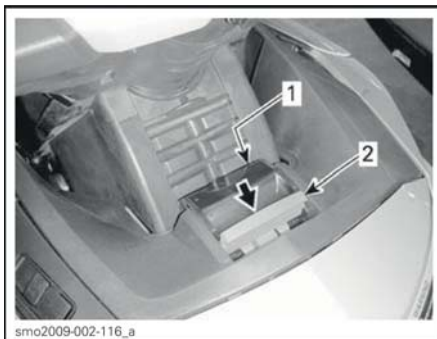

РАЗБЛОКИРОВАННАЯ РУЛЕВАЯ КОЛОНКА

1. Стопорный механизм в углублении колонки
2. Рукоятка в свободном положении

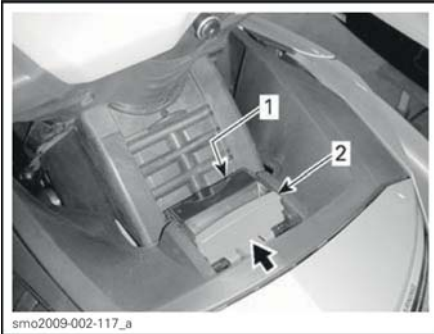

ЗАФИКСИРОВАННАЯ РУЛЕВАЯ КОЛОНКА

1. Стопорный механизм в углублении колонки
2. Рукоятка в фиксирующем положении

19) Руль с настраиваемой эргономикой (AES) (RXT-X/RXT-X aS)

Ширина руля и угловое положение органов управления могут настраиваться в соответствии с пожеланиями водителя посредством осевого перемещения и поворота рукояток руля.

ПРИМЕЧАНИЕ: Для выполнения эргономических регулировок обратитесь к авторизованному дилеру Sea-Doo.

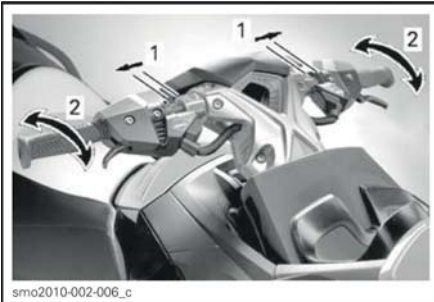

ЭРГОНОМИЧЕСКИЕ РЕГУЛИРОВКИ

1. Регулировка ширины руля
2. Регулировка углового положения органов управления

ПОДВЕСКА

Интеллектуальная подвеска iS (GTX Limited iS)

Интеллектуальная подвеска (iS) позволяет подвижной палубе свободно перемещаться относительно неподвижной, ограждая водителя и пассажиров от ударов о волны.

⚠ ПРЕДОСТЕРЕЖЕНИЕ

Хотя система гасит часть вертикальных нагрузок и снижет тем самым силу воздействий на тело, она не может устранить их полностью. Для предотвращения падения вас и ваших пассажиров за борт снизьте скорость.

⚠ ПРЕДОСТЕРЕЖЕНИЕ

Избегайте движения в условиях сильного волнения на воде или выполнения экстремальных маневров, таких как прыжки на гребнях волн и кильватерных следах.

Система iS предлагает несколько режимов работы.

Автоматический режим

При запуске система всегда выбирает АВТОМАТИЧЕСКИЙ РЕЖИМ, при выключении – РЕЖИМ ПРИЧАЛИВАНИЯ.

Подвеска будет автоматически устанавливаться на предустановленные на заводе значения высоты. Эта высота идеальна для большинства условий движения при крейсерской скорости.

Система iS постоянно отслеживает ход подвески и автоматически регулируется под изменяющиеся условия водной поверхности и загрузки.

Высота подвижной палубы пропорционально поднимает центр тяжести гидроцикла.

ПРИМЕЧАНИЕ: При выполнении определенных маневров склонность гидроцикла к опрокидыванию может увеличиться.

Ручной режим

РУЧНОЙ РЕЖИМ позволяет проводить тонкую регулировку подвески для удобства оператора. Высота подвески может быть отрегулирована кнопками ВВЕРХ/ВНИЗ, находясь в режиме IS (IS MODE).

ВЫСОТА ПОДВЕСКИ (SUSPENSION HEIGHT) может быть установлена в одно из 9 положений.

ПРИМЕЧАНИЕ: Изменение высоты подвески кнопками ВВЕРХ/ВНИЗ включает РУЧНОЙ РЕЖИМ работы системы iS. Автоматический режим выключается

Выбор высоты подвески в ручном режиме

Находясь в режиме IS (IS MODE) однократно нажмите кнопку ВВЕРХ или ВНИЗ для изменения значения высоты, или нажмите и удерживайте кнопку, до получения желаемого значения.

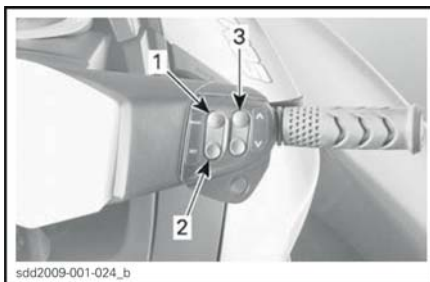

ТИПОВОЙ ВАРИАНТ

1. Кнопка выбора режима (MODE)
2. Кнопка изменения режимов (SET)
3. Кнопка ВВЕРХ/ВНИЗ

Слующая информация отображается на экране информационного центра

- Сообщение в виде бегущей строки MANUAL SUSPENSION (РУЧНОЙ РЕЖИМ).
- Индикация AUTO на дисплее iS исчезнет.
- Индикатор положения подвески покажет текущее значение высоты подвески (только один сегмент индикатора будет гореть).

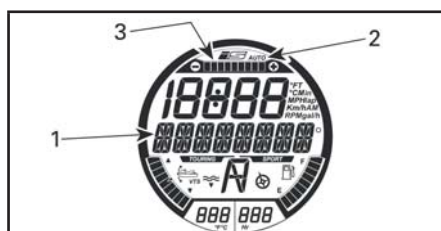
**РУЧНОЙ РЕЖИМ**

1. Сообщение MANUAL SUSPENSION будет отображаться здесь
2. Индикатор AUTO выключен
3. Индикация текущего положения подвески

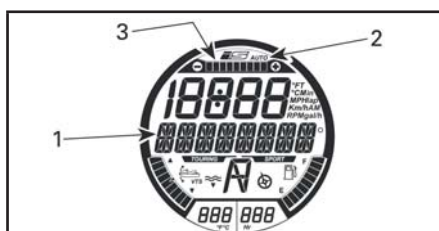
**АВТОМАТИЧЕСКИЙ РЕЖИМ**

1. Сообщение AUTOMATIC SUSPENSION отображается здесь
2. Индикатор AUTO включен
3. Горят все сегменты индикатора

Возвращение к автоматическому режиму

Чтобы вернуться к автоматическому режиму без выключения двигателя сделайте следующее:

- Нажимайте кнопку выбора режима MODE пока на многофункциональном дисплее не отобразится сообщение IS MODE.
- Нажмите кнопку изменения режимов SET.
- На многофункциональном дисплее появится сообщение в виде бегущей строки DOUBLE_CLICK_UP_FOR_AUTO_MODE (ДВАЖДЫ НАЖМИТЕ КНОПКУ ВВЕРХ ДЛЯ ВКЛЮЧЕНИЯ АВТОМАТИЧЕСКОГО РЕЖИМА)
- Дважды нажмите кнопку ВВЕРХ.

Включение автоматического режима будет подтверждено следующим:

- Сообщение AUTOMATIC SUSPENSION в виде бегущей строки.
- Включится индикатор AUTO на дисплее iS.
- Все сегменты индикатора положения подвески будут гореть.

Режимы причаливания

Система iS может быть переведена в автоматический режим причаливания (DOCK MODE AUTO) или в режим блокировки (DOCK MODE OFF).

Автоматический режим причаливания

В автоматическом режиме причаливания подвеска опускается на заданную высоту для снижения центра тяжести при следующих условиях:

- Двигатель выключен после нормальной эксплуатации гидроцикла.
- Активирована система O.T.A.S., обратитесь к разделу «**НОВЫЕ ТЕХНОЛОГИИ**».
- Если рычаг дроссельной заслонки отпущен приблизительно на 10 секунд.

ПРИМЕЧАНИЕ: При опускании подвески на высоту режима причаливания на многофункциональном дисплее появится сообщение в виде бегущей строки DOCK MODE ON.

Режим блокировки

В режиме блокировки подвеска не опустится на высоту режим причаливания при отпускании рычага дроссельной заслонки больше, чем на 10 секунд. Она опустится в случае, если:

- Двигатель выключен
- Активирована система O.T.A.S.

Если подвеска включенного гидроцикла находилась в верхнем положении во время двойного нажатия кнопки ВНИЗ в режиме IS, она опустится на высоту режима причаливания, даже если был выбран режим блокировки.

Если подвеска включенного гидроцикла находилась в нижнем положении (высота режима причаливания) во время двойного нажатия кнопки ВВЕРХ в режиме IS, она поднимется на предустановленную заводом высоту.

⚠ ПРЕДОСТЕРЕЖЕНИЕ

При выполнении определенных маневров на низкой скорости или во время причаливания склонность гидроцикла к опрокидыванию может увеличиться. Чем больше людей (или груза) находится на подвижной палубе, тем менее устойчив гидроцикл.

ПРИМЕЧАНИЕ: Автоматический режим причаливания всегда включен при использовании учебного ключа.

Включение автоматического режима причаливания или режима блокировки.

Включение автоматического режима причаливания или режима блокировки возможно только при выключенном двигателе и использовании обычного ключа.

Для изменения режима причаливания выполните следующие шаги:

1. Нажмите кнопку запуска/остановки для активации информационного центра.
2. Установите шнур безопасности на выключатель двигателя.
3. Нажимайте кнопку выбора режимов пока на информационном центре не отобразится SETTINGS (НАСТРОЙКИ).



СООБЩЕНИЕ НА ДИСПЛЕЕ

SETTINGS (НАСТРОЙКИ)

4. Нажмите кнопку изменения режимов для отображения режима причаливания



ПЕРВАЯ ДОСТУПНАЯ ОПЦИЯ РЕЖИМА

Сообщение DOCK MODE (режим причаливания) отображается здесь

5. Нажмите кнопку изменения режимов для отображения автоматического режима причаливания



ВКЛЮЧЕННЫЙ РЕЖИМ

Сообщение DOCK MODE AUTO (автоматический режим причаливания) отображается здесь.

6. Нажмите кнопку ВВЕРХ или ВНИЗ для переключения на режим блокировки.



ВЫКЛЮЧЕННЫЙ РЕЖИМ

Сообщение DOCK MODE OFF (режим блокировки) отображается здесь

- Нажмите кнопку изменения режима или подождите до автоматического выхода из меню, для сохранения настроек и выхода в главное меню.

После этого вы можете запустить двигатель и отправиться в путь с выбранным режимом прицепления.

⚠ ОСТОРОЖНО Эксплуатация гидроцикла в режиме блокировки препятствует опусканию подвижной палубы при движении с низкой скоростью и торможении. Центр тяжести остается смещенным вверх, ухудшая устойчивость и способствуя опрокидыванию.

Регулируемая подвеска aS (RXT-X aS)

Регулируемая подвеска aS позволяет подвижной палубе двигаться независимо от неподвижной, защищая водителя и пассажиров от ударов о волны.

Уровень демпфирования регулируемой подвески может быть механически отрегулирован в соответствии с условиями движения и стилем управления.

⚠ ПРЕДОСТЕРЕЖЕНИЕ

Хотя система гасит часть вертикальных нагрузок и снижет тем самым силу воздействий на тело, она не может устранить их полностью. Для предотвращения падения вас и ваших пассажиров за борт снизьте скорость.

⚠ ПРЕДОСТЕРЕЖЕНИЕ

Избегайте движения в условиях сильного волнения на воде или выполнения экстремальных маневров, таких как прыжки на гребнях волн и кильватерных следах.

Регулировка преднатяга пружины

Предварительное натяжение пружины может легко регулироваться с помощью регулировочной гайки (регулятора) «1/2 дюйма».

Регулятор предварительного натяжения пружины располагается под сиденьем.

СУМАРНЫЙ ВЕС ЕЗДКОВ, КГ	КОЛИЧЕСТВО ЩЕЛЧКОВ РЕГУЛЯТОРА (ПО ЧАСОВОЙ СТРЕЛКЕ*)
57	0
73	2
89	4
105	6
120	8
136	10
152	12
168	14
184	16
200	18

* 0 крайняя позиция при выкручивании (против часовой стрелки).

Регулировка демпфирования

Демпфирование подвески aS может быть отрегулировано в соответствии с условиями движения и предпочтениями водителя.

Регулировка демпфирования проводится посредством удаленного резервуара с азотом в перчаточном ящике.

Синий кулачок в перчаточном ящике предназначен для регулировки демпфирования.

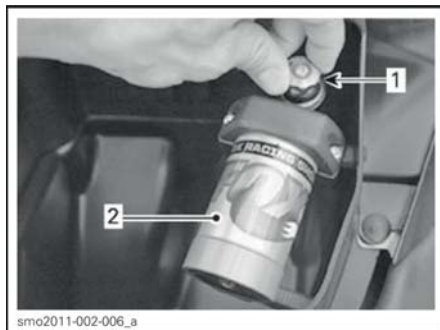

1. Синий кулачок
2. Резервуар с азотом

СОСТОЯНИЕ ВОДНОЙ ПОВЕРХНОСТИ	КОЛИЧЕСТВО ЩЕЛЧКОВ РЕГУЛЯТОРА (ПО ЧАСОВОЙ СТРЕЛКЕ*)
Спокойная вода	0
	5
Волнение	10
	15
Вдали от берега	20
* 0 крайняя позиция при выкручивании (против часовой стрелки).	

ПРИМЕЧАНИЕ: Данные регулировки приведены в качестве рекомендаций для достижения оптимальной работы подвески. Персональные предпочтения могут отличаться.

Повеска S (с ручной регулировкой) (GTX S 155)

Подвеска с ручной регулировкой S позволяет подвижной палубе двигаться независимо от неподвижной, защищая водителя и пассажиров от ударов о волны.

Уровень демпфирования подвески может быть механически отрегулирован в соответствии с весом водителя.

⚠ ПРЕДОСТЕРЕЖЕНИЕ

Хотя система гасит часть вертикальных нагрузок и снижает тем самым силу воздействий на тело, она не может устранить их полностью. Для предотвращения падения вас и ваших пассажиров за борт снизьте скорость.

⚠ ПРЕДОСТЕРЕЖЕНИЕ

Избегайте движения в условиях сильного волнения на воде или выполнения экстремальных маневров, таких как прыжки на гребнях волн и кильватерных следах.

Регулировка преднатяга пружины

Предварительное натяжение пружины может легко регулироваться с помощью регулировочной гайки (регулятора) «1/2 дюйма».

Регулятор предварительного натяжения пружины располагается под сиденьем.

СУМАРНЫЙ ВЕС ЕЗДКОВ, КГ	КОЛИЧЕСТВО ЩЕЛЧКОВ РЕГУЛЯТОРА (ПО ЧАСОВОЙ СТРЕЛКЕ*)
68	0
79	2
90	4
102	6
113	8
125	10
136	12
147	14
159	16
170	18
* 0 крайняя позиция при выкручивании (против часовой стрелки).	

ЭКСПЛУАТАЦИЯ В ПЕРИОД ОБКАТКИ

Эксплуатация в период обкатки

Гидроцикл требует обкатки в течение 10 мото-часов перед эксплуатацией с полностью открытой дроссельной заслонкой.

В течение этого периода не следует открывать дроссельную заслонку более чем на 1/2–3/4 ее хода. Однако в период обкатки полезны кратковременные ускорения с полностью открытой дроссельной заслонкой и движение с различными скоростями.

ВНИМАНИЕ Продолжительные разгоны с полностью открытой дроссельной заслонкой и длительное движение с постоянной скоростью недопустимы в период обкатки.

ПРИМЕЧАНИЕ: двигатели 215, 260 и 300: В течение первых 5 часов эксплуатации максимальная скорость гидроцикла электронно ограничена с целью защиты двигателя. Эффективность работы двигателя будет постепенно увеличиваться в течение этого периода.

ИНСТРУКЦИИ ПО ЭКСПЛУАТАЦИИ

⚠ ПРЕДОСТЕРЕЖЕНИЕ

Перед поездкой всегда производите **КОНТРОЛЬНЫЙ ОСМОТР ГИДРОЦИКЛА ПЕРЕД ПОЕЗДКОЙ**. Ознакомьтесь с разделами «**ИНФОРМАЦИЯ ПО БЕЗОПАСНОСТИ**» и «**ИНФОРМАЦИЯ О СУДНЕ**», а также полностью ознакомьтесь с технологией iControl.

Если у вас возникает недопонимание по какому-либо органу управления или инструкции, обратитесь к авторизованному дилеру Sea-Doo.

Посадка на гидроцикл

Как и при посадке на любое плавсредство, при посадке на гидроцикл следует проявлять осторожность, двигатель при этом должен быть выключен.

⚠ ПРЕДОСТЕРЕЖЕНИЕ

Посадка на борт гидроцикла и использование посадочной подножки разрешены только при ВЫКЛЮЧЕННОМ двигателе.

Посадка на гидроцикл с причала

При посадке с причала медленно поставьте одну ногу на ближайшую опорную площадку и перенесите вес тела на противоположный борт, удерживая гидроцикл за руль.

Затем перенесите другую ногу через сиденье и поставьте ее на другую опорную площадку. Оттолкните гидроцикл от причала.



Посадка на гидроцикл на мелководье

На мелководье осуществляйте посадку на борт гидроцикла или со стороны борта, или со стороны кормы.

⚠ ПРЕДОСТЕРЕЖЕНИЕ

- Держите конечности в стороне от водомета или решетки водозаборника.
- При подъеме на борт никогда не используйте компоненты водометного двигателя в качестве опоры.

Убедитесь, что глубина под нижней точкой днища гидроцикла составляет не менее 90 см.

Учтите, что при наличии пассажиров осадка судна увеличивается. Придерживайтесь указанной выше глубины, так как камни, песок, галька могут попасть в водометный двигатель.

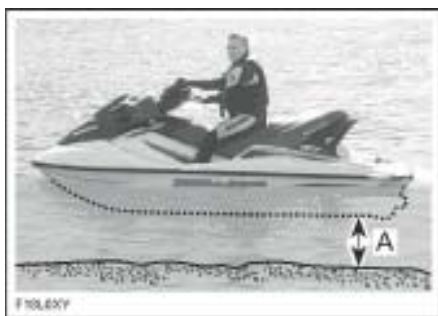

A Глубина под нижней точкой днища, когда все пассажиры находятся на борту, должна быть не менее 90 см

ВНИМАНИЕ

- Запуск двигателя или движение на гидроцикле по мелководью могут повредить детали водометного двигателя.
- Стойте на центре подножки.
- Одновременно только один человек может находиться на подножке.

⚠ ПРЕДОСТЕРЕЖЕНИЕ**Модели, оснащенные системой iBR:**

- Помните про движение отражателя системы iBR при запуске/остановке двигателя или при использовании рычага управления системы iBR. Автоматическое перемещение отражателя может привести к защемлению пальцев рук или ног людей, удерживающихся за кормовую часть гидроцикла.
- При подъеме на борт никогда не используйте компоненты системы iBR в качестве опоры.

Посадка на глубокой воде

⚠ ПРЕДОСТЕРЕЖЕНИЕ

- Держите конечности в стороне от водомета или решетки водозаборника.
- При подъеме на борт никогда не используйте компоненты водометного движителя в качестве опоры.
- Неопытные ездоки должны потренироваться в посадке на борт недалеко от берега (все описанные методы) перед отправкой на глубоководье.

⚠ ПРЕДОСТЕРЕЖЕНИЕ**Модели, оснащенные системой iBR:**

- Помните про движение отражателя системы iBR при запуске/остановке двигателя или при использовании рычага управления системы iBR. Автоматическое перемещение отражателя может привести к защемлению пальцев рук или ног людей, удерживающихся за кормовую часть гидроцикла.
- При подъеме на борт никогда не используйте компоненты водометного движителя или системы iBR в качестве опоры.

Один водитель

Модели без посадочной подножки

1. Одной рукой возьмитесь за задний поручень.
2. Другой рукой обопритесь о посадочную платформу и поднимите свое тело так, чтобы иметь возможность поставить одно колено на платформу.
3. Поставьте второе колено на посадочную платформу.



sm o2009-002-144

4. Ухватитесь за ремень сиденья, для поддержания равновесия, и шагните вперед на подножки, расположенные с обеих сторон сиденья.



sm o2009-002-145

Сядьте верхом на сиденье.

Модели с посадочной подножкой

Подплывите к корме гидроцикла.

Одной рукой опустите посадочную подножку.



sm o2009-002-140

Другой рукой возьмитесь за один из поручней на посадочной платформе. Подтянитесь, чтобы вы смогли опереться коленом о посадочную подножку.



sm o2009-002-141

ВНИМАНИЕ

- Стойте на центре подножки.
- Одновременно только один человек может находиться на подножке.

Одной рукой возьмитесь за формованный поручень за сиденьем и встаньте на посадочную подножку.



sm o2009-002-142

Удерживая обе руки на поручне, находящемся позади сиденья, встаньте на посадочную платформу.



sm o2009-002-143



sm o2009-002-144

Ухватитесь за ремень сиденья, для поддержания равновесия, и шагните вперед на подножки, расположенные с обеих сторон сиденья.

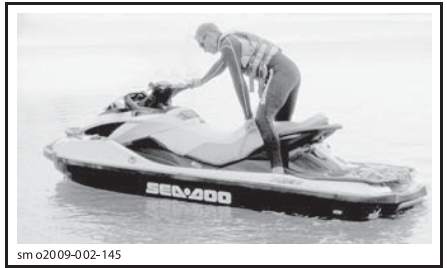

sm o2009-002-145

Сядьте верхом на сиденье.

Водитель с пассажиром

Водитель поднимается на борт гидроцикла, как описано выше.

На беспокойной акватории пассажир, находящийся в воде, может придержать гидроцикл, облегчая посадку водителя.



sm o2009-002-146

ВНИМАНИЕ

- Стойте на центре подножки.
- Одновременно только один человек может находиться на подножке.

Пассажир садится на гидроцикл после водителя. Водитель должен максимально сдвинуться вперед, чтобы поддержать равновесие гидроцикла.



sm o2009-002-147

ТИПОВОЙ ВАРИАНТ – МОДЕЛЬ С ПОСАДОЧНОЙ ПОДНОЖКОЙ



sm o2009-002-148

ТИПОВОЙ ВАРИАНТ – МОДЕЛЬ С ПОСАДОЧНОЙ ПОДНОЖКОЙ



sm o2009-002-149



sm o2009-002-150

Запуск двигателя

⚠ ПРЕДОСТЕРЕЖЕНИЕ

Перед запуском двигателя, водитель и пассажир(-ы) должны:

- Всегда занимать правильное положение на сиденье гидроцикла.
- Крепко держаться за поручни или за талию сидящего впереди.
- Надевать защитную экипировку, включая ИСЖ установленного образца и нижнюю часть гидрокостюма.

ВНИМАНИЕ Прежде чем запустить двигатель, необходимо убедиться, что глубина под нижней точкой задней части днища, когда все пассажиры заняли свои места, составляет минимум 90 см. В противном случае может произойти повреждение компонентов водометного движителя.

1. Всегда закрепляйте шнур безопасности на ИСЖ или запястье (требуется браслет на запястье).
2. Крепко возьмитесь за руль левой рукой и поставьте обе ноги на опорные площадки.
3. Нажмите кнопку запуска/остановки двигателя один раз для подачи напряжения в электрическую систему.
4. Во время проведения информационным центром процедуры самодиагностики установите шнур безопасности на выключатель двигателя.

⚠ ПРЕДОСТЕРЕЖЕНИЕ

При запуске или во время движения шнур безопасности всегда должен быть закреплен на индивидуальном спасательном жилете или запястье (требуется браслет на запястье).

5. Чтобы запустить двигатель, нажмите и держите кнопку запуска/остановки двигателя.

ПРИМЕЧАНИЕ: Для запуска двигателя кнопка запуска/остановки должна быть нажата в течение 5 секунд после установки колпачка шнура безопасности на выключатель двигателя.

ВНИМАНИЕ Во избежание перегрева стартера не держите кнопку запуска/остановки в нажатом положении более 10 секунд. Между последовательными попытками пуска двигателя делайте паузы, необходимые для охлаждения стартера. Обратитесь к разделу «ПОИСК И УСТРАНЕНИЕ НЕИСПРАВНОСТЕЙ».

6. Сразу после того, как двигатель работает, незамедлительно отпустите кнопку запуска/остановки двигателя.

⚠ ПРЕДОСТЕРЕЖЕНИЕ

При запуске или во время движения шнур безопасности всегда должен быть закреплен на индивидуальном спасательном жилете.

ПРИМЕЧАНИЕ: Для запуска двигателя колпачок шнура безопасности должен быть установлен на выключатель двигателя в течение 5 секунд после нажатия кнопки запуска/остановки. Звуковой сигнал отличный от двух коротких сигналов во время установки шнура безопасности указывает на необходимость проведения диагностики и устранения неисправности. Обратитесь к разделу «ПОИСК И УСТРАНЕНИЕ НЕИСПРАВНОСТЕЙ» для расшифровки сигнала.

ПРИМЕЧАНИЕ: Если двигатель остановлен нажатием кнопки запуска/остановки двигателя без отсоединения шнура безопасности, он может быть запущен вновь в течение 3 минут. По истечении этого времени выполните процедуру запуска двигателя с самого начала.

Остановка двигателя

⚠ ПРЕДОСТЕРЕЖЕНИЕ

Для сохранения курсовой устойчивости гидроцикла двигатель должен работать до полной остановки гидроцикла.

Для остановки двигателя нажмите кнопку запуска/остановки двигателя или снимите шнур безопасности с выключателя двигателя.

⚠ ПРЕДОСТЕРЕЖЕНИЕ

Никогда не оставляйте шнур безопасности на выключателе двигателя при спходе с гидроцикла, во избежание хищения, случайного запуска двигателя, использования гидроцикла детьми или другими лицами.

Если двигатель остановлен нажатием кнопки запуска/остановки без отсоединения шнура безопасности, информационный центр и электропитание отключатся через 3 минуты для предотвращения разряда батареи.

Управление гидроциклом



Поворот руля приводит к повороту сопла водомета, что задает направление движения. Поворот руля вправо приведет к повороту гидроцикла вправо, и наоборот. Во время выполнения поворота следует нажимать рычаг дроссельной заслонки.

⚠ ПРЕДОСТЕРЕЖЕНИЕ

Для изменения направления движения гидроцикла следует поворачивать руль, одновременно нажимая рычаг дроссельной заслонки. Управляемость и маневренность гидроцикла зависят от открытия дроссельной заслонки, количества пассажиров, нагрузки, состояния водной поверхности и погодных условий, таких как ветер.

В отличие от автомобиля, гидроцикл требует нажатия рычага дроссельной заслонки для совершения поворота. Потренируйтесь отворачивать от воображаемых препятствий с применением рычага дроссельной заслонки, выбрав безопасную акваторию. Это хорошая техника ухода от столкновений.

⚠ ПРЕДОСТЕРЕЖЕНИЕ

При отпуске рычага дроссельной заслонки курсовая управляемость гидроцикла заметно ухудшается и полностью утрачивается при выключенном двигателе.

При движении с пассажиром на борту управляемость гидроцикла изменяется, и от водителя требуется более высокое мастерство управления. Пассажиру(-ам) следует всегда держаться за ремень сиденья, задний формованный поручень или за талию сидящего впереди. Снизьте скорость движения и не совершайте резких поворотов. Избегайте движения с пассажиром по беспокойной воде.

Крутые повороты и другие специальные маневры

Любые крутые повороты или специальные маневры, при которых входные отверстия системы впуска воздуха продолжительное время будут находиться под водой, приведут к попаданию воды в трюм гидроцикла.

Двигателям внутреннего сгорания для работы требуется воздух. По этой причине гидроцикл не может быть абсолютно герметичным.

ВНИМАНИЕ Если входные отверстия системы впуска воздуха оказываются погруженными под воду, при выполнении маневров, таких

как длительное движение по малому радиусу, погружение носа гидроцикла в волны или опрокидывание гидроцикла, вода может попасть внутрь трюма гидроцикла и причинить серьезные повреждения деталям двигателя. Обратитесь к разделу «ГАРАНТИЙНЫЕ ОБЯЗАТЕЛЬСТВА», содержащемуся в данном Руководстве.

Система O.T.A.S.TM (помощь в управлении при отпущенном рычаге дроссельной заслонки)

Система O.T.A.S. (помощь в управлении при отпущенном рычаге дроссельной заслонки) обеспечивает дополнительную маневренность при отпущенном рычаге дроссельной заслонки.

Если водитель полностью отпускает рычаг дроссельной заслонки при совершении поворота с минимальным радиусом, система O.T.A.S. немного увеличит частоту вращения коленчатого вала двигателя, чтобы обеспечить выполнение поворота.

После поворота руля в центральное положение обороты двигателя возвращаются к оборотам холостого хода.

Рекомендуется ознакомиться с данной системой при первой поездке на гидроцикле.

Включение нейтрالي**⚠ ПРЕДОСТЕРЕЖЕНИЕ**

Приводной вал и импеллер всегда вращаются во время работы двигателя, даже при включенной нейтрали. Не приближайтесь к водометному движителю гидроцикла.

При первом запуске гидроцикла система iBR автоматически устанавливает отражатель системы iBR в нейтральное положение.

Чтобы включить нейтраль в режиме переднего хода, нажмите рычаг iBR.

Чтобы включить нейтраль в режиме заднего хода, отпустите рычаг iBR и рычаг дроссельной заслонки.

ПРИМЕЧАНИЕ: Для включения нейтрали при отпущенном рычаге iBR рычаг дроссельной заслонки должен быть полностью отпущен.

Если двигатель был остановлен при движении гидроцикла передним или задним ходом, отражатель системы iBR перейдет в нейтральное положение в момент остановки двигателя.

Регулировка нейтрального положения отражателя системы iBR

Если в нейтральной гидроцикл медленно движется вперед или назад, можно выполнить регулировку нейтрального положения системы iBR.

ПРИМЕЧАНИЕ: Причиной перемещения гидроцикла, находящегося в нейтральной, может быть ветер или течение.

Если гидроцикл движется вперед, нажмите кнопку ВНИЗ (или нижнюю кнопку VTS).

Если гидроцикл движется назад, нажмите кнопку ВВЕРХ (или верхнюю кнопку VTS).

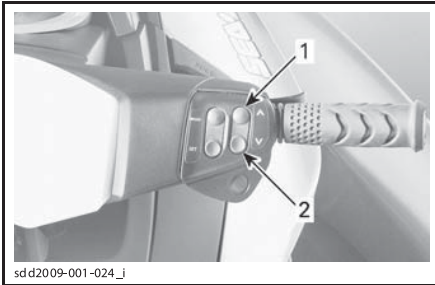

ТИПОВОЙ ВАРИАНТ – РЕГУЛИРОВКА НЕЙТРАЛЬНОГО ПОЛОЖЕНИЯ ОТРАЖАТЕЛЯ СИСТЕМЫ iBR

1. Кнопка ВВЕРХ (чтобы остановить движение назад)
2. Кнопка ВНИЗ (чтобы остановить движение вперед)

ПРИМЕЧАНИЕ: Нажимайте кнопку ВВЕРХ/ВНИЗ, пока не будет достигнута правильная регулировка и движение гидроцикла не прекратится.

Включение переднего хода

Для переключения из нейтральной в режим переднего хода нажмите на рычаг дроссельной заслонки. Гидроцикл начнет движение вперед.

Чтобы включить режим переднего хода при включенном режиме заднего хода, отпустите рычаг iBR, а затем кратковременно нажмите рычаг дроссельной заслонки.

Для переключения в режим переднего хода, после применения торможения, одновременно с отпусканием рычага iBR нажмите рычаг дроссельной заслонки. Гидроцикл начнет набирать скорость после небольшой задержки.

Включение заднего хода

Режим заднего хода может быть включен только когда скорость гидроцикла при движении вперед не превышает 14 км/ч.

Для включения режима заднего хода рычаг iBR, расположенный на левой стороне руля, должен быть нажат по крайней мере на 25% его хода.

При использовании рычага iBR в режиме заднего хода, рычаг дроссельной заслонки может применяться для управления количеством оборотов коленчатого вала двигателя и, соответственно, тягой.

Одновременно управляя рычагами iBR и дроссельной заслонки, вы можете более точно регулировать тягу при движении задним ходом. Слишком высокие обороты двигателя приведут к завихрениям потока и уменьшат эффективность движения задним ходом.

ПРИМЕЧАНИЕ: Обороты коленчатого вала двигателя будут снижены до оборотов холостого хода, всякий раз когда изменяется положение рычага iBR.

Отпустите рычаг iBR для завершения движения задним ходом.

Нажмите рычаг дроссельной заслонки, для компенсации остаточного движения задним ходом, после отпускания рычага iBR.

⚠ ПРЕДОСТЕРЕЖЕНИЕ

При движении задним ходом функция торможения неэффективна.

При движении задним ходом мощность двигателя ограничена, что ограничивает скорость движения задним ходом. Тем не менее, при движении задним ходом, скорость свыше 14 км/ч может быть достигнута при определенных условиях.

⚠ ПРЕДОСТЕРЕЖЕНИЕ

В режиме заднего хода всегда двигайтесь на малой скорости и, насколько это возможно, непродолжительное время. Прежде чем начать движение назад, убедитесь, что позади гидроцикла отсутствуют какие-либо предметы, препятствия или люди.

При движении задним ходом, поворачивайте руль в противоположном от желаемого направления поворота кормы гидроцикла.

Например, для поворота кормы гидроцикла в левую сторону, поверните руль в правую сторону.



ТИПОВОЙ ВАРИАНТ – РУЛЕНИЕ ПРИ ДВИЖЕНИИ ЗАДНИМ ХОДОМ

▲ ОСТОРОЖНО При движении задним ходом направления руления меняются. Чтобы повернуть корму влево, необходимо повернуть руль вправо. Чтобы повернуть корму вправо, поверните руль влево. **Попрактикуйтесь в движении задним ходом на открытой акватории, для ознакомления с органами управления и поведением гидроцикла, прежде чем будете управлять им в ограниченном пространстве.**

Применение торможения

▲ ПРЕДОСТЕРЕЖЕНИЕ

- Для активации тормозной системы, двигатель гидроцикла должен работать.
- Тормозная система может быть активирована только при движении гидроцикла передним ходом и не оказывает влияния на скорость при движении задним ходом.
- Тормозная система не в состоянии предотвратить снос гидроцикла возникающий в результате течения или ветра.

Функция торможения может быть применена только при движении гидроцикла передним ходом со скоростью выше 14 км/ч.

Тормозная система приводится в действие и управляется, когда рычаг управления системы iBR, расположенный на левой стороне руля, нажимается, по крайней мере, на 25% его хода.

▲ ПРЕДОСТЕРЕЖЕНИЕ

Необходимо попрактиковаться в торможении в безопасном месте, постепенно увеличивая скорость движения, чтобы полностью привыкнуть к управлению гидроциклом.

При нажатии рычага системы iBR, сигналы, поступающие от рычага управления дроссельной заслонкой, игнорируются, и частота вращения коленчатого вала двигателя определяется только положением рычага системы iBR. Интенсивность торможения, таким образом, может задаваться только посредством рычага системы iBR.

Интенсивность замедления гидроцикла пропорциональна силе торможения. Чем сильнее нажат рычаг системы iBR, тем больше сила торможения.

ПРИМЕЧАНИЕ: Для регулировки интенсивности замедления плавно нажимайте рычаг управления системы iBR, и одновременно отпускайте рычаг управления дроссельной заслонкой.

⚠ ОСТОРОЖНО При торможении водитель и пассажиры должны смещаться в направлении, противоположном действию силы замедления, для сохранения равновесия. При управлении гидроциклом водитель должен всегда держать обе руки на рукоятках руля. Все пассажиры должны крепко держаться за соответствующие поручни или за талию сидящего впереди.

⚠ ПРЕДОСТЕРЕЖЕНИЕ

Длина тормозного пути в значительной степени зависит от начальной скорости, загрузки, ветра, количества пассажиров, состояния водной поверхности и интенсивности торможения задаваемой водителем. Корректируйте стиль вождения соответствующим образом.

Когда скорость движения гидроцикла опустится ниже 14 км/ч, режим торможения отключится и будет активирован режим движения задним ходом. Отпустите рычаг системы iBR во время остановки гидроцикла. В противном случае начнется движение назад.

⚠ ОСТОРОЖНО При остановке гидроцикла, созданный им кильватерный след догонит гидроцикл и будет толкать его вперед. Убедитесь, что в направлении движения отсутствуют препятствия или купающиеся.

Если рычаг управления дроссельной заслонкой нажат при отпускании рычага управления системы iBR, после короткой паузы, гидроцикл начнет движение вперед. Интенсивность ускорения будет пропорциональна силе нажатия рычага управления дроссельной заслонкой.

⚠ ПРЕДОСТЕРЕЖЕНИЕ

Если после отпускания рычага системы iBR движение вперед нежелательно, отпустите рычаг управления дроссельной заслонкой.

Когда во время движения впервые задействуется тормоз, позади гидроцикла, вверх, в воздух, выбрасывается шлейф воды, который

может стать причиной кратковременной потери вашего гидроцикла из вида водителем следующего за вами плавсредства.

⚠ ПРЕДОСТЕРЕЖЕНИЕ

- Необходимо проинформировать водителя плавсредства, следующего за вами в колонне, о тормозных возможностях и маневренности вашего гидроцикла, а также о том, что означает выбрасываемый шлейф воды. Кроме этого укажите ему на необходимость поддерживать большую дистанцию.
- Учитывайте, что другие суда, движущиеся за вами или поблизости, могут не иметь возможности остановиться также быстро.

Торможение при прохождении поворота

Для обеспечения управляемости в повороте не отпускайте рычаг управления дроссельной заслонкой. Однако при выполнении поворота торможение может быть применено, как описано выше. Будьте готовы сохранять равновесие, при пересечении кильватерного следа.

⚠ ОСТОРОЖНО При замедлении и остановке гидроцикла во время выполнения поворота, созданный им кильватерный след догонит гидроцикл, и будет толкать его в сторону. Будьте готовы сохранять равновесие, при пересечении кильватерного следа.

Использование системы регулирования дифферента (VTS)

Система регулирования дифферента (VTS), изменяя угол отклонения поворотного сопла в вертикальной плоскости, позволяет быстро и эффективно корректировать ходовой дифферент гидроцикла при изменении нагрузки, тягового усилия, положения водителя и состояния водной поверхности. Правильно настроенная система регулирования дифферента может улучшить управляемость, уменьшить его дельфинирование и обеспечить наилучшую разведку для достижения максимальной эффективности.

Во время первых поездок на гидроцикле водитель должен научиться правильно пользоваться системой регулирования дифферента на разных скоростных режимах с учетом состояния водной поверхности. Как правило при движении дифферент равен нулю. Водительский опыт подскажет вам какой дифферент будет наилучшим для условий движения. Во время обкатки гидроцикла, когда рекомендуются низкие скорости, потренируйтесь в применении системы регулирования дифферента.

Когда сопло направлено вверх, реактивная струя приподнимает нос гидроцикла. Эта посадка судна используется для движения на высокой скорости.

Когда сопло повернуто вниз, нос гидроцикла опускается, что улучшает маневренность. Радиус поворота и крен зависят от скорости движения и смещения центра тяжести тела водителя относительно гидроцикла. Для уменьшения дельфинирования рекомендуется направить сопло вниз и выбрать соответствующую скорость движения.

ПРИМЕЧАНИЕ: Работа системы VTS отображается указателем на панели информационного центра.

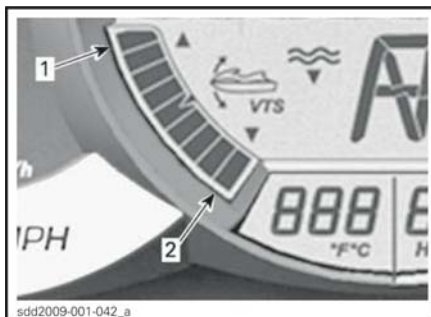

ИНФОРМАЦИОННЫЙ ЦЕНТР – ИНДИКАТОР ПОЛОЖЕНИЯ VTS

1. Дифферент на корму
2. Дифферент на нос

Система VTS позволяет вручную регулировать дифферент, выбрать одну из двух предварительных установок, а также изменять настройки предварительных установок на некоторых моделях.

Методы настройки VTS

ДОСТУПНЫЕ МЕТОДЫ РЕГУЛИРОВАНИЯ ДИФФЕРЕНТА	GTX GTX S 155	GTX LIMITED GTX LIMITED iS	RXT RXT-X RXT-X aS	WAKE PRO
Кнопка VTS	H	X	X	X
Настройка VTS «двойным нажатием»	H	X	X	X
Предустановки VTS	H	X	X	X
Посредством многофункциональной панели приборов	X	H	H	H

X = **Стандартное** оборудование
H = Недоступно

Настройка системы VTS с помощью кнопки VTS

Доступно девять положений.

Во время движения гидроцикла вперед выполните следующее:

ПРИМЕЧАНИЕ: Если двигатель не работает в режиме движения передним ходом, нажатие кнопки приведет только к изменению показаний. Сопло переместится в заданное положение только при включении переднего хода.

1. Нажмите верхнюю кнопку управления системой VTS, чтобы поднять нос гидроцикла.
2. Чтобы опустить нос гидроцикла, нажмите нижнюю кнопку управления системой VTS.

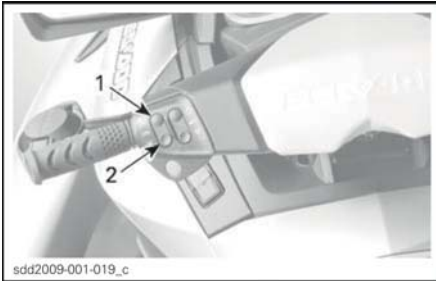

ТИПОВОЙ ВАРИАНТ – КНОПКА СИСТЕМЫ VTS

1. Нос вверх (дифференциал на корму)
2. Нос вниз (дифференциал на нос)

ПРИМЕЧАНИЕ: Если нажать и удерживать верхнюю или нижнюю кнопку системы VTS, сопло водомета будет двигаться, пока кнопка не будет отпущена или пока не будет достигнуто крайнее верхнее или нижнее положение.

Использование предустановок дифференциала

Можно выбрать две предустановки значения дифференциала.

Для того чтобы выбрать наибольшее введенное значение дифференциала, дважды щелкните по верхней кнопке VTS (нос вверх).

Для того чтобы выбрать наименьшее введенное значение дифференциала, дважды щелкните по нижней кнопке VTS (нос вниз).

ПРИМЕЧАНИЕ: Если в качестве предустановки сохранено только одно значение дифференциала, щелкните дважды по любой кнопке VTS.

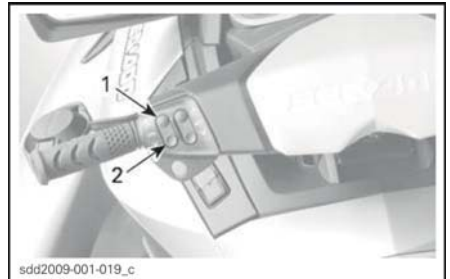

ТИПОВОЙ ВАРИАНТ – ДВАЖДЫ НАЖМИТЕ НИЖНЮЮ ИЛИ ВЕРХНЮЮ КНОПКИ VTS ДЛЯ ИСПОЛЬЗОВАНИЯ ПРЕДУСТАНОВОК

1. Наибольшее введенное значение дифференциала
2. Наименьшее введенное значение дифференциала

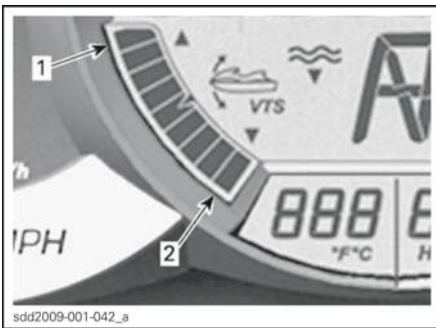

ИНФОРМАЦИОННЫЙ ЦЕНТР – ИНДИКАТОР ПОЛОЖЕНИЯ VTS

1. Дифференциал на корму
2. Дифференциал на нос

Запись предустановок дифференциала

Две предустановки параметров дифференциала могут быть сохранены для быстрого выбора желаемого дифференциала гидроцикла.

Для записи предустановок дифференциала системы VTS:

1. Включите электропитание нажатием кнопки запуска/остановки.
2. Установите шнур безопасности на выключатель двигателя.
3. Справа на руле нажимайте кнопку MODE до появления надписи VTS MODE.

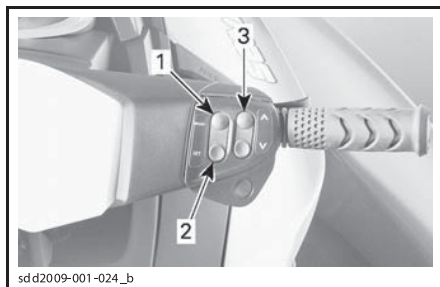

ТИПОВОЙ ВАРИАНТ

1. Кнопка MODE
2. Кнопка SET
3. Кнопки ВВЕРХ/ВНИЗ



СООБЩЕНИЕ НА ДИСПЛЕЕ
VTS MODE

4. Справа на руле нажимайте кнопку SET, пока на дисплее не появится надпись PRESET 1 (предустановка 1).
5. Нажимайте кнопку VTS для изменения значения дифференца предустановки 1. На дисплее выше надписи PRESET 1 будут отображаться значения дифференца от 1 до 9.

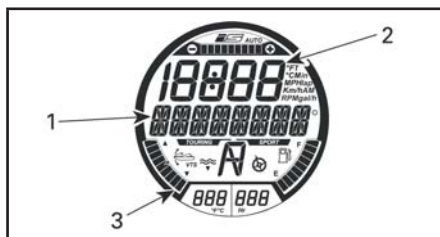

ВЫБРАНА ФУНКЦИЯ – PRESET 1

1. Сообщение PRESET 1
2. Номер настройки VTS
3. Индикатор выбранного положения дифференца (дифферент на нос)

6. Нажмите кнопку SET для сохранения предустановки 1 и вывода на дисплей предустановки 2 (PRESET 2).
7. Нажимайте кнопку VTS для изменения значения дифференца предустановки 2. На дисплее выше надписи PRESET 2 будут отображаться значения дифференца от 1 до 9.

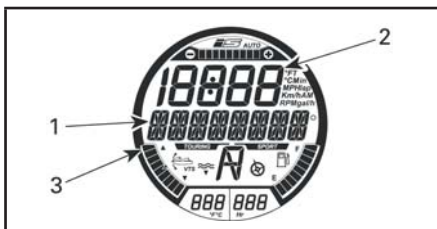

ВЫБРАНА ФУНКЦИЯ – PRESET 2

1. Сообщение PRESET 2
2. Номер настройки VTS
3. Индикатор выбранного положения дифференца (дифферент на корму)

8. Нажмите кнопку SET, чтобы сохранить настройки и вернуться в основной режим работы дисплея.

Система VTS сравнит записанные предустановки дифференца, наибольшее значение будет соответствовать верхней кнопке VTS (нос вверх), а меньшее – нижней (нос вниз).

Если обе предварительные установки одинаковы, обеим кнопкам будет соответствовать одна настройка.

Настройка системы VTS с помощью панели приборов

1. При движении передним ходом нажимайте кнопку MODE, пока на многофункциональном дисплее не отобразится сообщение VTS.
2. Справа на руле нажимайте кнопки ВВЕРХ/ВНИЗ, расположенные на правой стороне руля, для изменения дифференца.

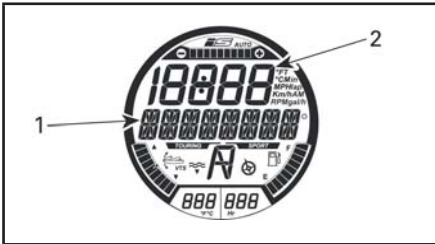

ВЫБРАНА ФУНКЦИЯ – VTS

1. Сообщение VTS
2. Номер настройки VTS

3. Убедитесь в функционировании VTS, взглянув на изменение показаний индикатора дифференциала на цифровом дисплее.
4. Нажмите кнопку SET, чтобы сохранить нужные настройки и вернуться в основной режим работы дисплея.

ПРИМЕЧАНИЕ: Доступны настройки VTS в диапазоне от 1 до 9.

ПРИМЕЧАНИЕ: Функционирование системы VTS не может быть полностью проверено, пока двигатель не работает в режиме движения передним ходом. Если двигатель не работает в режиме движения передним ходом, при нажатии кнопок VTS будет изменяться только состояние соответствующего указателя; соплло перемещаться не будет.

Общие рекомендации по эксплуатации

Эксплуатация при сильном волнении и плохой видимости

Избегайте эксплуатации в указанных выше условиях. Если это невозможно двигайтесь осторожно с низкой скоростью.

Преодоление волн

Водитель должен крепко держать руль и упереть ноги на опорные площадки.

Пассажир должен крепко держать поручни обеими руками и упереть ноги на опорные площадки.

Снизьте скорость.

Всегда будьте готовы к выполнению маневра и сохранению равновесия.

Во время движения по волнам немного поднимите свое тело над сиденьем, для того чтобы погасить удары ногами.

При пересечении кильватерных следов, всегда держите безопасную дистанцию до идущего впереди плавсредства.

⚠ ПРЕДОСТЕРЕЖЕНИЕ

При пересечении кильватерных следов снизьте скорость. Водитель и пассажир(-ы) должны крепко держаться и, при необходимости, привстать, чтобы погасить удар. Не прыгайте на гидроцикле на гребнях волн.

ПРИМЕЧАНИЕ: Некоторые модели гидроциклов оборудованы системой подвески iS, которая сглаживает удары при движении по волнению. При движении в условиях сильного волнения или больших волн привстаньте. Для предотвращения падения за борт и потери контроля снизьте скорость.

Остановка/причаливание

Когда рычаг управления дроссельной заслонкой отпущен гидроцикл начинает замедляться за счет гидродинамического сопротивления воды. Длина остановочного пути зависит от размеров судна, веса, скорости, состояния акватории, направления и силы ветра и течения.

Система iBR может быть использована для замедления, быстрой остановки и увеличения маневренности, особенно во время причаливания.



F18A03Y

Водителю следует потренироваться на открытом пространстве, чтобы полностью привыкнуть к торможению в различных условиях. Поведение гидроцикла при остановке с использованием системы iBR на прямой и при прохождении поворота значительно отличается, необходимо привыкнуть к управлению гидроциклом в различных условиях торможения.

Модели без iBR

⚠ ПРЕДОСТЕРЕЖЕНИЕ

Для полной остановки гидроцикла двигатель должен быть заглушен.

Модели с iBR

⚠ ПРЕДОСТЕРЕЖЕНИЕ

Всегда практикуйтесь в торможении на открытых участках, убедившись, что в непосредственной близости (особенно сзади) отсутствуют другие плавсредства. Водители других плавсредств могут быть не в состоянии выполнить маневр или остановиться вовремя, чтобы избежать столкновения, если вы неожиданно остановитесь перед ними.

Когда во время движения впервые задействуется тормоз, позади гидроцикла, вверх, в воздух, выбрасывается шлейф воды, который может стать причиной кратковременной потери вашего гидроцикла из вида водителем следующего за вами плавсредства.

⚠ ПРЕДОСТЕРЕЖЕНИЕ

Необходимо проинформировать водителя плавсредства, следующего за вами в колонне, о тормозных возможностях и маневренности вашего гидроцикла, а также о том, что означает выбрасываемый шлейф воды. Кроме этого укажите ему на необходимость поддерживать большую дистанцию между вами.

Водителю также необходимо попрактиковаться в швартовке к воображаемому причалу используя различные доступные органы управления (рычаг системы iBR и рычаг управления дроссельной заслонкой).

Отпустите рычаг управления дроссельной заслонкой перед приближением к предполагаемому месту высадки.

Снизьте скорость движения до холостого хода.

Маневрируйте, используя рычаги управления системой iBR и дроссельной заслонкой, и включая, при необходимости, нейтраль, задний или передний ход.

Помните, что при движении задним ходом характер управления гидроциклом изменяется. При движении задним ходом поворот руля влево приведет к повороту кормы вправо, и наоборот.

⚠ ПРЕДОСТЕРЕЖЕНИЕ

При отпускании рычага дроссельной заслонки курсовая управляемость гидроцикла заметно ухудшается и полностью утрачивается при выключенном двигателе. При включении заднего хода характер управления гидроциклом изменяется.

Причаливание к берегу

ВНИМАНИЕ Не рекомендуется подходить на гидроцикле к берегу.

Двигайтесь по направлению к берегу медленно и заглушите двигатель прежде, чем глубина под нижней точкой задней части днища сократится до 90 см. После чего вытащите гидроцикл на берег.

ВНИМАНИЕ Движение на гидроцикле по мелководью может привести к повреждению компонентов водометного двигателя. Всегда останавливайте двигатель, прежде чем глубина станет меньше 90 см, никогда не используйте задний ход или торможение на такой глубине.

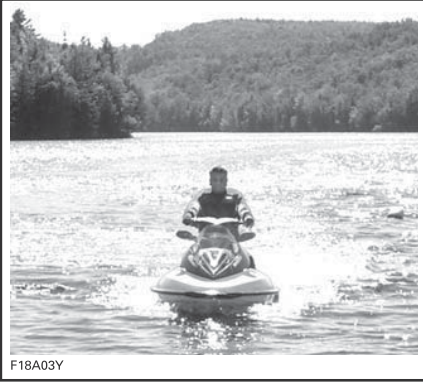

F18A03Y

РЕЖИМЫ ЭКСПЛУАТАЦИИ

ДОСТУПНЫЕ РЕЖИМЫ ЭКСПЛУАТАЦИИ	GTX 155, GTX S 155	GTX LIMITED, GTX LIMITED iS	RXT	RXT-X aS, RXT-X	WAKE PRO
Прогулочный режим	X	X	X	X	X
Спортивный режим	X	X	X	X	X
Режим экономии топлива	X	X	X	X	X
Круиз-контроль	X	X	X	–	X
Режим движения с низкой скоростью	X	X	X	–	X
Режим буксировки воднолыжника	–	–	–	–	X
Настройки учебного ключа	X	X	X	X	X

X = Стандартное оборудование
 – = Обратитесь к дилеру Sea-Doo за информацией о доступности

Прогулочный режим

При запуске гидроцикл переходит в прогулочный режим, который используется по умолчанию.

Все модели, исключая RXT-X/RXT-X aS

Для подтверждения включения прогулочного режима на многофункциональной панели приборов загорается индикатор TOURING.



ИНДИКАТОР ПРОГУЛОЧНОГО РЕЖИМА
(ВСЕ МОДЕЛИ, ИСКЛЮЧАЯ RXT-X/RXT-X aS)

Спортивный режим

В спортивном режиме отклик на нажатие рычага дроссельной заслонки более быстрый, а ускорение более интенсивное, чем в прогулочном.

ПРИМЕЧАНИЕ: Спортивный режим недоступен при использовании учебного ключа.

Спортивный режим останется включенным, пока не будет выключен водителем или двигатель гидроцикла не будет остановлен. После остановки двигателя вновь активируется прогулочный режим.

Включение спортивного режима

Для включения спортивного режима во время движения выполните следующее:

⚠ ПРЕДОСТЕРЕЖЕНИЕ

При включении спортивного режима внимательно следите за другими плавсредствами, препятствиями или находящимися в воде людьми.

1. Нажмите и удерживайте кнопку спортивного режима минимум в течение 3 секунд.

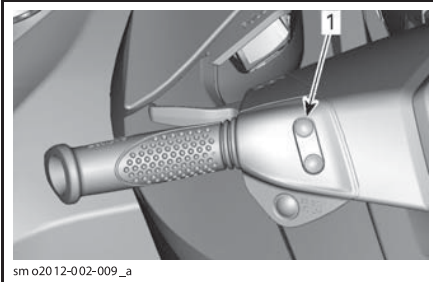

sm o2012-002-009_a

ТИПОВОЙ ВАРИАНТ

1. Кнопка спортивного режима

Следующее сообщение будет отображаться:

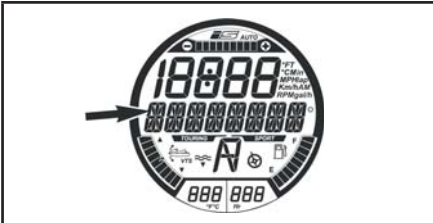
**СООБЩЕНИЕ НА ДИСПЛЕЕ**

ENTERING SPORT MODE – INCREASED ACCELERATION – INSTRUCT PASSENGERS TO HOLD – PRESS SPORT_BUTTON (ВКЛЮЧЕНИЕ СПОРТИВНОГО РЕЖИМА – ПОВЫШЕННАЯ ИНТЕНСИВНОСТЬ УСКОРЕНИЯ – ПРЕДУПРЕДИТЕ Пассажиры о необходимости держаться – нажимайте кнопку спортивного режима)

⚠ ПРЕДОСТЕРЕЖЕНИЕ

Убедитесь, что пассажиры проинструктированы о том, что спортивный режим предназначен для увеличения интенсивности ускорения и о том, что они должны держаться крепче.

2. Повторно нажмите кнопку SET для включения спортивного режима.

Включение спортивного режима будет подтверждено появлением сообщения: SPORT MODE ACTIVATED (СПОРТИВНЫЙ РЕЖИМ АКТИВИРОВАН).

**СООБЩЕНИЕ НА ДИСПЛЕЕ**

SPORT MODE ACTIVATED (СПОРТИВНЫЙ РЕЖИМ ВКЛЮЧЕН)

ПРИМЕЧАНИЕ: Спустя несколько секунд информационный центр вернется в основной режим работы.

3. Убедитесь, что включился индикатор спортивного режима.

**ИНДИКАТОР СПОРТИВНОГО РЕЖИМА (ВСЕ МОДЕЛИ, ИСКЛЮЧАЯ RXT-X)**

ПРИМЕЧАНИЕ: Индикатор спортивного режима будет гореть, пока включен спортивный режим.

RXT-X/RXT-X aS

Индикатора спортивного режима на многофункциональном дисплее нет, только контрольная лампа на тахометре.

Выключение спортивного режима

Для выключения спортивного режима во время движения выполните следующее:

⚠ ПРЕДОСТЕРЕЖЕНИЕ

При выключении спортивного режима внимательно следите за другими судами, препятствиями или находящимися в воде людьми.

1. Нажмите и удерживайте кнопку спортивного режима минимум в течение 3 секунд.

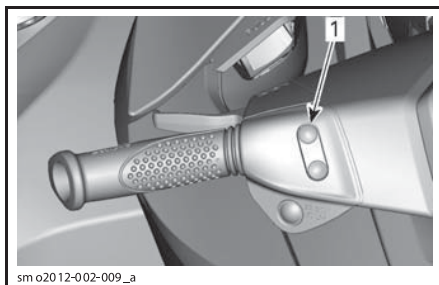

ТИПОВОЙ ВАРИАНТ
1. Кнопка спортивного режима

ПРИМЕЧАНИЕ: На многофункциональном дисплее в виде бегущей строки отобразится следующее сообщение: SPORT MODE DEACTIVATED (СПОРТИВНЫЙ РЕЖИМ ОТКЛЮЧЕН).



СООБЩЕНИЕ НА ДИСПЛЕЕ
SPORT MODE DEACTIVATED (СПОРТИВ-
НЫЙ РЕЖИМ ВЫКЛЮЧЕН)

ПРИМЕЧАНИЕ: Спустя несколько секунд информационный центр вернется в основной режим работы.

Все модели, исключая RXT-X/RXT-X aS

2. Убедитесь, что включился индикатор прогuloчного режима.



ИНДИКАТОР ПРОГУЛОЧНОГО РЕЖИМА
(ВСЕ МОДЕЛИ, ИСКЛЮЧАЯ RXT-X/RXT-X aS)

Режим экономии топлива

Включение режима экономии топлива

1. Нажмите и удерживайте кнопку режима экономии топлива в течение минимум одной секунды.

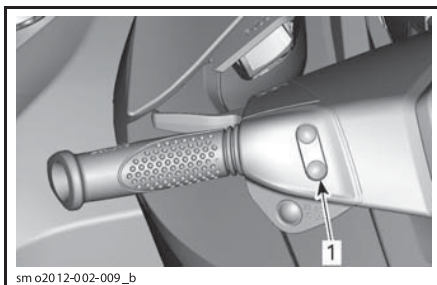

ТИПОВОЙ ВАРИАНТ
1. Кнопка режима экономии топлива

На многофункциональном дисплее в виде бегущей строки отобразится следующее сообщение:



СООБЩЕНИЕ НА ДИСПЛЕЕ
ECO MODE



СООБЩЕНИЕ НА ДИСПЛЕЕ

FUEL ECONOMY MODE - HOLD SET TO ACTIVATE OR MODE TO EXIT (РЕЖИМ ЭКОНОМИИ ТОПЛИВА – УДЕРЖИВАЙТЕ КНОПКУ SET ДЛЯ АКТИВАЦИИ ИЛИ КНОПКУ MODE ДЛЯ ВЫХОДА)

Также будет активирован индикатор режима экономии топлива.

Выключение режима экономии топлива

1. Нажмите и удерживайте кнопку режима экономии топлива в течение минимум одной секунды.

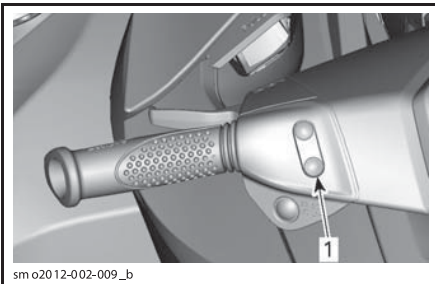

ТИПОВОЙ ВАРИАНТ

1. Кнопка режима экономии топлива

Индикатор режима экономии топлива будет выключен.

Круиз-контроль

Круиз-контроль является функцией интеллектуальной системы управления дроссельной заслонкой (iTC), позволяющей водителю ограничивать максимальную скорость движения гидроцикла.

Этот режим полезен при движении на длинные расстояния, при движении в зонах с ограничением скорости движения, или при буксировке надувного средства, воднолыжника или вейкбордиста.

Для поддержания движения вперед водитель должен удерживать рычаг дроссельной заслонки нажатым.

Ограничив максимальную скорость гидроцикла, водитель может изменять скорость от минимальной (холостого хода) до установленной в качестве максимальной с помощью рычага дроссельной заслонки. Установленная скорость не будет превышена даже при полном нажатии рычага дроссельной заслонки.

Двигаясь в режиме круиз-контроля с максимальной скоростью, будьте внимательны и сохраняйте контроль над ситуацией.

Снизить скорость можно, отпустив рычаг дроссельной заслонки или нажав рычаг iBR.

Если для торможения нажимается рычаг системы iBR, система выключает режим CRUISE, но не выходит из него.

После отпущания рычага системы iBR и нажатия рычага управления дроссельной заслонкой для движения вперед, режим круиз-контроля вновь включится с заданными ранее установками ограничения скорости.

Условия для включения круиз-контроля

ПРИМЕЧАНИЕ: Круиз-контроль недоступен, если включен режим движения с низкой скоростью или режим буксировки воднолыжника.

Круиз-контроль может быть включен:

- При движении передним ходом на холостом ходу.
- При постоянной скорости движения.

Включение круиз-контроля

1. Поддерживайте постоянную скорость движения гидроцикла.
2. Нажмите и удерживайте кнопку круиз-контроля в течение приблизительно 1 секунды.

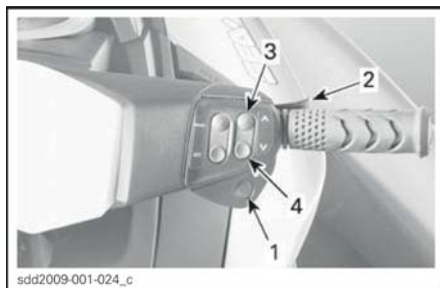

ТИПОВОЙ ВАРИАНТ

1. Кнопка круиз-контроля
2. Рычаг дроссельной заслонки
3. Кнопка ВВЕРХ
4. Кнопка ВНИЗ

Прозвучит звуковой сигнал, информирующий о включении круиз-контроля, и загорит зеленый индикатор круиз-контроля.



ТИПОВОЙ ВАРИАНТ – ИНДИКАТОР КРУИЗ-КОНТРОЛЯ

ПРИМЕЧАНИЕ: Включение круиз-контроля только ограничивает максимальную скорость при нажатии на рычаг дроссельной заслонки. Рычаг дроссельной заслонки должен удерживаться нажатым для движения вперед. Ограничив максимальную скорость гидроцикла, водитель может изменять скорость с помощью рычага дроссельной заслонки от минимальной (холостого хода) до установленной в качестве максимальной. Скорость гидроцикла может изменяться в зависимости от условий движения.

Включение круиз-контроля на холостом ходу

ПРИМЕЧАНИЕ: Данная функция доступна приблизительно до 10 км/ч.

Для включения и настройки круиз-контроля на холостом ходу в режиме движения передним ходом:

1. Нажмите и удерживайте кнопку круиз-контроля пока на многофункциональном дисплее не отобразится следующее сообщение.



СООБЩЕНИЕ НА ДИСПЛЕЕ

CRUISE MODE _ SELECT SPEED _ PRESS SET TO ACCEPT OR MODE TO EXIT (КРУИЗ-КОНТРОЛЬ _ ВЫБЕРИТЕ СКОРОСТЬ _ НАЖМИТЕ КНОПКУ SET ДЛЯ ПОДТВЕРЖДЕНИЯ ИЛИ КНОПКУ MODE ДЛЯ ВЫХОДА)

2. Нажимайте кнопку ВВЕРХ, пока на цифровом дисплее не отобразится необходимая скорость круиз-контроля. На многофункциональном дисплее отобразится следующее сообщение.

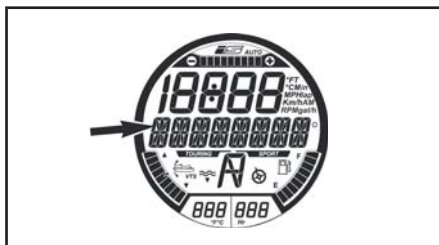

СООБЩЕНИЕ НА ДИСПЛЕЕ

CRUISE MODE _ SPEED ADJUSTING (КРУИЗ-КОНТРОЛЬ _ ВЫБОР СКОРОСТИ)

3. Нажмите кнопку SET для сохранения выбранной скорости и включения круиз-контроля. На многофункциональном дисплее в виде бегущей строки отобразится следующее сообщение.

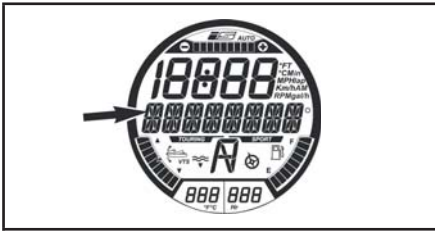

СООБЩЕНИЕ НА ДИСПЛЕЕ

CRUISE MODE ACTIVE (КРУИЗ-КОНТРОЛЬ ВКЛЮЧЕН)

Изменение заданной скорости круиз-контроля

Чтобы **увеличить** или **уменьшить** заданную скорость круиз-контроля:

1. Удерживайте рычаг дроссельной заслонки в полностью нажатом положении.
2. Нажимите кнопку ВВЕРХ/ВНИЗ.



СООБЩЕНИЕ НА ДИСПЛЕЕ

CRUISE MODE _ SPEED ADJUSTING (КРУИЗ-КОНТРОЛЬ _ ВЫБОР СКОРОСТИ)

3. Нажимайте кнопку ВВЕРХ/ВНИЗ для изменения скорости круиз-контроля.

Выключение круиз-контроля

Для выключения круиз-контроля:

1. Отпустите рычаг дроссельной заслонки.
2. Нажмите кнопку круиз-контроля.

При выключении круиз-контроля произойдет следующее:

- Индикатор круиз-контроля будет выключен.
- Раздастся звуковой сигнал.

ПРИМЕЧАНИЕ: Если при нажатии кнопки круиз-контроля рычаг дроссельной заслонки отпущен не полностью, индикатор круиз-контроля не будет выключен и звуковой сигнал не раздастся. Функция ограничения скорости круиз-контроля останется включенной, пока рычаг дроссельной заслонки не будет полностью отпущен. После отпущения рычага раздастся звуковой сигнал и выключится индикатор круиз-контроля.

Режим движения с низкой скоростью (все модели, исключая RXT-X и RXT-X aS)

Интеллектуальная система управления дроссельной заслонкой (iTC) также позволяет реализовать режим движения с низкой скоростью (SLOW SPEED MODE), позволяющий водителю регулировать скорость холостого хода. Этот режим может быть полезен при движении в зонах с ограничением скорости движения, где водитель должен соблюдать особую осторожность в целях предотвращения столкновения с возможными препятствиями.

Водитель может выбрать одно из пяти заданных значений скорости холостого хода в диапазоне от 1,6 до 11 км/ч.

Если скорость увеличится приблизительно до 14 км/ч, режим движения с низкой скоростью будет отключен, а частота вращения коленчатого вала после отпущения дроссельной заслонки опустится до оборотов холостого хода.

Если, например, в опасной ситуации, возникнет необходимость немедленно остановиться или увеличить скорость движения, нажатие рычага системы iBR или рычага дроссельной заслонки приведет к отключению режима движения с низкой скоростью и гидроцикл вернется в нормальный режим управления.

Активация режима движения с низкой скоростью

Для активации режима движения с низкой скоростью:

1. Полностью отпустите рычаг дроссельной заслонки, до оборотов холостого хода двигателя.
2. Нажмите и отпустите рычаг системы iBR, чтобы включить нейтраль.
3. Нажмите и удерживайте кнопку круиз-контроля в течение приблизительно 1 секунды.

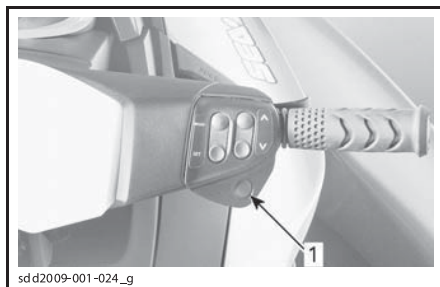

ТИПОВОЙ ВАРИАНТ
1. Кнопка круиз-контроля

В качестве подтверждения активации на многофункциональной панели приборов или спидометре включится индикатор круиз-контроля.



ТИПОВОЙ ВАРИАНТ – ИНДИКАТОР
КРУИЗ-КОНТРОЛЯ НА СПИДОМЕТРЕ

В качестве подтверждения активации на многофункциональном дисплее в виде бегущей строки появится соответствующее сообщение.

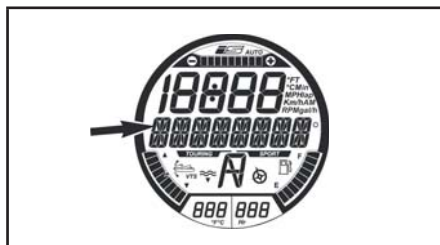

СООБЩЕНИЕ НА ДИСПЛЕЕ
SLOW SPEED MODE _ SPEED ADJUSTING
(РЕЖИМ ДВИЖЕНИЯ С НИЗКОЙ СКОРОСТЬЮ _ ВЫБОР СКОРОСТИ)

На цифровом дисплее, на несколько секунд, появится номер заданного по умолчанию режима движения с низкой скоростью.

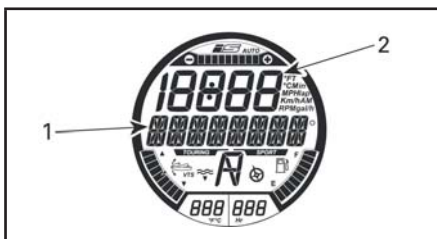

ИНДИКАЦИЯ РЕЖИМА ДВИЖЕНИЯ С НИЗКОЙ СКОРОСТЬЮ

1. Сообщение SLOW SPEED MODE ACTIVATED
2. В течение нескольких секунд отображается настройка режима движения с низкой скоростью

ПРИМЕЧАНИЕ: Пока активирован режим движения с низкой скоростью, сообщение SLOW SPEED MODE будет отображаться в виде бегущей строки. Спустя несколько секунд цифровой дисплей вернется к отображению предыдущих показаний.

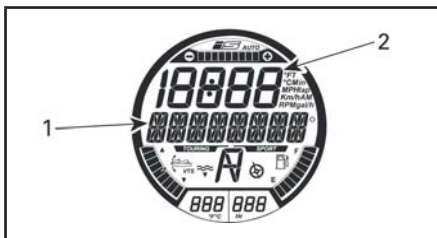

ИНДИКАЦИЯ РЕЖИМА ДВИЖЕНИЯ С НИЗКОЙ СКОРОСТЬЮ

1. Сообщение SLOW SPEED MODE
2. Цифровой дисплей возвращается к предыдущим показаниям

Изменение заданной скорости медленного движения

Чтобы **увеличить** или **уменьшить** скорость медленного движения, нажимайте кнопку ВВЕРХ/ВНИЗ, расположенную на правой стороне руля.



СООБЩЕНИЕ НА ДИСПЛЕЕ

SLOW SPEED MODE _ SPEED ADJUSTING
(РЕЖИМ ДВИЖЕНИЯ С НИЗКОЙ СКОРОСТЬЮ _ ВЫБОР СКОРОСТИ)

На цифровом дисплее отобразится изменение установок режима движения с низкой скоростью.

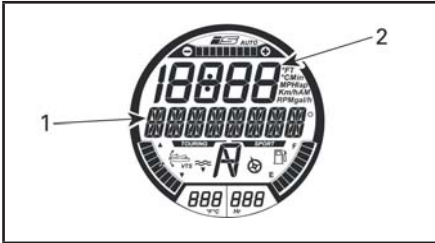

ИНДИКАЦИЯ РЕЖИМА ДВИЖЕНИЯ С НИЗКОЙ СКОРОСТЬЮ

1. Сообщение SLOW SPEED MODE
2. Цифровой дисплей возвращается к предыдущим показаниям

Дисплей вернется к отображению предыдущей информации через несколько секунд после последнего нажатия кнопки ВВЕРХ/ВНИЗ.

ПРИМЕЧАНИЕ: Предусмотрено 5 установок режима движения с низкой скоростью (от 1 до 5). Выберите предпочтительную для режима движения с низкой скоростью.

В качестве напоминания на многофункциональном дисплее периодически будет появляться сообщение.

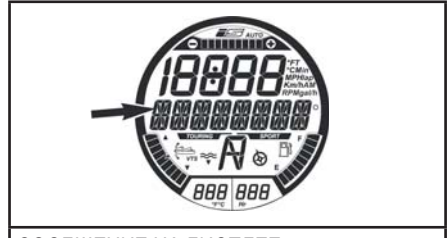

СООБЩЕНИЕ НА ДИСПЛЕЕ

SLOW SPEED MODE ACTIVE (РЕЖИМ ДВИЖЕНИЯ С НИЗКОЙ СКОРОСТЬЮ ВКЛЮЧЕН)

Дисплей вернется к отображению предыдущей информации через несколько секунд после последнего нажатия кнопки ВВЕРХ/ВНИЗ.

Выключение режима движения с низкой скоростью

Режим движения с низкой скоростью может быть выключен одним из следующих способов:

- Нажатием кнопки круиз-контроля.
- Нажатием рычага системы iBR;
- Увеличением скорости движения выше установленной для режима движения с низкой скоростью.

При выключении режима движения с низкой скоростью нажатием кнопки круиз-контроля или увеличением скорости движения при помощи рычага дроссельной заслонки отражатель системы iBR остается в положении переднего хода.

При использовании рычага iBR отражатель переместится в положение заднего хода, а затем в положение нейтралы при отпускании рычага iBR.

При отключении режима движения с низкой скоростью происходит следующее:

1. Индикатор круиз-контроля будет выключен.
2. Отображение сообщения в виде бегущей строки SLOW SPEED MODE ACTIVE прекратится.

Режим буксировки воднолыжника

Режим буксировки воднолыжника позволяет точно контролировать начало движения и задать скорость буксировки воднолыжника или вейбордиста.

Этот режим недоступен при использовании учебного ключа.

Функция RAMP

Функция RAMP позволяет использовать предустановленные настройки для старта и ускорения.

RAMP 1 предлагает:

- Самый медленный старт (наиболее плавный)
- Самая медленная характеристика разгона
- Самый низкий диапазон скоростей функции TARGET SPEED

RAMP 5 предлагает:

- Самый быстрый старт
- Самая быстрая характеристика разгона
- Самый высокий диапазон скоростей функции TARGET SPEED

Функция TARGET SPEED

Функция TARGET SPEED (заданная скорость) позволяет ограничивать максимальную скорость буксировки.

После выбора установки функции RAMP, средняя заданная скорость движения гидроцикла для данной установки RAMP отобразится на цифровом дисплее.

Отображаемая средняя скорость и диапазон доступных скоростей зависят от выбранной установки RAMP. Чем выше номер установки RAMP, тем выше диапазон скоростей.

Водитель может увеличивать или уменьшать заданную скорость до любого значения, находящегося в пределах диапазона скоростей, соответствующего выбранной установке RAMP.

ПРИМЕЧАНИЕ: Если заданная скорость не может быть установлена в диапазоне выбранной установки RAMP, необходимо выйти и вновь войти в режим буксировки воднолыжника (SKI MODE), выбрав другую установку RAMP.

Включение и использование режима буксировки воднолыжника (Ski Mode)

Чтобы войти в режим буксировки воднолыжника выполните следующие шаги:

1. Отпустите рычаг дроссельной заслонки.

ПРИМЕЧАНИЕ: Режим буксировки воднолыжника не может быть включен, если рычаг дроссельной заслонки отпущен не полностью

или включены режимы круиз-контроля или движения с низкой скоростью. На многофункциональном дисплее появится сообщение с соответствующими рекомендациями. Следуйте инструкциям на дисплее.

2. Нажимайте кнопку MODE, пока на многофункциональном дисплее не появится сообщение SKI MODE.

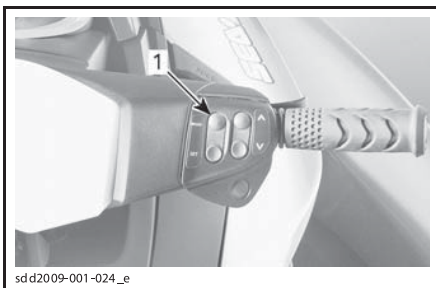

sd d2009-001-024_e

ТИПОВОЙ ВАРИАНТ

1. Кнопка MODE

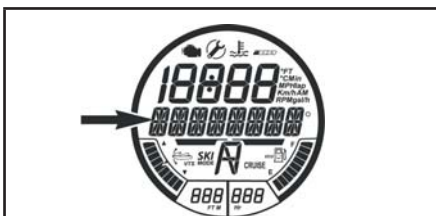

СООБЩЕНИЕ НА ДИСПЛЕЕ

SKI MODE (РЕЖИМ БУКСИРОВКИ ВОДНОЛЫЖНИКА)

3. Чтобы выбрать функцию нажмите кнопку SET. На многофункциональном дисплее отобразится сообщение RAMP. Номер установки RAMP появится на цифровом дисплее.

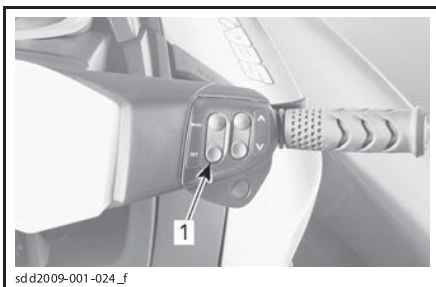

sd d2009-001-024_f

ТИПОВОЙ ВАРИАНТ

1. Кнопка SET

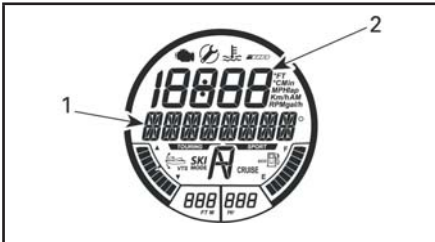

ПЕРВАЯ НАСТРОЙКА – RAMP

1. Сообщение RAMP
2. Установка RAMP

4. Для изменения выбранной установки функции RAMP нажимайте кнопки ВВЕРХ/ВНИЗ, пока на цифровом дисплее не отобразится номер необходимой установки.
5. Чтобы применить выбранную установку RAMP нажмите кнопку SET, многофункциональный дисплей перейдет в режим настройки заданной скорости (TARGET SPEED).

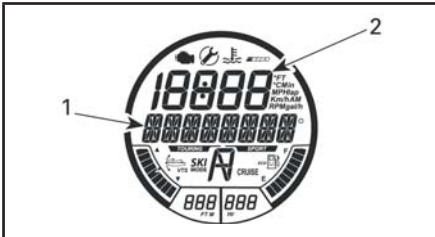

ВТОРАЯ НАСТРОЙКА – TARGET SPEED

1. Сообщение TARGET SPEED
2. Установка заданной скорости (TARGET SPEED)

6. Для увеличения или уменьшения заданной скорости (TARGET SPEED) нажимайте кнопки ВВЕРХ/ВНИЗ.
7. Нажмите кнопку SET, чтобы сохранить значение заданной скорости; на дисплее в виде бегущей строки будет отображаться сообщение.



СООБЩЕНИЕ НА ДИСПЛЕЕ

SKI MODE_PRESS_SET_TO START OR MODE TO EXIT (РЕЖИМ БУКСИРОВКИ ВОДНОЛЫЖНИКА _ НАЖМИТЕ _SET_ ЧТОБЫ НАЧАТЬ, ИЛИ MODE, ЧТОБЫ ВЫЙТИ)

ПРИМЕЧАНИЕ: Пока активирован режим буксировки воднолыжника, каждые 5 секунд будет раздаваться напоминающий звуковой сигнал.

8. Нажмите кнопку SET снова; появится следующее сообщение:



СООБЩЕНИЕ НА ДИСПЛЕЕ

SKI MODE_ACTIVE_PRESS_MODE_AND RETURN TO IDLE TO CANCEL (РЕЖИМ БУКСИРОВКИ ВОДНОЛЫЖНИКА АКТИВЕН_ НАЖМИТЕ _MODE_ И ВЕРНИТЕСЬ К ХОЛОСТОМУ ХОДУ, ЧТОБЫ ОТМЕНИТЬ)

ПРИМЕЧАНИЕ: Когда режим буксировки воднолыжника включится, индикатор режима буксировки воднолыжника будет мигать. Индикатор будет гореть постоянно, когда водитель будет удерживать рычаг дроссельной заслонки прижатым к рулю.



ИНДИКАТОР РЕЖИМА БУКСИРОВКИ ВОДНОЛЫЖНИКА

- Чтобы начать движение в режиме буксировки воднолыжника, полностью нажмите и удерживайте рычаг дроссельной заслонки. Скорость движения гидроцикла увеличится до заданного значения (TARGET SPEED), и индикатор буксировочного режима станет гореть постоянно.
- Для увеличения или уменьшения заданной скорости (TARGET SPEED) во время буксировки, **не отпуская** рычаг дроссельной заслонки, нажмите кнопку ВВЕРХ/ВНИЗ.

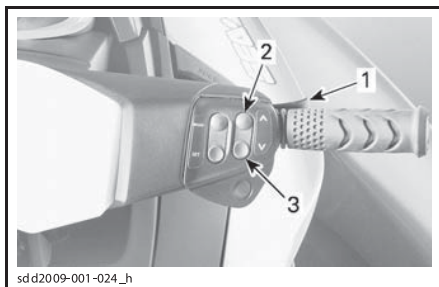
**ТИПОВОЙ ВАРИАНТ**

- Удерживайте рычаг дроссельной заслонки в нажатом положении
- Нажмите кнопку ВВЕРХ для увеличения скорости
- Нажмите кнопку ВНИЗ для уменьшения скорости

ПРИМЕЧАНИЕ: Если во время буксировки рычаг дроссельной заслонки будет частично отпущен, индикатор буксировочного режима начнет мигать, а функция регулировки скорости кнопками ВВЕРХ/ВНИЗ станет недоступна.

- Чтобы закончить буксировку или подобрать упавшего воднолыжника/вейкбордиста полностью отпустите рычаг дроссельной заслонки, чтобы вернуться к нормальному режиму управления.

ПРИМЕЧАНИЕ: Если в режиме буксировки воднолыжника полностью опустить рычаг дроссельной заслонки, система вернется в состояние включения режима буксировки. Индикатор режима буксировки воднолыжника погаснет, но система полностью не выйдет из режима, и на многофункциональном дисплее появится соответствующее сообщение.

- Нажмите кнопку SET, чтобы повторно включить режим буксировки воднолыжника и полностью нажмите рычаг дроссельной заслонки для начала нового буксировочного прохода.

Выключение режима буксировки воднолыжника (Ski mode)

Чтобы на любом этапе настройки выйти из режима буксировки воднолыжника нажмите кнопку MODE.

Для завершения буксировки и полного выключения режима буксировки воднолыжника отпустите рычаг дроссельной заслонки, после чего нажмите кнопку MODE.

Использование учебного ключа

Для учебного ключа доступно 5 установок скорости. По умолчанию, выбраны настройки, соответствующие средней скорости (3).

Изменение установок скорости при использовании учебного ключа

ПРИМЕЧАНИЕ: Изменение установок ключа возможно только когда двигатель не работает.

Для изменения установок учебного ключа выполните следующее:

- Для вывода системы электрооборудования из режима ожидания нажмите кнопку пуска/остановки двигателя и установите обычный ключ на выключатель двигателя.
- Подождите, пока информационный центр закончит процедуру самодиагностики и на его дисплее отобразится тип распознанного ключа.
- Нажимайте кнопку MODE, пока на дисплее информационного центра не появится сообщение KEY MODE.

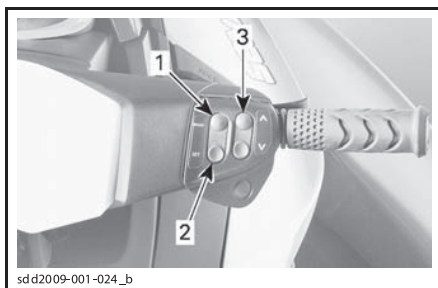

ТИПОВОЙ ВАРИАНТ — КНОПКИ УПРАВЛЕНИЯ ПАНЕЛИ ПРИБОРОВ

- Кнопка MODE
- Кнопка SET
- Кнопки ВВЕРХ/ВНИЗ



4. Нажмите кнопку SET для перехода в режим изменения установок учебного ключа. На дисплее отобразится сообщение L-Key.



5. Нажимая кнопки ВВЕРХ/ВНИЗ, выберите одну из пяти установок ключа. Ограничения скорости для каждой установки приведены в таблице.
6. Нажмите кнопку SET один раз для сохранения установок, два раза для выхода из данного режима, или просто подождите некоторое время до автоматического выхода. Установки ключа будут автоматически сохранены.

ПРИМЕЧАНИЕ: Установки скорости распространяются на все ключи одного типа, используемые на конкретном гидроцикле. Ключам одного типа, используемым на различных гидроциклах, могут соответствовать различные установки скорости.

D.E.S.S. ТИП КЛЮЧА	УСТАНОВКА СКОРОСТИ	ПРИБЛИЗИТЕЛЬНАЯ МАКСИМАЛЬНАЯ СКОРОСТЬ
Учебный ключ	5	80 км/ч
	4	74 км/ч
	3	68 км/ч
	2	60 км/ч
	1	51 км/ч

СПЕЦИАЛЬНЫЕ ПРОЦЕДУРЫ

Очистка входного отверстия водомета и импеллера

⚠ ПРЕДОСТЕРЕЖЕНИЕ

Не приближайтесь к решетке водозаборника при работающем двигателе. Вращающиеся детали могут затянуть длинные волосы, свободные части одежды или стропы спасательного жилета.

Растения, ракушки и прочий мусор могут попасть на решетку водозаборника, приводной вал и/или импеллер водомета. Засорение водозаборника может повлечь следующие последствия:

- **Кавитация:** Несмотря на высокую частоту вращения вала двигателя, гидроцикл движется медленно из-за снижения силы тяги водомета. Возможно повреждение деталей водометного движителя.
- **Перегрев:** Засорение водозаборника приводит к уменьшению расхода охлаждающей воды и перегреву системы выпуска, что может привести к перегреву и выходу из строя двигателя.

Загрязненная область может быть очищена следующим образом:

⚠ ПРЕДОСТЕРЕЖЕНИЕ

Чтобы не допустить случайного запуска двигателя во время очистки водометного движителя, **СНИМИТЕ** шнур безопасности с выключателя.

Очистка на воде

Раскачайте гидроцикл несколько раз, одновременно нажимая кнопку запуска/остановки двигателя, не запуская двигатель. В большинстве случаев это приводит к очистке. Заведите двигатель и убедитесь в нормальной работе гидроцикла.

Если описанный выше способ очистки не помогает, выполните следующее:

- При работающем двигателе перед нажатием на рычаг дроссельной заслонки, нажмите рычаг iBR для включения заднего хода и несколько раз быстро нажмите и отпустите рычаг дроссельной заслонки;
- Если требуется, повторите.

Если система все еще засорена, вытащите гидроцикл из воды для очистки. Смотрите раздел «ОЧИСТКА НА БЕРЕГУ».

Очистка на берегу

⚠ ПРЕДОСТЕРЕЖЕНИЕ

Во избежание непреднамеренного запуска двигателя перед очисткой компонентов водометного движителя **СНИМИТЕ** шнур безопасности с выключателя.

Подложите под гидроцикл картон или коврик, чтобы не поцарапать при поворотах во время очистки.

Поверните гидроцикл на любой борт.

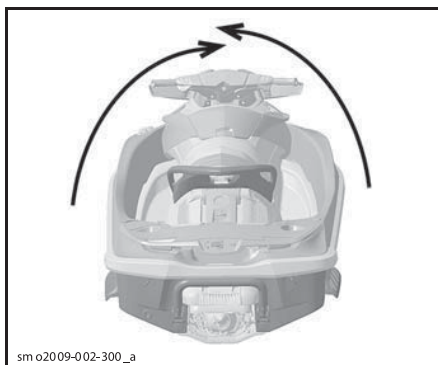

ТИПОВОЙ ВАРИАНТ

Очистите водозаборник. Если вам не удастся провести очистку, обратитесь к авторизованному дилеру Sea-Doo.

ВНИМАНИЕ Осмотрите решетку водозаборника на предмет повреждений. Если необходим ремонт, обратитесь к авторизованному дилеру Sea-Doo.

Чтобы облегчить доступ к водометному двигателю, переместите отражатель iBR в положение переднего хода; более подробная информация приведена в разделе «РУЧНОЙ РЕЖИМ УПРАВЛЕНИЯ СИСТЕМОЙ iBR»

Ручной режим управления системой iBR

При активации этого режима, возможно перемещение отражателя системы iBR и сопла водомета во всем рабочем диапазоне посредством кнопок системы VTS.

ПРИМЕЧАНИЕ: Режим доступен только при выключенном двигателе.

⚠ ПРЕДОСТЕРЕЖЕНИЕ

При перемещении отражателя iBR в ручном режиме убедитесь, что никто не находится вблизи кормовой части гидроцикла. При движении отражатель может защемить пальцы.

ВНИМАНИЕ В процессе использования ручного режима системы iBR любой предмет или инструмент, попавший в компоненты системы iBR, может привести к их поломке. Перед перемещением отражателя уберите все посторонние твердые предметы.

⚠ ПРЕДОСТЕРЕЖЕНИЕ

Перед тем как удалить посторонний предмет, попавший в водометный двигатель, строго следуйте указаниям:

- Снимите шнур безопасности с выключателя двигателя.
- Подождите, по меньшей мере, 5 минут.
- Не нажимайте кнопку запуска/остановки двигателя. Если кнопка запуска/остановки была нажата, подождите еще 5 минут.

Включение ручного режима системы iBR

Для включения ручного режима выполните следующее:

1. Включите питание электрической системы нажатием кнопки запуска/остановки двигателя.
2. Установите шнур безопасности на выключатель двигателя.

ПРИМЕЧАНИЕ: Шнур безопасности должен быть установлен, чтобы информационный центр не погасил все индикаторы после проведения самодиагностики. Электрическая система остается запитанной примерно 3 минуты.

3. Нажмите и удерживайте рычаг iBR.

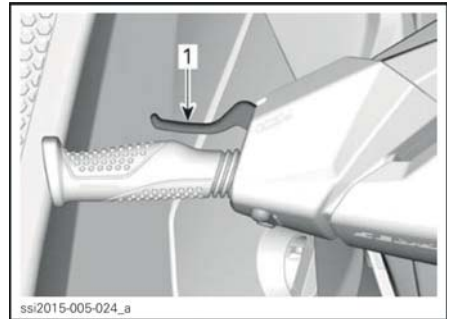

Рычаг iBR нажат и удерживается

4. Когда соответствующее сообщение появится на панели приборов, нажмите кнопку SET.

СООБЩЕНИЕ НА ПАНЕЛИ ПРИБОРОВ

ENTERING iBR OVERRIDE -PRESS SET
BUTTON

(ВКЛЮЧЕНИЕ РУЧНОГО РЕЖИМА
СИСТЕМЫ iBR – НАЖМИТЕ КНОПКУ SET)

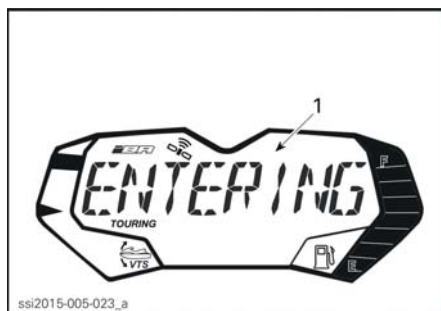

ТИПОВОЙ ВАРИАНТ

1. Сообщение на панели приборов

Через несколько секунд на многофункциональную панель приборов в виде бегущей строки будет выводиться соответствующее сообщение.

СООБЩЕНИЕ НА ПАНЕЛИ ПРИБОРОВ

IBR OVERRIDE ON-RELEASE LEVER TO
EXIT

(РУЧНОЙ РЕЖИМ СИСТЕМЫ IBR ВКЛЮЧЕН – ОТПУСТИТЕ РЫЧАГ ДЛЯ ВЫХОДА)

5. Все еще удерживая рычаг iBR нажмите кнопки VTS ВВЕРХ/ВНИЗ (или кнопку ВВЕРХ/ВНИЗ, если гидроцикл не оснащен кнопками VTS) для установки отражателя системы iBR в желаемое положение. Убедитесь, что индикация VTS на панели приборов изменяется вместе с положением отражателя iBR. При движении отражателя вверх, индикатор перемещается вверх.
6. Отпустите рычаг iBR.
7. Снимите шнур безопасности с выключателя двигателя.

⚠ ПРЕДОСТЕРЕЖЕНИЕ

Перед тем как удалить посторонний предмет, попавший в водометный движитель, строго следуйте указаниям:

- Снимите шнур безопасности с выключателя двигателя.
- Подождите, по меньшей мере, 5 минут.
- Не нажимайте кнопку запуска/остановки двигателя. Если кнопка запуска/остановки была нажата, подождите еще 5 минут.

Выключение ручного режима системы iBR

Для выключения ручного режима системы iBR отпустите рычаг iBR. Сообщение IBR OVERRIDE ON-RELEASE LEVER TO EXIT (РУЧНОЙ РЕЖИМ СИСТЕМЫ IBR ВКЛЮЧЕН – ОТПУСТИТЕ РЫЧАГ ДЛЯ ВЫХОДА) перестанет отображаться на многофункциональной панели приборов.

ПРИМЕЧАНИЕ: При запуске двигателя ручной режим iBR выключится и отражатель переместится в нейтральное положение.

⚠ ПРЕДОСТЕРЕЖЕНИЕ

При перемещении отражателя iBR в ручном режиме убедитесь, что никто не находится вблизи кормовой части гидроцикла. При движении отражатель может защемить пальцы.

Опрокидывание гидроцикла

ПРИМЕЧАНИЕ: Некоторые предупреждающие таблички не проиллюстрированы. Для информации о предупреждающих табличках обратитесь к разделу «ПРЕДУПРЕЖДАЮЩИЕ ТАБЛИЧКИ»

Гидроцикл обладает высокой остойчивостью, его нелегко перевернуть. Два спонсона по бортам придают гидроциклу дополнительную остойчивость на воде. При опрокидывании гидроцикл остается в перевернутом положении.

⚠ ПРЕДОСТЕРЕЖЕНИЕ

Не предпринимайте попыток запустить двигатель перевернутого гидроцикла. Водитель и пассажиры должны всегда надевать одобренные к применению индивидуальные спасательные жилеты.

Для восстановления нормального положения гидроцикла, убедитесь, что двигатель выключен и шнур безопасности ОТСОЕДИНЕН от выключателя. Затем возьмитесь за решетку водозаборника, упритесь ногами в бамперный брус и, используя вес своего тела, переверните гидроцикл.



ТИПОВОЙ ВАРИАНТ

ПРИМЕЧАНИЕ: Табличка, расположенная в корме рядом с промывочным штуцером, содержит инструкции о правильном способе переворачивания гидроцикла. Данная табличка расположена вверх ногами, так что ее можно прочитать, когда гидроцикл перевернут.

Двигатель 4-ТЕС™ имеет систему защиты (T.O.P.S.™). При опрокидывании гидроцикла двигатель автоматически выключается.

После того, как гидроцикл будет возвращен в нормальное положение, пуск двигателя осуществляется как обычно.

ВНИМАНИЕ Если гидроцикл находился в опрокинутом состоянии более 5 минут, не пытайтесь повернуть коленчатый вал двигателя во избежание попадания воды в двигатель и его поломки. Как можно скорее обратитесь к авторизованному дилеру Sea-Doo.

ВНИМАНИЕ Если коленчатый вал двигателя не проворачивается, не пытайтесь запустить двигатель. Это может привести к поломке двигателя. Как можно скорее обратитесь к авторизованному дилеру Sea-Doo.

Как можно скорее проверьте, не залит ли трюм водой. По возвращении на берег слейте воду.

Затопление гидроцикла

Чтобы уменьшить повреждения двигателя, как можно скорее проделайте следующее.

Слейте воду из трюма.

Если затопление произошло в соленой воде, ополосните корпус и все компоненты гидроцикла пресной водой из шланга, чтобы предотвратить развитие коррозии.

ВНИМАНИЕ Не предпринимайте попыток повернуть коленчатый вал или запустить двигатель. Вода, попавшая во впускной коллектор, может попасть в двигатель и серьезно повредить его.

Как можно скорее привезите гидроцикл авторизованному дилеру Sea-Doo для проведения технического обслуживания.

ВНИМАНИЕ Чем дольше задержка в обслуживании двигателя, тем более серьезные повреждения могут быть ему причинены.

Затопление двигателя

ВНИМАНИЕ Не предпринимайте попыток повернуть коленчатый вал или запустить двигатель. Вода, попавшая во впускной коллектор, может попасть в двигатель и серьезно повредить его.

Как можно скорее привезите гидроцикл авторизованному дилеру Sea-Doo для проведения технического обслуживания.

ВНИМАНИЕ Чем дольше задержка в обслуживании двигателя, тем более серьезные повреждения могут быть ему причинены. Невыполнение надлежащего технического обслуживания может повлечь серьезные повреждения двигателя.

Буксировка гидроцикла по воде

При буксировке гидроцикла по воде следует соблюдать особые меры предосторожности.

Максимальная рекомендованная скорость буксировки 24 км/ч.

На этой скорости вода не попадет в двигатель через систему выпуска отработанных газов. При заглушенном двигателе в выпускной системе отсутствует давление отработанных газов, которое могло бы вытеснить воду.

ВНИМАНИЕ Невыполнение этих требований может привести к повреждению двигателя. Если вам придется буксировать неисправный гидроцикл, скорость буксировки должна быть не выше 24 км/ч.

Если буксировку необходимо осуществить со скоростью выше 24 км/ч – зажмите шланг.

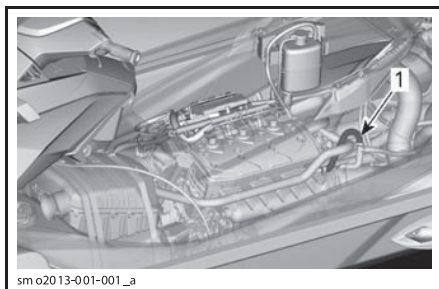

sm o20 13-001-001 _a

1. Установите на шланг зажим

ТЕХНИЧЕСКОЕ ОБСЛУЖИВАНИЕ

РЕГЛАМЕНТ ПРОВЕДЕНИЯ ТЕХНИЧЕСКОГО ОБСЛУЖИВАНИЯ

Техническое обслуживание очень важно для поддержания вашего гидроцикла в безопасном для эксплуатации состоянии. Техническое обслуживание гидроцикла должно проводиться в соответствии с регламентом проведения технического обслуживания.

Владелец гидроцикла может выбрать мастерскую или специалиста для обслуживания, замены или ремонта элементов системы снижения токсичности отработанных газов. Данные указания не требуют деталей или обслуживания компании BRP или авторизованного дилера Sea-Doo. Несмотря на то, что авторизованный дилер Sea-Doo имеет наиболее полные знания и инструменты для выполнения обслуживания техники Sea-Doo, гарантийные обязательства в части, относящейся к токсичности отработанных газов, не обязывают обращаться к авторизованному дилеру Sea-Doo или какой-либо другой организации, имеющей коммерческие отношения с компанией BRP. Диагностика и ремонт по гарантийным претензиям к деталям системы снижения токсичности отработанных газов должны выполняться авторизованными дилерами Sea-Doo. За дополнительной информацией, пожалуйста, обратитесь к соответствующему разделу гарантийных обязательств. Ответственность за своевременное проведение технического обслуживания несет владелец. Претензия по гарантии может быть отклонена, если, среди прочего, причиной неисправности стала неправильная эксплуатация гидроцикла.

Вы должны следовать указаниям к качеству и составу топлива раздела ТОПЛИВО данного Руководства. Даже если топливо с содержанием этилового спирта свыше 10% находится в общей доступности, помните, что использование на данном гидроцикле топлива, с содержанием этилового спирта свыше 10% запрещено агентством по защите окружающей среды США. Использование топлива, с содержанием этилового спирта свыше 10%, может повредить систему снижения токсичности отработанных газов.

Проигнорируйте информацию, касающуюся следующих систем, если они не установлены на ваш гидроцикл:

- iBR (Интеллектуальная система торможения и заднего хода)
- iS (Интеллектуальная подвеска) (только GTX LTD iS)
- aS (Регулируемая подвеска) (только RXT-X aS)

Всегда проводите все описанные процедуры технического обслуживания по достижению указанных наработок или срока.

ПРИМЕЧАНИЕ: Например, при наработке 200 моточасов или 2 года необходимо выполнить все процедуры, приведенные в соответствующей таблице, а ТАКЖЕ в таблице «КАЖДЫЕ 100 моточасов или 1 год».

ПРЕДОСТЕРЕЖЕНИЕ

Невыполнение должного обслуживания, соответствующего регламенту и процедурам технического обслуживания может сделать эксплуатацию гидроцикла небезопасной.

Регулярное техническое обслуживание не отменяет необходимость проведения контрольного осмотра перед поездкой.

ПЕРВЫЕ 50 МОТОЧАСОВ ИЛИ 1 ГОД
Замените моторное масло и фильтр
Проверьте систему выпуска отработанных газов (ежедневная промывка при эксплуатации в соленой или загрязненной воде)
Проверьте крышку топливного бака, заливную горловину, топливный бак и его ленточные крепления, топливопроводы и соединения
Проверьте герметичность системы подачи топлива
Проверьте корпус дроссельной заслонки
Проверьте коды неисправностей
Проверьте свечи зажигания
Проверьте электрические соединения и крепления (система зажигания, система пуска двигателя, топливные форсунки, блоки предохранителей и пр.)
Проверьте работу выключателя двигателя и звукового сигнала системы мониторинга
Проверьте тросовые приводы рулевого управления и соединения
Проверьте втулки сопла водомета
Проверьте работу системы O.T.A.S.
Проверьте графитовое кольцо и резиновую гофру, уплотняющую приводной вал (проверяйте чаще при эксплуатации в загрязненной воде)
Проверьте состояние импеллера, гофры импеллера и сменного кольца
Проверьте люфт отражателя iBR
Проверьте защитный кожух iBR
Следующее должно выполняться ежемесячно:
Проверьте состояние АКБ
Проверьте клеммы АКБ и надежность крепления
Проверьте протекторный анод (проверяйте чаще при эксплуатации в соленой воде), при необходимости замените

КАЖДЫЕ 100 МОТОЧАСОВ ИЛИ 1 ГОД
Замените моторное масло и фильтр
Проверьте резиновые опоры двигателя
Нанесите антикоррозийную смазку на металлические компоненты в моторном отсеке (каждые 10 моточасов эксплуатации в соленой воде)
Проверьте и промойте систему выпуска
Проверьте систему охлаждения (герметичность, уровень охлаждающей жидкости, состояние шлангов и крепежа)

КАЖДЫЕ 100 МОТОЧАСОВ ИЛИ 1 ГОД
Проверьте и смажьте рычаг iTC (Выжмите и отпустите рычаг, чтобы убедиться в его свободном перемещении. Если ощущается какое-либо сопротивление, рычаг должен быть разобран, очищен, проверен и смазан)
Проверьте крышку топливного бака, заливную горловину, топливный бак и его ленточные крепления, топливопроводы и соединения (на время длительного хранения или через 100 часов наработки, что наступит ранее)
Проверьте герметичность топливной системы
Проверьте корпус дроссельной заслонки
Проверьте глушитель впуска воздуха
Проверьте коды неисправностей
Проверьте и смажьте катушки зажигания (1503 4-TEC)
Проверьте катушки зажигания (1630 ACE HO)
Проверьте электрические соединения и крепления (система зажигания, система пуска двигателя, топливные форсунки, блоки предохранителей и пр.)
Проверьте работу выключателя двигателя и звукового сигнала системы мониторинга
Проверьте тросовые приводы рулевого управления и соединения
Проверьте втулки сопла водомета
Проверьте работу системы O.T.A.S.
Проверьте графитовое кольцо и резиновую гофру, уплотняющую приводной вал (проверяйте чаще при эксплуатации в загрязненной воде)
Проверьте состояние импеллера, гофры импеллера и сменного кольца
Проверьте радиальный люфт вала импеллера
Проверьте состояние корпуса водомета
Проверьте и смажьте шлицы приводного вала/импеллера
Измерьте зазор между импеллером и сменным кольцом
Проверьте и смажьте рычаг iBR (Выжмите и отпустите рычаг, чтобы убедиться в его свободном перемещении. Если ощущается какое-либо сопротивление, рычаг должен быть разобран, очищен, проверен и смазан)
Проверьте люфт отражателя iBR
Проверьте обратную опору, отражатель iBR и кольцо дифференциала VTS
Проверьте защитный кожух iBR
Проверьте систему iS (течи, уровень масла в баке насоса, работа датчика положения)
Проверьте систему aS (течи, вынесенный рензервуар (крепления, затяжка регулировочного кулачка)
Проверьте отсутствие повреждений корпуса гидроцикла, плиты водомета и решетки водозаборника

КАЖДЫЕ 100 МОТОЧАСОВ ИЛИ 1 ГОД

Следующее должно выполняться каждые 100 часов (независимо от количества лет):

Замените свечи зажигания (1630 ACE HO)

Следующее должно выполняться каждые 100 часов или на период хранения (что наступит раньше):

Уплотнение вала импеллера, втулка, кольцо и крышка импеллера

КАЖДЫЕ 200 МОТОЧАСОВ ИЛИ 2 ГОДА

1503 4-TEC: Замените свечи зажигания

Следующее должно выполняться каждые 200 часов (независимо от количества лет):

1503 4-TEC: Замените муфту нагнетателя

НЕОБСЛУЖИВАЕМЫЕ ДЕТАЛИ И УЗЛЫ
(1630 ACE HO)

1630 ACE HO: Нагнетатель не нуждается в обслуживании*.

*Проверяйте нагнетатель каждые 200 часов (независимо от количества лет) при эксплуатации гидроцикла в жестких условиях (вдали от берега, с продолжительно полностью открытой дроссельной заслонкой и т.д.).

ВНИМАНИЕ Не меняйте детали нагнетателя, т.к. при сборке они отбалансированы на заводе. Замена деталей нагнетателя может привести к выходу из строя нагнетателя и двигателя.

КАЖДЫЕ 300 МОТОЧАСОВ ИЛИ 5 ЛЕТ

Замените охлаждающую жидкость

ПРОЦЕДУРЫ ТЕХНИЧЕСКОГО ОБСЛУЖИВАНИЯ

В настоящем разделе приведены инструкции по выполнению основных процедур технического обслуживания.

⚠ ПРЕДОСТЕРЕЖЕНИЕ

Остановите двигатель и выполните техническое обслуживание, следуя описанным ниже инструкциям. Выполнение технического обслуживания ненадлежащим образом может повлечь получение травм от горячих или подвижных частей, от системы электрооборудования, химикатов и других опасностей.

⚠ ПРЕДОСТЕРЕЖЕНИЕ

Если потребовалось снимать крепежные элементы (контровочные шайбы, самоконтращийся крепеж и др.) всегда меняйте их на новые.

ВНИМАНИЕ Никогда не оставляйте какие-либо предметы, тряпки, инструмент и т. д. в моторном отсеке или трюме.

Моторное масло

Рекомендуемое моторное масло

Модели с двигателем 155

Используйте XPS 4-STROKE SYNTH. BLEND OIL (P/N 293 600 121). При отсутствии моторного масла XPS™ используйте рекомендованное компанией BRP масло вязкостью 5W40 или 10W40, которое классифицируется как SN, SM, SL или SJ согласно требованиям API.

Всегда проверяйте наличие обозначения API на этикетке емкости с маслом. Она должна содержать, по крайней мере, один из указанных выше стандартов.

Модели с двигателями 215, 260 и 300

Используйте XPS 4-STROKE SYNTH. BLEND OIL (P/N 293 600 121).

ВНИМАНИЕ Эти двигатели сертифицированы и разработаны под использование масел для 4-тактных BRP XPS Synthetic blend oil. Компания BRP настоятельно рекомендует использовать только XPS Synthetic blend oil. При отсутствии рекомендованного моторного масла XPS пользуйтесь одобренным к применению компанией BRP минеральным моторным маслом 10W40, совместимым со сцеплением мокрого типа (JASO MA). Повреждения, вызванные использованием несоответствующего масла, не будут покрыты гарантийными обязательствами компании BRP.

ВНИМАНИЕ НИКОГДА не используйте полностью синтетическое масло. Это ухудшит работу муфты нагнетателя. Не добавляйте присадки в рекомендованное масло. Масла классификации SM или SN согласно требованиям API содержат присадки (модификаторы трения), которые могут привести к повышенному износу и неправильной работе привода нагнетателя.

Уровень моторного масла

ВНИМАНИЕ Регулярно проверяйте уровень масла, при необходимости доливайте. Не допускайте перелива. Работа двигателя при недопустимом уровне масла может привести к его поломке.

⚠ ОСТОРОЖНО Некоторые компоненты в моторном отсеке могут быть очень горячими. Непосредственный контакт с ними может стать причиной ожога.

Уровень масла можно проверять как на воде, так и на суше.

Если гидроцикл извлечен из воды

ВНИМАНИЕ Гидроцикл должен находиться в горизонтальном положении.

▲ ОСТОРОЖНО Работа двигателя извлеченного из воды гидроцикла приводит к сильному разогреву теплообменника плиты водомета. Избегайте контактов с плитой водомета во избежание ожогов.

1. Приподнимите и заблокируйте дышло прицепа, чтобы выровнять бамперный брус гидроцикла.
2. Поднимите сиденье.

Модели с подвеской

3. Для частичного доступа к моторному отсеку снимите вентиляционный короб с палубы.

ПРИМЕЧАНИЕ: Для снятия вентиляционного короба нажмите на 3 фиксатора и поднимите его над палубой.

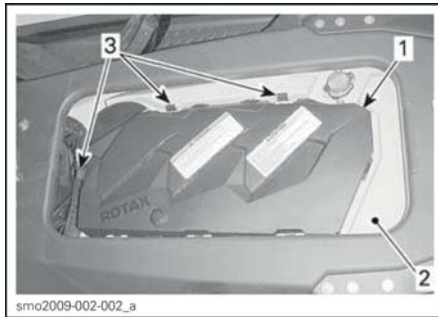

1. Вентиляционный короб
2. Удлинение палубы
3. Фиксаторы

Все модели

4. Присоедините садовый шланг к промывочному штуцеру системы выпуска. Следуйте указаниям, приведенным в главе «СИСТЕМА ВЫПУСКА» данного раздела.

ВНИМАНИЕ

- Никогда не запускайте двигатель без подачи воды в систему выпуска. Система выпуска может быть повреждена при отсутствии охлаждения.
- Никогда не запускайте двигатель более чем на 2 минуты. Уплотнение привода не охлаждается, вода гидроцикл не находится на воде.

5. После того, как двигатель достигнет нормальных рабочих условий, дайте ему поработать на оборотах холостого хода в течение 30 секунд, затем остановите.
6. Подождите, по крайней мере, 30 секунд, затем извлеките и вытрите щуп.

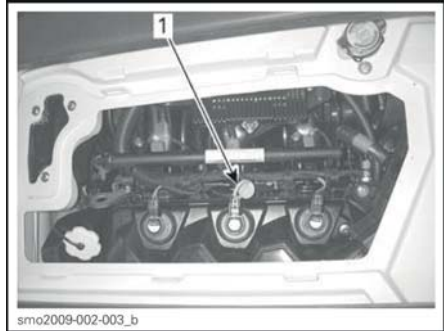

ТИПОВОЙ ВАРИАНТ – ДЛЯ ВСЕХ ДВИГАТЕЛЕЙ, КРОМЕ 300

1. Расположение масляного щупа

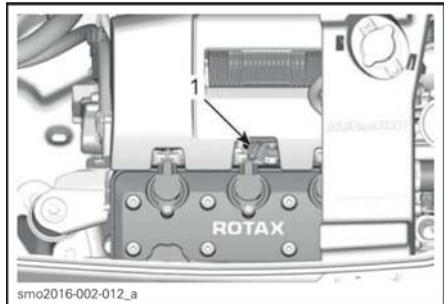

ТИПОВОЙ ВАРИАНТ – ДЛЯ ДВИГАТЕЛЕЙ 300

1. Расположение масляного щупа
7. Установите масляный щуп, полностью вставьте его.
8. Извлеките щуп и проверьте уровень масла. Уровень должен находиться между метками щупа «FULL» и «ADD».

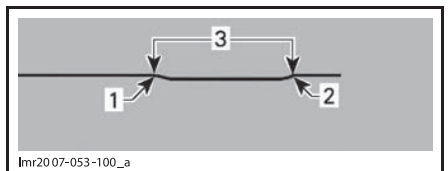

ТИПОВОЙ ВАРИАНТ

1. Метка «FULL» (максимальный уровень)
2. Метка «ADD» (необходимо долить)
3. Рабочий диапазон

ПРИМЕЧАНИЕ: Расстояние между верхней и нижней метками щупа на двигателях 1630 ACE НО соответствует разнице в 1 литр объема.

9. При необходимости долейте масло, чтобы его уровень находился между метками.

Для долива масла:

- Отверните крышку маслосазливной горловины.
- Вставьте воронку в отверстие маслосазливной горловины.
- Долейте рекомендованное масло до требуемого уровня.

ПРИМЕЧАНИЕ: Не допускайте перелива.

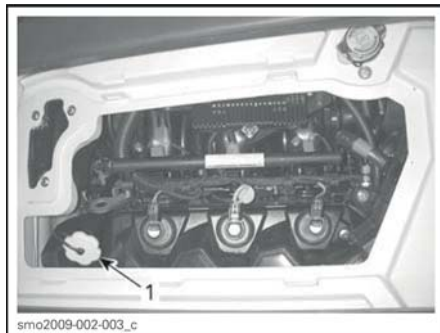

ТИПОВОЙ ВАРИАНТ – ДЛЯ ВСЕХ ДВИГАТЕЛЕЙ, КРОМЕ 300

1. Расположение крышки маслосазливной горловины

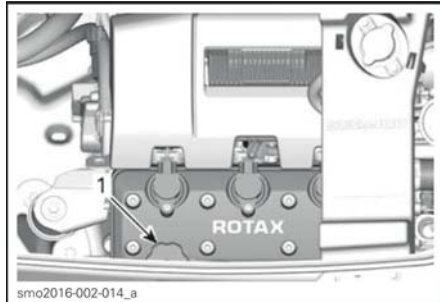

ТИПОВОЙ ВАРИАНТ – ДЛЯ ДВИГАТЕЛЕЙ 300

1. Расположение крышки маслосазливной горловины

ПРИМЕЧАНИЕ: После каждого долива масла необходимо выполнить процедуру проверки уровня масла, описанную выше. В противном случае измерения уровня масла будут неточными.

10. Заверните крышку маслосазливной горловины и масляный щуп.

Замена моторного масла и масляного фильтра

Замену моторного масла и масляного фильтра может выполнять авторизованный дилер Sea-Doo, мастерская или специалист, на ваш выбор.

Охлаждающая жидкость

Рекомендуемая охлаждающая жидкость

Всегда используйте LONG LIFE ANTIFREEZE (P/N 219 702 685) или аналог. Если рекомендованная охлаждающая жидкость недоступна используйте готовую охлаждающую жидкость (50%-50%) на основе этиленгликоля с низким содержанием силиката и большим сроком службы, специально предназначенную для алюминиевых двигателей внутреннего сгорания.

Для предотвращения разложения охлаждающей жидкости всегда пользуйтесь одной и той же маркой охлаждающей жидкости. Не смешивайте охлаждающие жидкости от разных производителей, кроме случаев, когда система охлаждения полностью промыта и охлаждающая жидкость залита заново.

Уровень охлаждающей жидкости

⚠ ПРЕДОСТЕРЕЖЕНИЕ

Уровень охлаждающей жидкости проверяется на холодном двигателе. Никогда не доливайте охлаждающую жидкость, когда двигатель горячий.

⚠ **ОСТОРОЖНО** Некоторые компоненты в моторном отсеке могут быть очень горячими. Непосредственный контакт с ними может стать причиной ожога.

Поднимите сиденье.

Снимите вентиляционный короб. Обратитесь к главе «УРОВЕНЬ МОТОРНОГО МАСЛА».

Найдите крышку расширительного бачка.

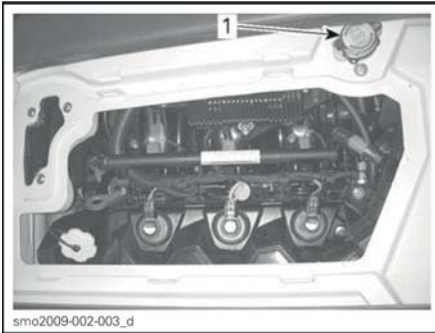

ТИПОВОЙ ВАРИАНТ – ДЛЯ ВСЕХ ДВИГАТЕЛЕЙ, КРОМЕ 300

1. Крышка расширительного бачка

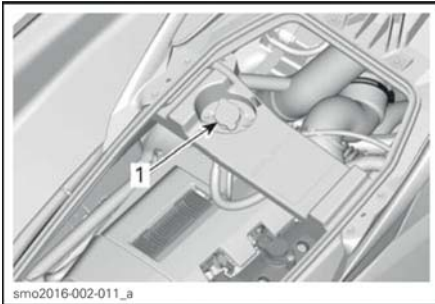

ТИПОВОЙ ВАРИАНТ – ДЛЯ ДВИГАТЕЛЕЙ 300

1. Крышка расширительного бачка

Во время проверки уровня охлаждающей жидкости гидроцикл должен занимать горизонтальное положение. На холодном двигателе уровень охлаждающей жидкости должен находиться между метками «MIN» и «MAX» расширительного бачка.



ТИПОВОЙ ВАРИАНТ – РАСШИРИТЕЛЬНЫЙ БАЧОК

1. На холодном двигателе уровень охлаждающей жидкости должен находиться между метками

ПРИМЕЧАНИЕ: Гидроцикл занимает горизонтальное положение на воде. Если гидроцикл стоит на прицепе, приподнимите и заблокируйте дышло прицепа, чтобы выровнять бамперный брус гидроцикла.

Долейте охлаждающую жидкость (обратитесь к разделу «ОХЛАЖДАЮЩАЯ ЖИДКОСТЬ»). Пользуйтесь воронкой, чтобы не расплескать жидкость. Не допускайте перелива.

Установите и плотно заверните крышку расширительного бачка, затем установите вентиляционный короб и сиденье.

ПРИМЕЧАНИЕ: Частая потребность в доливе охлаждающей жидкости может быть вызвана неисправностью системы охлаждения или двигателя. Обратитесь к авторизованному дилеру Sea-Doo.

Замена охлаждающей жидкости

Замена охлаждающей жидкости должна выполняться только авторизованным дилером Sea-Doo.

Катушки зажигания

Доступ к катушкам зажигания

Модели с подвеской

1. Поднимите сиденье.
2. Снимите задний вентиляционный короб.

Модели без подвески

1. Поднимите сиденье.
2. Снимите крышку двигателя.

Снятие катушки зажигания (только 1503 4-ТЕС)

1. Отсоедините электрический разъем катушки зажигания.

ВНИМАНИЕ Не извлекайте катушку зажигания перед отсоединением разъема, чтобы не повредить провода. Во избежание повреждений не поддевайте катушку зажигания отверткой.

ПРИМЕЧАНИЕ: Чтобы облегчить снятие, поворачивайте катушку вокруг.

Снимите катушку со свечи зажигания.

Снятие катушки зажигания (только 1630 ACE HO)

1. Отсоедините электрический разъем катушки зажигания.

ВНИМАНИЕ Во избежание повреждений не поддевайте катушку зажигания каким-либо инструментом.

2. Снимите болт крепления катушки.
3. Отсоедините катушку зажигания от свечи зажигания, вытягивая и поворачивая катушку из стороны в сторону.

Смазка катушки зажигания (только 1503 4-ТЕС)

1. Переместите резиновое уплотнение вниз.

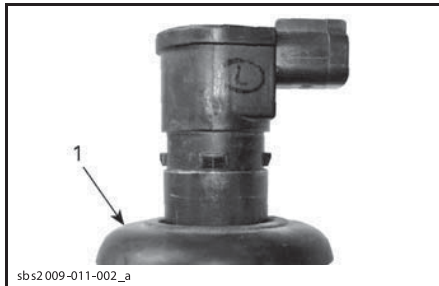

1. Смещенное вниз резиновое уплотнение

2. Нанесите DOW CORNING 111 (P/N 413 707 000) или аналог на посадочное место резинового уплотнения, как показано.

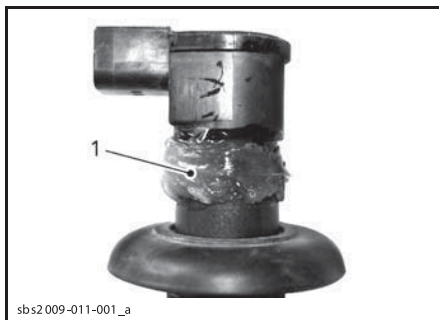

1. Место нанесения

3. Верните резиновое уплотнение на место, совместив выступы на катушке зажигания с выборками на уплотнении.
4. Чтобы предотвратить проникновение воды, оставьте небольшое количество смазки на верхней части уплотнения как показано. Удалите излишки смазки.

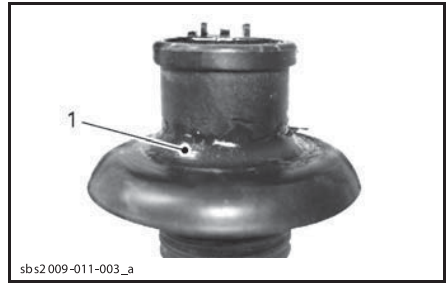

1. Правильно нанесенная смазка

5. Нанесите DOW CORNING 111 (P/N 413 707 000) или аналог на посадочное место резинового уплотнения.

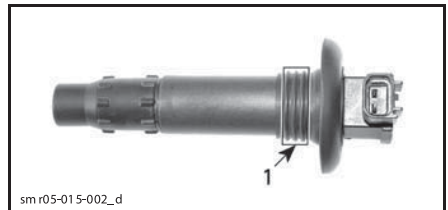

1. Место нанесения

Установка катушки зажигания (только 1503 4-ТЕС)

ПРИМЕЧАНИЕ: Перед установкой катушки зажигания на свечу зажигания нанесите герметик как описано в главе «СМАЗКА КАТУШКИ ЗАЖИГАНИЯ»

1. Установите катушку в отверстие головки цилиндра.
2. Нажав на катушку зажигания, надежно установите ее на свечу зажигания.
3. Убедитесь что уплотнение правильно прилегает к поверхности клапанной крышки.

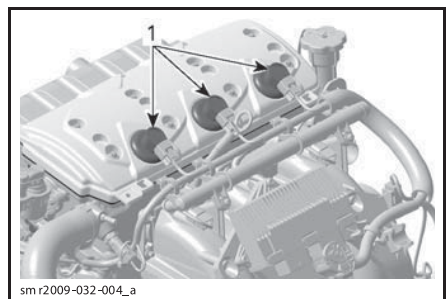

1. ТИПОВОЙ ВАРИАНТ

1. Правильно установленное уплотнение

Установка катушки зажигания (только 1630 ACE HO)

1. Установите свечу зажигания на катушку зажигания.
2. Совместите отверстие болта крепления катушки зажигания и резьбовое отверстие в крышке клапанного механизма.
3. Вставьте катушку зажигания в крышку клапанного механизма до конца, так, чтобы катушка была надежно зафиксирована в крышке.
4. Вставьте и закрутите болт крепления катушки зажигания указанным моментом затяжки.

МОМЕНТ ЗАТЯЖКИ	
Болт крепления катушки зажигания	9 Н•м ± 1 Н•м

5. Подключите разъем катушки зажигания.

Свечи зажигания

Снятие свечи зажигания

1. Поднимите сиденье.
2. Снимите задний вентиляционный короб (если применимо).
3. Отсоедините электрический разъем катушки зажигания.
4. Снимите катушку зажигания. Смотрите главу «СНЯТИЕ КАТУШКИ ЗАЖИГАНИЯ».

⚠ ПРЕДОСТЕРЕЖЕНИЕ

Никогда не снимайте катушку со свечи зажигания, предварительно не отсоединив ее от жгута проводов. В трюме гидроцикла могут находиться легковоспламеняемые пары. Если шнур безопасности установлен на выключателе, на катушке свечи зажигания может образоваться искра, которая может стать причиной взрыва.

5. С помощью свечного ключа ослабьте затяжку свечи зажигания.

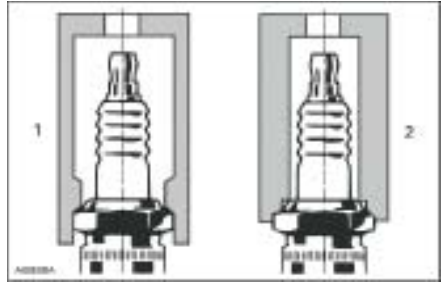

1. Разрешенный к использованию ключ

2. Неразрешенный к использованию ключ

6. С помощью сжатого воздуха очистите свечу зажигания и головку цилиндра.
7. Выверните свечу зажигания и извлеките ее из свечного колодца с помощью катушки зажигания.

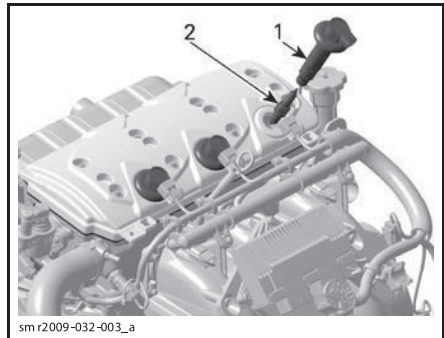

1. Катушка зажигания

2. Свеча зажигания

Установка свечи зажигания

Прежде чем приступить к установке, убедитесь, что сопрягаемые поверхности головки цилиндра и свечи зажигания не загрязнены.

1. Используя измерительный щуп, установите межэлектродный зазор свечи зажигания как указано в части «ТЕХНИЧЕСКИЕ ХАРАКТЕРИСТИКИ».

2. Нанесите на резьбовую часть свечи зажигания противозадирную смазку LOCTITE 767 (P/N 293 800 070).
3. От руки заверните свечу зажигания в головку цилиндра. После чего, используя разрешенный к использованию ключ, затяните указанным моментом.
4. Установите катушку зажигания. Смотрите главу «УСТАНОВКА КАТУШКИ ЗАЖИГАНИЯ».
5. Установите сиденье.

Система выпуска отработанных газов

Промывка системы выпуска

Промывка системы выпуска и интеркулера (модели с нагнетателем) пресной водой чрезвычайно важна для предохранения от коррозии под действием соли и других агрессивных соединений, содержащихся в воде. Промывка способствует удалению песка, соли, ракушек и других загрязнений из контура охлаждения и/или шлангов.

Модели с двигателем, отличным от 260 или 300

Промывка системы выпуска пресной водой необходима для предотвращения коррозии, вызванной солью и другими химическими соединениями, содержащимися в воде. Промывка удалит песок, соль, ракушки и другие частицы из контура охлаждения (системы выпуска, интеркулера (модели с нагнетателем) и шлангов).

Следует выполнять промывку в конце каждого дня эксплуатации гидроцикла или в случае его выведения из эксплуатации на продолжительное время.

ВНИМАНИЕ Невыполнение или неправильное выполнение промывки системы выпуска приведет к ее повреждению. Во время выполнения процедуры промывки двигатель должен работать.

⚠ ПРЕДОСТЕРЕЖЕНИЕ

Выполняйте промывку в хорошо вентилируемом пространстве. Определенные компоненты моторного отсека могут иметь очень высокую температуру. Прямой контакт с ними может стать причиной ожогов. Во время работы двигателя не трогайте детали электрооборудования и водометного движителя.

⚠ ПРЕДОСТЕРЕЖЕНИЕ

Работа двигателя извлеченного из воды гидроцикла приводит к сильному нагреву теплообменника плиты водомета. Избегайте любых контактов с плитой водомета во избежание ожогов.

Подсоедините садовый шланг к штуцеру, который расположен в кормовой части гидроцикла. Не открывайте водопроводный кран на этом этапе.

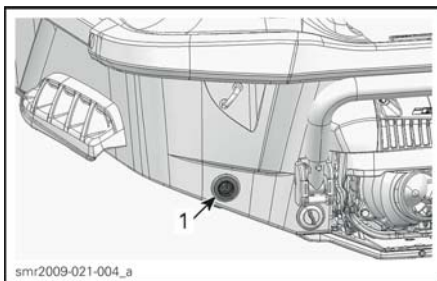

1. Штуцер для промывки

ПРИМЕЧАНИЕ: Для облегчения установки шланга с быстросъемным переходником рекомендуется использовать следующий инструмент.

РЕКОМЕНДОВАННЫЙ ИНСТРУМЕНТ

ПЕРЕХОДНИК
ШТУЦЕРА ДЛЯ
ПРОМЫВКИ
(P/N 295 500 473)

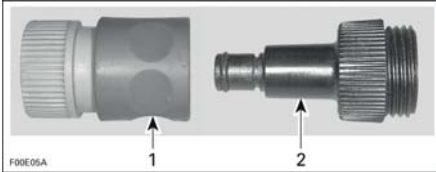

1. Быстростъемный переходник
2. Переходник штуцера для промывки

Для промывки системы выпуска запустите двигатель, затем сразу откройте водопроводный кран.

ВНИМАНИЕ Всегда запускайте двигатель, перед тем как открыть водопроводный кран. Во избежание перегрева двигателя открывайте водопроводный кран сразу после запуска двигателя. Никогда не запускайте двигатель без подачи воды в контур охлаждения системы выпуска когда гидроцикл не на воде.

Дайте двигателю поработать при 4000 об/мин – 5000 об/мин в течение 20 секунд, затем выключите двигатель.

ВНИМАНИЕ Никогда не запускайте двигатель более чем на 2 минуты. Уплотнение привода не охлаждается, когда гидроцикл не находится на воде.

Во время промывки убедитесь, что вода течет из водомета.

Закройте водопроводный кран, затем заглушите двигатель.

ВНИМАНИЕ Всегда закрывайте водопроводный кран перед остановкой двигателя.

Отсоедините садовый шланг.

ВНИМАНИЕ По завершении промывки снимите быстростъемный переходник (если использовался).

Модели с двигателем 260 или 300

ВНИМАНИЕ Во избежание серьезных повреждений при эксплуатации гидроцикла в соленой воде ежедневно осуществляйте промывку системы выпуска.

Следует выполнять промывку в конце каждого дня эксплуатации гидроцикла или в случае его выведения из эксплуатации на продолжительное время.

⚠ ПРЕДОСТЕРЕЖЕНИЕ

Выполняйте работы в условиях хорошей вентиляции.

Выполните следующие действия:

Промойте водометный движитель струей воды, направленной на входное и выходное отверстия, затем нанесите смазку XPS Lube или аналогичную.

⚠ ОСТОРОЖНО Работа двигателя извлеченного из воды гидроцикла приводит к сильному нагреву теплообменника плиты водомета. Избегайте любых контактов с плитой водомета во избежание ожогов.

Подсоедините садовый шланг к штуцера, который расположен в кормовой части гидроцикла (на левой стороне кормы). Не открывайте водопроводный кран на этом этапе.

ВНИМАНИЕ Всегда запускайте двигатель, перед тем как открыть водопроводный кран. В противном случае вода попадет в двигатель.

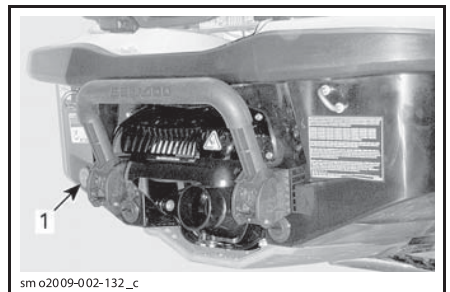

ТИПОВОЙ ВАРИАНТ

1. Расположение штуцера для промывки

ПРИМЕЧАНИЕ: Для присоединения шланга можно использовать быстросъемный переходник (P/N 295 500 473). Для промывки установка зажима на шланг не требуется.



sm o20 09-002-138
ТИПОВОЙ ВАРИАНТ – БЫСТРОСЪЕМНЫЙ ПЕРЕХОДНИК

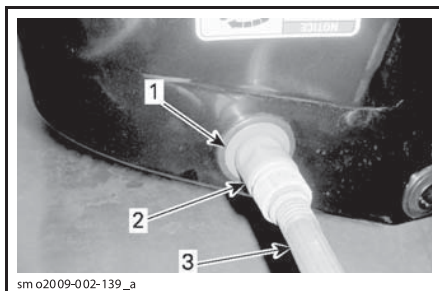

ТИПОВОЙ ВАРИАНТ

1. Переходник (использование необязательно)
2. Быстросъемный фитинг (использование необязательно)
3. Садовый шланг

Запустите двигатель и сразу откройте водопроводный кран.

⚠ ОСТОРОЖНО Некоторые компоненты в моторном отсеке могут быть очень горячими. Непосредственный контакт с ними может стать причиной ожога. Во время работы двигателя не трогайте детали электрооборудования и водометного движителя.

ВНИМАНИЕ Не выполняйте промывку, когда двигатель горячий. Всегда запускайте двигатель, перед тем как открыть водопроводный кран. Во избежание перегрева двигателя открывайте водопроводный кран сразу после запуска двигателя.

Дайте двигателю поработать 90 секунд на оборотах холостого хода.

ВНИМАНИЕ Никогда не запускайте двигатель без подачи воды в систему выпуска когда гидроцикл не на воде.

Убедитесь, что вода вытекает из выходного отверстия водомета. В противном случае обратитесь к авторизованному дилеру Sea-Doo.

ВНИМАНИЕ Никогда не запускайте двигатель более чем на 2 минуты. Уплотнение привода не охлаждается, когда гидроцикл не находится на воде.

Закройте водопроводный кран, дайте двигателю поработать при 5000 об/мин в течение 5 секунд, затем выключите двигатель.

ВНИМАНИЕ Всегда закрывайте водопроводный кран перед остановкой двигателя. В противном случае вода попадет в двигатель.

ВНИМАНИЕ По завершении промывки снимите быстросъемный переходник (если использовался).

Плита водомета и решетка водозаборника

Проверка плиты водомета и решетки водозаборника

Проверьте плиту водомета и решетку водозаборника на предмет повреждений. Обратитесь к авторизованному дилеру Sea-Doo для ремонта или замены поврежденных деталей.

⚠ ПРЕДОСТЕРЕЖЕНИЕ

Всегда снимайте шнур безопасности с выключателя перед проверкой решетки водозаборника.

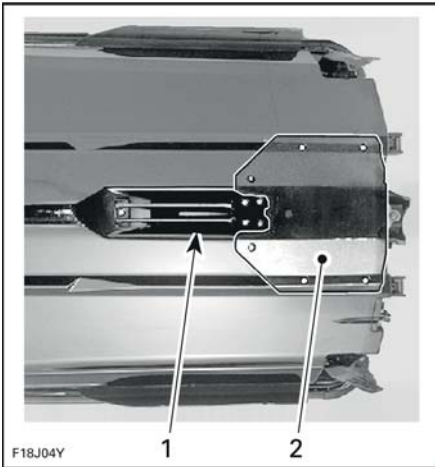

ТИПОВОЙ ВАРИАНТ – ПРОВЕРЬТЕ ДАННЫЕ ОБЛАСТИ

1. Водозаборное отверстие
2. Плита водомета

Протекторный анод

Проверка протекторного анода

Может называться также «жертвенным анодом» или «жертвенным электродом». Протекторные аноды расположены на:

- Водомете
- Плите водомета
- Интеркулере (1630 ACE HO)

Проверьте износ. Если изношен более чем наполовину – обратитесь к авторизованному дилеру для замены.

Стойка крепления фала воднолыжника/вейкбордиста (Wake Pro)

Проверка состояния стойки крепления фала воднолыжника/вейкбордиста

Проверьте состояние стойки. Убедитесь, что стойка легко выдвигается и убирается. Проверьте функционирование механизма фиксации. Проверьте надежность затяжки элементов крепежа. При обнаружении неисправностей не используйте стойку и обратитесь к авторизованному дилеру Sea-Doo для ремонта.

Смазка стойки крепления фала воднолыжника/вейкбордиста

Очистите стойку и нанесите на нее тонкий слой смазки SUPER LUBE GREASE (P/N 293 550 030) или аналогичной.

Смажьте стойку по всей длине.

Удалите излишки смазки и вновь установите стойку.

Для равномерного распределения смазки несколько раз поднимите и сложите стойку.

Предохранители

Снятие и установка предохранителей

Для снятия и установки предохранителей используйте специальное приспособление, находящееся в блоке предохранителей.

Проверка предохранителей

В случае неисправности электрооборудования проверьте состояние предохранителей. Перегоревший предохранитель замените исправным, того же номинала.

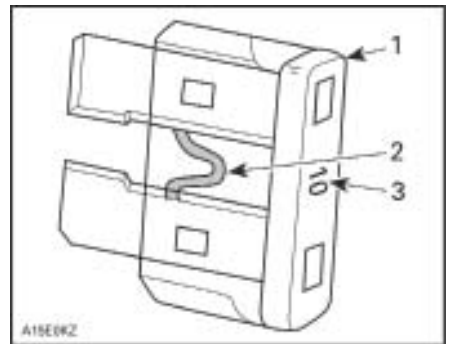

ТИПОВОЙ ВАРИАНТ

1. Предохранитель
2. Проверить целостность
3. Номинальная сила тока, Ампер

⚠ ПРЕДОСТЕРЕЖЕНИЕ

Не используйте предохранители большего номинала – это может стать причиной серьезных повреждений. Если предохранитель перегорел, прежде чем его заменить, необходимо установить и устранить причину возникновения неисправности. Для проведения обслуживания обращайтесь к авторизованному дилеру Sea-Doo.

Расположение предохранителей

Все предохранители располагаются в одном блоке.

Для доступа к блоку предохранителей:

Модели с подвеской

Поднимите посадочную платформу.

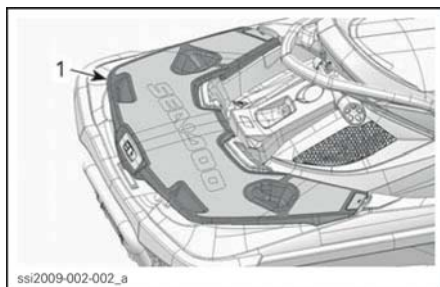

1. Посадочная платформа

Снимите два пластиковых фиксатора, удерживающих правый кормовой багажный контейнер, и снимите его с неподвижной палубы. Блок предохранителей прикреплен к передней части держателя аккумуляторной батареи, сразу под багажным контейнером.

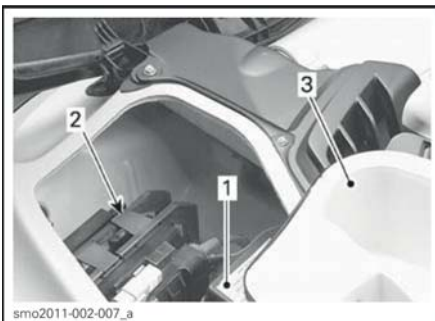

ТИПОВОЙ ВАРИАНТ

1. Блок предохранителей
2. Держатель батареи
3. Багажный контейнер

Модели без подвески

Поднимите или снимите сиденье.

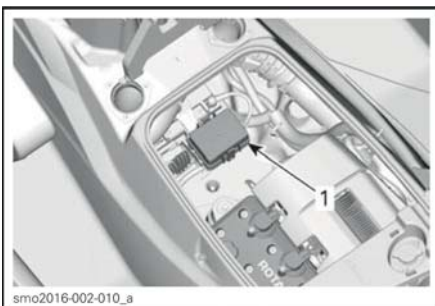

1. Панель доступа по правому борту

Все модели

Чтобы снять крышку блока предохранителей сожмите и удерживайте фиксаторы, затем потяните крышку.

ПРИМЕЧАНИЕ: Номиналы и расположение предохранителей указаны на крышке блока предохранителей.

Назначение предохранителей

ПРЕДОХРАНИТЕЛЬ	НОМИНАЛ	ОПИСАНИЕ
1	5 А	Управление iS (интеллектуальная подвеска) (только GTX Limited iS)
2	15 А	Диагностический разъем
3	3 А	Кнопка запуска/остановки двигателя
4	3 А	GPS
5	30 А	iBR
6	30 А	Система зарядки
7	30 А	iS
8	30 А	Аккумуляторная батарея
9	–	Не используется
10	–	Не используется
11	3 А	Глубиномер (если установлен)
12	3 А	Панель приборов, O.T.A.S. и C.A.P.S.
13	10 А	Цилиндр 1 (катушка зажигания, форсунка)
14	10 А	Цилиндр 2 (катушка зажигания, форсунка)
15	10 А	Цилиндр 3 (катушка зажигания, форсунка)
16	5 А	Соленоид стартера
17	5 А	Система управления iBR
18	10 А	Топливный насос
19	15 А	ЕСМ

УХОД ЗА ГИДРОЦИКЛОМ

Ежедневно поднимайте гидроцикл из воды.

Уход за гидроциклом после эксплуатации

Промывка системы выпуска

Необходимо ежедневно промывать систему выпуска, при эксплуатации гидроцикла в загрязненной или соленой воде.

Смотрите раздел «ТЕХНИЧЕСКОЕ ОБСЛУЖИВАНИЕ».

ПРИМЕЧАНИЕ: На моделях с нагнетателем интеркулер промывается вместе с системой выпуска.

Дополнительный уход за гидроциклом при эксплуатации в загрязненной или соленой воде

При эксплуатации гидроцикла в загрязненной и, особенно, в соленой воде требуется дополнительное обслуживание.

Промойте и трюм гидроцикла пресной водой.

Никогда не подавайте воду под высоким давлением при мойке трюма. Подавайте воду только **ПОД НИЗКИМ ДАВЛЕНИЕМ**, например, из садового шланга.

Сильный напор воды может повредить электрооборудование и детали механических узлов и систем.

▲ ОСТОРОЖНО Все операции по техническому обслуживанию выполняйте только при остывшем двигателе.

ВНИМАНИЕ Невыполнение надлежащих мер по уходу за гидроциклом, который эксплуатируется в соленой воде, таких как: мойка гидроцикла пресной водой, промывка системы выпуска и антикоррозионная обработка – приведет к повреждению гидроцикла и его компонентов. Никогда не оставляйте гидроцикл под прямыми лучами солнца.

Чистка гидроцикла

Корпус

Регулярно мойте корпус гидроцикла и различные элементы, используя мыльный водный раствор (используйте только мягкие моющие средства). Удалите с поверхности корпуса и/или двигателя морские организмы. Используйте неабразивные полировальные составы, например, на силиконовой основе.

ВНИМАНИЕ Никогда не применяйте для чистки деталей из стекловолокна и пластика агрессивные моющие средства, разбавители, растворители, ацетон и другие аналогичные продукты.

Для удаления пятен с сидений и деталей из стекловолокна используйте аэрозоль XPS ALL PURPOSE CLEANER (P/N 219 701 709) или эквивалентное средство.

Для чистки ковриков пользуйтесь очистителем 3M™ Citrus Base Cleaner (аэрозольный баллон, 710 мл) или эквивалентным средством.

▲ ПРЕДОСТЕРЕЖЕНИЕ

Никогда не применяйте пластиковые или полимерные средства для защиты поверхностей ковриков или сиденья, так как эти поверхности становятся скользкими и водитель и пассажиры могут упасть с гидроцикла.

Бережно относитесь к природе. Не сливайте в водоемы топливо, масло и чистящие вещества.

Встроенные швартовы

Для поддержания швартов в надлежащем состоянии необходимо выполнять минимальный объем обслуживания.

Пресной водой промывайте стопорный механизм и швартовы от соли, песка и прочих загрязнений.

ВНИМАНИЕ Не используйте мойки высокого давления.

Дайте просохнуть.

КОНСЕРВАЦИЯ, ХРАНЕНИЕ И СЕЗОННОЕ ОБСЛУЖИВАНИЕ ГИДРОЦИКЛА

Хранение

ПРЕДОСТЕРЕЖЕНИЕ

Топливо и масло являются опасными продуктами. Обращайтесь к авторизованному дилеру Sea-Doo, в мастерскую или к специалисту, на ваш выбор, для проверки состояния топливной системы в соответствии с регламентом проведения технического обслуживания.

Перед постановкой гидроцикла на хранение рекомендуется обратиться к авторизованному дилеру Sea-Doo, в мастерскую или к специалисту, на ваш выбор, для выполнения технического обслуживания гидроцикла, однако приведенные ниже операции вы можете выполнить самостоятельно, используя минимальный набор инструментов.

ПРИМЕЧАНИЕ: Выполняйте приведенные ниже операции в порядке, указанном в данном разделе.

ВНИМАНИЕ Не запускайте двигатель гидроцикла во время хранения.

Водометный движитель

Очистка водомета

Промойте водометный движитель струей воды, направленной на входное и выходное отверстия, затем нанесите смазку XPS Lube (P/N 293 600 016) или аналогичную.

ПРЕДОСТЕРЕЖЕНИЕ

Во избежание непреднамеренного запуска двигателя перед очисткой компонентов водометного движителя снимите шнур безопасности с выключателя. Во время выполнения этой операции двигатель гидроцикла должен быть остановлен.

Проверка состояния водомета

Обратитесь к авторизованному дилеру Sea-Doo.

Система подачи топлива

Защита системы подачи топлива

Чтобы избежать ухудшения свойств бензина и осмоления топливной системы, следует добавлять в топливный бак стабилизирующую присадку XPS FUEL STABILIZER (P/N 413 408 601) (или эквивалентную). Соблюдайте инструкции изготовителя присадки.

ВНИМАНИЕ Настоятельно рекомендуется добавлять стабилизирующую присадку при длительном хранении, чтобы защитить топливную систему. В целях предупреждения образования лаковых отложений стабилизирующая присадка должна добавляться перед смазкой двигателя и заполнением топливного бака.

Полностью заправьте топливный бак как описано в разделе «ПРОЦЕДУРА ЗАПРАВКИ ТОПЛИВОМ». Убедитесь в отсутствии воды в топливном баке.

ВНИМАНИЕ В результате попадания воды в топливный бак могут произойти серьезные повреждения системы подачи топлива.

Двигатель и система выпуска

Промывка системы выпуска

Выполните операцию как описано в разделе «ТЕХНИЧЕСКОЕ ОБСЛУЖИВАНИЕ».

Замена моторного масла и фильтра

Замену моторного масла и фильтра может выполнять авторизованный дилер Sea-Doo, мастерская или специалист, на ваш выбор.

Модели с двигателем 260 или 300

Важно удалить конденсат из интеркулера.

Сделайте следующее:

Модели с подвеской

1. Поднимите посадочную платформу и снимите правый багажный контейнер.

Модели без подвески

2. Поднимите сиденье.

Все модели

- Убедитесь что на входном шланге интеркулера нарисована метка. Она поможет убедиться в правильности установки шланга при сборке.
- Ослабьте хомут, удерживающий входной шланг интеркулера.
- Отсоедините входной шланг от интеркулера.

ПРИМЕЧАНИЕ: Этот шланг от нагнетателя подводит горячий сжатый воздух к входному отверстию интеркулера.

- Для моделей iS, закройте модуль iS ветошью или пластиковым контейнером, чтобы защитить от воды из интеркулера.

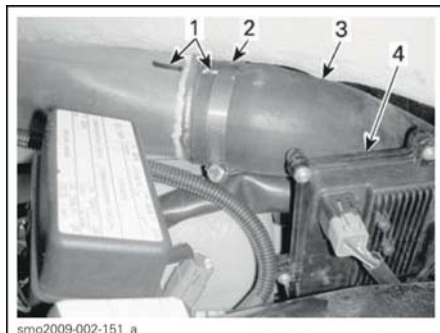

ТИПОВОЙ ВАРИАНТ (МОДЕЛИ С ДВИГАТЕЛЕМ 1503 4-ТЕС И ПОДВЕСКОЙ)

- Метки положения
- Хомут
- Входной шланг интеркулера
- Модуль iS

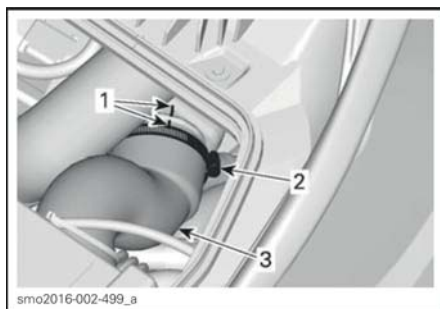

ТИПОВОЙ ВАРИАНТ (МОДЕЛИ С ДВИГАТЕЛЕМ 1630 ACE HO)

- Метки положения
- Хомут
- Входной шланг интеркулера

Модели с подвеской

- Запустите двигатель и поднимите обороты до 4000 об/мин несколько раз.

ПРИМЕЧАНИЕ: Убедитесь в герметичности системы подачи воздуха. Посторонние объекты могут вызвать серьезные повреждения двигателя.

- Заглушите двигатель.

Модели без подвески

- Интеркулер моделей с двигателем 1630 ACE HO имеет другую конструкцию. Отсоединив входной шланг интеркулера вы можете визуально оценить наличие конденсата и слить его без необходимости запуска двигателя.
- Установите выходной шланг интеркулера. Убедитесь в его правильной установке. Это необходимо для корректной работы двигателя.

Удаление жидкости из системы выпуска

При эксплуатации гидроцикла в районах, где температура может опускаться ниже ноля градусов, необходимо удалять всю воду, скопившуюся в системе выпуска.

Продуйте систему выпуска воздухом под давлением 379 кПа через промывочный штуцер, расположенный слева в корме гидроцикла, до тех пор, пока вода не перестанет вытекать из водомета.

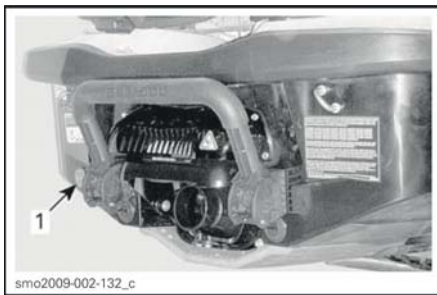

ТИПОВОЙ ВАРИАНТ
1. Штуцер для промывки

Можно использовать шланг, показанный на рисунке, чтобы упростить процедуру продувки системы выпуска.

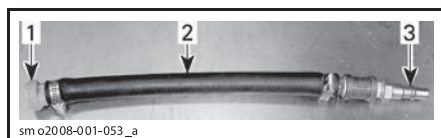

ТИПОВОЙ ВАРИАНТ

1. Переходник для промывочного штуцера

2. Шланг 12,7 мм

3. Переходник для источника сжатого воздуха

ВНИМАНИЕ Пренебрежение процедурой продувки может привести к серьезным повреждениям интеркулера (на моделях с нагнетателем) и выпускного коллектора.

Снимите специальные приспособления.

Смазка деталей двигателя

1. Поднимите сиденье.

Снимите вентиляционный короб над двигателем (если применимо).

2. Снимите катушки зажигания, смотрите раздел «ТЕХНИЧЕСКОЕ ОБСЛУЖИВАНИЕ».

3. Выверните свечи зажигания, смотрите раздел «ТЕХНИЧЕСКОЕ ОБСЛУЖИВАНИЕ».

4. Нанесите смазку XPS LUBE (P/N 293 600 016), или аналогичную, в отверстия для установки свечей зажигания.

5. Для того чтобы не допустить поступления топлива в двигатель и для отключения системы зажигания, полностью нажмите и **УДЕРЖИВАЙТЕ** рычаг дроссельной заслонки.

6. Нажмите кнопку запуска/остановки, чтобы повернуть коленчатый вал на несколько оборотов. Это позволит распределить смазку по стенкам цилиндра.

7. Нанесите на резьбовые части свечей зажигания противозадирную смазку и установите свечи на двигатель. Смотрите раздел «ТЕХНИЧЕСКОЕ ОБСЛУЖИВАНИЕ».

8. Установите катушки зажигания, смотрите раздел «ТЕХНИЧЕСКОЕ ОБСЛУЖИВАНИЕ».

Проверка охлаждающей жидкости

Если замена антифриза не выполняется, измерьте его плотность.

Для замены антифриза и измерения его плотности обратитесь к авторизованному дилеру Sea-Doo.

ПРИМЕЧАНИЕ: Во избежание разложения антифриза его замену необходимо производить через каждые 300 часов или 5 лет эксплуатации.

ВНИМАНИЕ Неправильно составленная смесь антифриза не защитит систему охлаждения от замерзания при хранении в условиях низких температур. Что может стать причиной серьезных повреждений двигателя.

Электрооборудование

Снятие и зарядка аккумуляторной батареи

Обратитесь к авторизованному дилеру Sea-Doo.

⚠ ПРЕДОСТЕРЕЖЕНИЕ

Не заряжайте и не подзаряжайте аккумуляторную батарею, установленную на гидроцикле.

Моторный отсек

Очистка моторного отсека

Промойте трюм горячей водой с мягким моющим средством или специальным средством для очистки трюма. Тщательно промойте. Поднимите нос гидроцикла, чтобы полностью слить воду из трюма через сливные отверстия.

Антикоррозийная обработка

Удалите остатки воды из моторного отсека.

Нанесите XPS LUBE (P/N 293 600 016) или аналог на все металлические компоненты в моторном отсеке.

ПРИМЕЧАНИЕ: На время хранения сиденье должно быть частично поднято. Это позволит предотвратить образование конденсата и коррозии.

Корпус

Чистка корпуса гидроцикла

Вымойте корпус гидроцикла мыльно-водным раствором (используйте только мягкие чистящие средства). Тщательно вымойте корпус чистой водой. Удалите с поверхности корпуса морские организмы.

ВНИМАНИЕ Никогда не применяйте для чистки деталей из стекловолокна и пластика агрессивные моющие средства, разбавители, растворители, ацетон и другие аналогичные продукты.

Ремонт корпуса гидроцикла

Если корпус гидроцикла требует ремонта, обратитесь к авторизованному дилеру Sea-Doo.

Защитная обработка корпуса гидроцикла

Нанесите качественный судовой воск на корпус гидроцикла.

Если гидроцикл хранится на открытом воздухе, накройте его светонепроницаемым тентом, чтобы предохранить пластиковые детали и внешнее покрытие от воздействия солнечных лучей и пыли.

ВНИМАНИЕ Запрещается хранить гидроцикл на воде. Никогда не оставляйте гидроцикл под прямыми лучами солнца. Никогда не храните гидроцикл в полиэтиленовом мешке.

Предсезонная подготовка

Техническое обслуживание должно быть проведено в соответствии с разделом «РЕГЛАМЕНТ ПРОВЕДЕНИЯ ТЕХНИЧЕСКОГО ОБСЛУЖИВАНИЯ».

Обязательно выполните все операции, указанные в колонке регламента проведения технического обслуживания **100 МОТОЧАСОВ ИЛИ 1 ГОД**.

Предсезонное техническое обслуживание может проводиться авторизованным дилером Sea-Doo, мастерской или специалистом, на ваш выбор.

ПРИМЕЧАНИЕ: Не является необходимым, но настоятельно рекомендуется, выполнение авторизованным дилером Sea-Doo предсезонной подготовки во время выполнения иницированного производителем комплекса мероприятий по доработке гидроцикла.

⚠ ПРЕДОСТЕРЕЖЕНИЕ

Самостоятельно выполняйте только те операции, которые специально помечены в «РЕГЛАМЕНТЕ ПРОВЕДЕНИЯ ТЕХНИЧЕСКОГО ОБСЛУЖИВАНИЯ». Рекомендуется периодически обращаться к авторизованному дилеру Sea-Doo для обслуживания других агрегатов и систем гидроцикла, не приведенных в данном Руководстве.

ВНИМАНИЕ Неисправные детали заменяйте только оригинальными деталями компании BRP либо их аналогами, одобренными компанией BRP.

***ТЕХНИЧЕСКАЯ
ИНФОРМАЦИЯ***

ИДЕНТИФИКАЦИОННЫЕ НОМЕРА

Основные компоненты гидроцикла (двигатель и корпус) имеют разные серийные номера. Эти номера могут потребоваться при оформлении заявки на гарантийный ремонт или в случае хищения.

Идентификационный номер корпуса

Идентификационный номер корпуса (HIN) находится на посадочной платформе в кормовой части гидроцикла.



ТИПОВОЙ ВАРИАНТ

1. Идентификационный номер корпуса (HIN)

Идентификационный номер корпуса состоит из 12 знаков:

YDV	12345	L	8	09	
					Модельный год
					Год производства
					Месяц производства
					Серийный номер (могут использоваться буквы и цифры)
					Производитель

Идентификационный номер двигателя

Идентификационный номер двигателя (EIN) расположен в передней части двигателя.

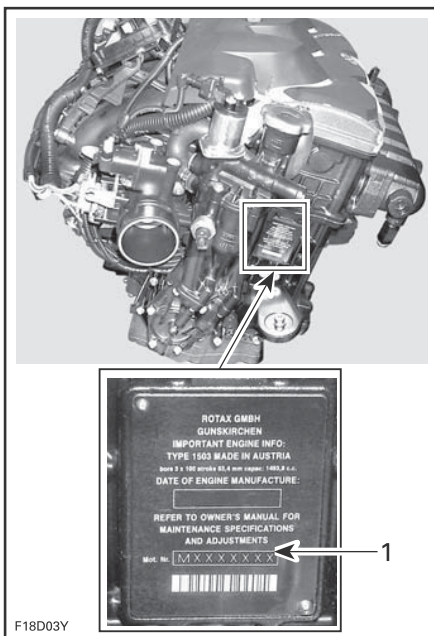

ТИПОВОЙ ВАРИАНТ

1. Идентификационный номер двигателя (EIN)

РАДИОЧАСТОТНЫЙ КЛЮЧ RF D.E.S.S.

Радиочастотная цифровая кодируемая система безопасности (RF D.E.S.S.)

Промышленный сертификат Канады:
12006A-M01456

Данное транспортное средство соответствует требованиям промышленных стандартов Канады RSS-210 и RSS-GEN.

Сертификат федеральной комиссии связи (FCC):
2ACERM01456

Данное транспортное средство соответствует требованиям FCC в части 15C.

Предостережение для пользователя:
Любое внесение изменений, не одобренное производителем, может аннулировать права пользователя на эксплуатацию оборудования.

Европейское соответствие:

Данное транспортное средство соответствует требованиям следующих стандартов:

ETSI EN 300 330-2

ETSI EN 60950-1

ИНФОРМАЦИЯ ПО ВЫБРОСАМ ДВИГАТЕЛЯ

Ответственность производителя

Производители судовых двигателей для гидроциклов начиная с 1999 модельного года обязаны ограничивать уровень вредных выбросов отработанных газов для каждого семейства двигателей и сертифицировать эти двигатели в агентстве по охране окружающей среды США (EPA). Во время производства на каждый гидроцикл должна быть нанесена табличка с технической характеристикой двигателя и информацией о уровне вредных выбросов.

Ответственность дилера

При проведении технического обслуживания гидроциклов Sea-Doo, произведенных в 1999 году или позднее, имеющих информационную табличку о уровне вредных выбросов, все регулировки должны соответствовать спецификации завода-изготовителя.

Любая замена детали или ремонт должны производиться таким образом, чтобы уровень вредных выбросов оставался в допустимых пределах, указанных в сертификате.

Дилеры не вносят такие изменения в конструкцию двигателя, которые влияют на мощность или приводят к превышению уровня вредных веществ отработанных газов.

Исключения подразумевают установленные производителем изменения, например, регулировки, связанные с высотными условиями эксплуатации.

Ответственность владельца

Для поддержания установленного уровня вредных выбросов владелец/водитель должны соблюдать регламент проведения технического обслуживания двигателя.

Владелец/водитель не должны вносить и позволять кому-либо вносить такие изменения в конструкцию двигателя, которые влияют на мощность или приводят к превышению уровня вредных выбросов.

Нормы выбросов вредных веществ EPA

Все гидроциклы Sea-Doo, начиная с 1999 модельного года, произведенные BRP, сертифицированы EPA как соответствующие требованиям положения о контроле вредных выбросов новых судовых двигателей. Эта сертификация действительна при определенных регулировках, установленных на заводе в качестве стандартных. По этой причине описанные заводом процедуры обслуживания должны строго соблюдаться и регулировки должны быть, по-возможности, возвращены к первоначальному состоянию.

Информация, приведенная выше, носит общий характер и не является полным перечнем правил и норм, которые входят в требования EPA к вредным выбросам судовых двигателей. За более подробной информацией обращайтесь:

U.S. Environmental Protection Agency
Office of Transportation and Air Quality
1200 Pennsylvania Ave. NW
Mail Code 6403J
Washington D.C. 20460

EPA INTERNET WEB SITE:
<http://www.epa.gov/otaq>

ТЕХНИЧЕСКИЕ ХАРАКТЕРИСТИКИ

1503 4-TEC

ДВИГАТЕЛЬ		
Тип	Rotax® 1503 4-TEC™. Четырехтактный. Один распределительный вал верхнего расположения (SOHC)	
Заявленная мощность ⁽¹⁾	155	106 кВт при 7300 об/мин
	215	152 кВт при 8000 об/мин
	260	179 кВт при 8000 об/мин
Впуск	155	Без нагнетателя
	215/260	Нагнетатель с механическим приводом и фрикционной муфтой. Интеркулер вода/воздух
Количество цилиндров	3	
Количество клапанов	12 (4 на цилиндр) с гидрокомпенсаторами (не требуют регулировки)	
Диаметр цилиндра	100 мм	
Ход поршня	63,4 мм	
Рабочий объем	1 494 см ³	
Степень сжатия	155	10,6:1
	215/260	8,4:1

⁽¹⁾ Заявленная мощность на гребном валу, ISO 8665.

СИСТЕМА СМАЗКИ	
Тип масла	Полусинтетическое масло для 4-тактных двигателей XPS 4-stroke synthetic blend oil (summer) (P/N 293 600 121). При отсутствии рекомендованного масла используйте минеральное SAE 10W40, совместимое со сцеплением мокрого типа.
Заправочный объем	3 литра при замене масла с фильтром 4,8 литра полная емкость системы

СИСТЕМА ОХЛАЖДЕНИЯ	
Тип	С замкнутым контуром (CLCS)
Охлаждающая жидкость	Обратитесь к подразделу ОХЛАЖДАЮЩАЯ ЖИДКОСТЬ раздела ПРОЦЕДУРЫ ТЕХНИЧЕСКОГО ОБСЛУЖИВАНИЯ данного Руководства.
Заправочный объем	5,5 л

ТОПЛИВНАЯ СИСТЕМА			
Тип топливной системы			Распределенный впрыск топлива с интеллектуальной системой управления дроссельной заслонкой (iTC). Корпус с одной дроссельной заслонкой (60 мм) и электронным управлением
Тип топлива	Октановое число (RON)	GTX 155 GTX S 155	92
		GTX LTD 215 RXT 260 GTR 215 Wake PRO GTX LTD iS 260 RXT-X aS 260	95
Емкость топливного бака (включая резерв)		GTX 155 GTX LTD 215 RXT 260 GTR 215 Wake PRO 215	60 л
		GTX S 155 GTX LTD iS 260 RXT-X aS 260	70 л

ЭЛЕКТРООБОРУДОВАНИЕ		
Система зажигания		Индуктивная (IDI)
Аккумуляторная батарея		12В, 18 А•ч
Свеча зажигания	Производитель, тип	NGK, DCP8E или аналог
	Межэлектродный зазор	0,7 - 0,8 (мм)

ВОДОМЕТНЫЙ ДВИЖИТЕЛЬ		
Водомет	Тип	Осевого типа, одноступенчатый
Привод	Тип	Непосредственно от коленчатого вала двигателя, звольвентные шлицы

IBR И VTS		
VTS	Тип	Электронноуправляемая с двумя кнопками управления и двумя предустановками

МАССА И ГРУЗОПОДЪЕМНОСТЬ		
Сухая масса	GTX	399 кг
	GTX S	462 кг
	GTX LTD RXT RXT RS WAKE PRO	406 кг
	GTX LTD iS	471 кг
	RXT-X aS RXT-X aS RS	466 кг
Количество пассажиров (включая водителя)		3
Объем багажных отделений	GTX S GTX LTD iS RXT-X aS RXT-X aS RS	63 л
	GTX GTX LTD RXT RXT RS WAKE PRO	162 л
Максимальная нагрузка (пассажиры + багаж)	GTX S GTX LTD iS RXT-X aS RXT-X aS RS	227 кг
	GTX GTX LTD RXT RXT RS WAKE PRO	272 кг

РАЗМЕРЫ		
Длина		353,5 см
Ширина		122,4 см
Высота	GTX GTX LTD RXT RXT RS WAKE PRO	116,6 см
	GTX S GTX LTD iS	111,4 см
	RXT-X aS RXT-X aS RS	118,1 см

МАТЕРИАЛЫ	
Импеллер	Нержавеющая сталь
Корпус импеллера/статор	Алюминий/алюминий

1630 ACE HO

ДВИГАТЕЛЬ	
Тип	Rotax® 1503 4-ТЕС™. Четырехтактный. Один распределительный вал верхнего расположения (SOHC)
Заявленная мощность ⁽¹⁾	217 кВт при 8000 об/мин
Впуск	Без нагнетателя
	Нагнетатель с интеркулером
Количество цилиндров	3
Количество клапанов	12 (4 на цилиндр) с гидрокompенсаторами (не требуют регулировки)
Диаметр цилиндра	100 мм
Ход поршня	69,2 мм
Рабочий объем	1 630,5 см ³
Степень сжатия	10,6:1
	8,4:1

⁽¹⁾ Заявленная мощность на гребном валу, ISO 8665.

СИСТЕМА СМАЗКИ	
Тип масла	Полусинтетическое масло для 4-тактных двигателей XPS 4-stroke synthetic blend oil (summer) (P/N 293 600 121). При отсутствии рекомендованного масла используйте минеральное SAE 10W40, совместимое со сцеплением мокрого типа.
Заправочный объем	3 литра при замене масла с фильтром 5 литров полная емкость системы

СИСТЕМА ОХЛАЖДЕНИЯ	
Тип	С замкнутым контуром (CLCS)
Охлаждающая жидкость	Обратитесь к подразделу ОХЛАЖДАЮЩАЯ ЖИДКОСТЬ раздела ПРОЦЕДУРЫ ТЕХНИЧЕСКОГО ОБСЛУЖИВАНИЯ данного Руководства.
Заправочный объем	5,5 л

ТОПЛИВНАЯ СИСТЕМА		
Тип топливной системы		Распределенный впрыск топлива с интеллектуальной системой управления дроссельной заслонкой (iTC). Корпус с одной дроссельной заслонкой (60 мм) и электронным управлением
Тип топлива	Октановое число (RON)	95
Емкость топливного бака (включая резерв)		60 л

ЭЛЕКТРООБОРУДОВАНИЕ		
Система зажигания		Индуктивная (IDI)
Аккумуляторная батарея		12В, 18 А•ч, необслуживаемая
Свеча зажигания	Производитель, тип	NGK KR9C-G или аналог
	Межэлектродный зазор	0,7 - 0,8 (мм)

ВОДОМЕТНЫЙ ДВИЖИТЕЛЬ		
Водомет	Тип	Осевого типа, одноступенчатый
Привод	Тип	Непосредственно от коленчатого вала двигателя, эвольвентные шлицы

IBR И VTS		
VTS	Тип	Электронноуправляемая с двумя кнопками управления и двумя предустановками

МАССА И ГРУЗОПОДЪЕМНОСТЬ		
Сухая масса	GTX Limited	412 кг
	RXT-X Series	415 кг
Количество пассажиров (включая водителя)	GTX Limited RXT-X Series	3
Объем багажных отделений	GTX Limited RXT-X Series	162 л
Максимальная нагрузка (пассажиры + багаж)	GTX Limited RXT-X Series	272 кг

РАЗМЕРЫ		
Длина	GTX Limited RXT-X Series	353,5 см
Ширина	GTX Limited RXT-X Series	122,4 см
Высота	GTX Limited	116,6 см
	RXT-X Series	118,1 см

МАТЕРИАЛЫ	
Импеллер	Нержавеющая сталь
Корпус импеллера/статор	Алюминий/алюминий

ПРИМЕЧАНИЕ: Компания BRP оставляет за собой право вносить любые изменения в конструкцию, технические характеристики и комплектацию выпускаемой продукции без каких-либо обязательств произвести аналогичные изменения на ранее выпущенных изделиях.

***УСТРАНЕНИЕ
НЕИСПРАВНОСТЕЙ***

ПОИСК И УСТРАНЕНИЕ НЕИСПРАВНОСТЕЙ

ДВИГАТЕЛЬ НЕ ЗАПУСКАЕТСЯ

1. Отсоединен шнур безопасности.

- Нажмите кнопку запуска/остановки двигателя.
- Установите колпачок шнура безопасности на выключатель в течение 5 секунд после нажатия кнопки запуска/остановки двигателя.
- После двух звуковых сигналов нажмите кнопку запуска/остановки двигателя.

2. Система ECM не распознает ключ D.E.S.S.

- Обратитесь к авторизованному дилеру Sea-Doo.

3. Перегорел предохранитель: главный, стартера или блока ECM.

- Проверьте проводку, затем замените предохранитель(-и).

4. Разряжена аккумуляторная батарея.

- Обратитесь к авторизованному дилеру Sea-Doo.

ПРЕДОСТЕРЕЖЕНИЕ

Не заряжайте и не подзаряжайте аккумуляторную батарею, установленную на гидроцикле. Электролит – ядовитое и опасное вещество. Избегайте его попадания в глаза, на кожу и одежду.

5. Ослаблены или окислены контакты аккумуляторной батареи. Неадекватное электрическое соединение с «массой».

- Обратитесь к авторизованному дилеру Sea-Doo.

6. Двигатель залит водой.

- Смотрите главу «ЗАТОПЛЕНИЕ ДВИГАТЕЛЯ» в разделе «СПЕЦИАЛЬНЫЕ ПРОЦЕДУРЫ».

7. Неисправность датчика или ECM.

- Обратитесь к авторизованному дилеру Sea-Doo, в мастерскую или к специалисту на ваш выбор для проведения обслуживания, ремонта или замены. Подробная информация о гарантийных обязательствах находится в соответствующем разделе.

8. Заклинивание водомета.

- Попытайтесь очистить. В противном случае обратитесь к авторизованному дилеру Sea-Doo.

КОЛЕНЧАТЫЙ ВАЛ ДВИГАТЕЛЯ ВРАЩАЕТСЯ МЕДЛЕННО

1. Ослаблены клеммы аккумуляторной батареи.

- Проверьте/очистите/подтяните.

2. Аккумуляторная батарея разряжена или неисправна.

- Обратитесь к авторизованному дилеру Sea-Doo.

3. Изношен стартер.

- Обратитесь за помощью к авторизованному дилеру Sea-Doo.

КОЛЕНЧАТЫЙ ВАЛ ДВИГАТЕЛЯ ВРАЩАЕТСЯ НОРМАЛЬНО, НО ДВИГАТЕЛЬ НЕ ЗАПУСКАЕТСЯ

1. Отсутствие топлива или в топливе содержится вода.

- Заправьте. Слейте и заправьте бак свежим топливом.

КОЛЕНЧАТЫЙ ВАЛ ДВИГАТЕЛЯ ВРАЩАЕТСЯ НОРМАЛЬНО, НО ДВИГАТЕЛЬ НЕ ЗАПУСКАЕТСЯ (продолжение)

2. **Загрязнены/неисправны свечи зажигания.**
 - *Замените.*
3. **Перегорел предохранитель.**
 - *Проверьте проводку, затем замените предохранитель(-и).*
4. **Двигатель залит водой.**
 - *Смотрите главу «ЗАТОПЛЕНИЕ ДВИГАТЕЛЯ» в разделе «СПЕЦИАЛЬНЫЕ ПРОЦЕДУРЫ».*
5. **Системой управления двигателем определен код ошибки (горит лампа CHECK ENGINE).**
 - *Обратитесь к авторизованному дилеру Sea-Doo, в мастерскую или к специалисту на ваш выбор для проведения обслуживания, ремонта или замены. Подробная информация о гарантийных обязательствах находится в соответствующем разделе.*
6. **Неисправен топливный насос.**
 - *Обратитесь к авторизованному дилеру Sea-Doo, в мастерскую или к специалисту на ваш выбор для проведения обслуживания, ремонта или замены. Подробная информация о гарантийных обязательствах находится в соответствующем разделе.*

ПРОПУСКИ ВСПЫШЕК, ДВИГАТЕЛЬ РАБОТАЕТ С ПЕРЕБОЯМИ

1. **Загрязнены/неисправны/изношены свечи зажигания.**
 - *Замените.*
2. **Топливо: Низкий уровень топлива, несвежее топливо или попадание воды в топливо.**
 - *Слейте и/или залейте топливо.*
3. **Неисправна катушка(-и) зажигания.**
 - *Обратитесь к авторизованному дилеру Sea-Doo, в мастерскую или к специалисту на ваш выбор для проведения обслуживания, ремонта или замены. Подробная информация о гарантийных обязательствах находится в соответствующем разделе.*
4. **Засорены форсунки.**
 - *Обратитесь к авторизованному дилеру Sea-Doo, в мастерскую или к специалисту на ваш выбор для проведения обслуживания, ремонта или замены. Подробная информация о гарантийных обязательствах находится в соответствующем разделе.*
5. **Обнаружена неисправность системы управления двигателем (горит лампа CHECK ENGINE).**
 - *Смотрите раздел «СИСТЕМА МОНИТОРИНГА».*

ДЫМЛЕНИЕ ДВИГАТЕЛЯ

1. **Слишком высокий уровень масла.**
 - *Обратитесь к авторизованному дилеру Sea-Doo, в мастерскую или к специалисту на ваш выбор для проведения обслуживания, ремонта или замены. Подробная информация о гарантийных обязательствах находится в соответствующем разделе.*

ДЫМЛЕНИЕ ДВИГАТЕЛЯ (продолжение)

2. Вода в двигателе, утечка охлаждающей жидкости, повреждение прокладки головки цилиндров.

– Обратитесь к авторизованному дилеру Sea-Doo, в мастерскую или к специалисту на ваш выбор для проведения обслуживания, ремонта или замены. Подробная информация о гарантийных обязательствах находится в соответствующем разделе.

3. Внутренние повреждения двигателя.

– Обратитесь к авторизованному дилеру Sea-Doo, в мастерскую или к специалисту на ваш выбор для проведения обслуживания, ремонта или замены. Подробная информация о гарантийных обязательствах находится в соответствующем разделе.

ПЕРЕГРЕВ ДВИГАТЕЛЯ

1. Засорен контур охлаждения системы выпуска.

– Промойте контур охлаждения системы выпуска.

2. Слишком низкий уровень охлаждающей жидкости.

– Смотрите раздел «ТЕХНИЧЕСКОЕ ОБСЛУЖИВАНИЕ».

3. На промывочном штуцере оставлен быстросъемный адаптер.

– Снимите адаптер со штуцера. При повторении неисправности обратитесь к авторизованному дилеру Sea-Doo, в мастерскую или к специалисту на ваш выбор для проведения обслуживания, ремонта или замены. Подробная информация о гарантийных обязательствах находится в соответствующем разделе.

ПЛОХАЯ ПРИЕМИСТОСТЬ ДВИГАТЕЛЯ, ДВИГАТЕЛЬ НЕ РАЗВИВАЕТ ПОЛНОЙ МОЩНОСТИ

1. Используется учебный ключ.

– Используйте обычный ключ.

2. Не включен спортивный режим.

– Включите спортивный режим.

3. Засорено входное отверстие водомета.

– Очистите. Смотрите «ОЧИСТКА ВХОДНОГО ОТВЕРСТИЯ ВОДОМЕТА И ИМПЕЛЛЕРА» в разделе «СПЕЦИАЛЬНЫЕ ПРОЦЕДУРЫ».

4. Поврежден импеллер или изношено сменное кольцо.

– Замените. Обратитесь к авторизованному дилеру Sea-Doo.

5. Повышенный уровень масла.

– Обратитесь к авторизованному дилеру Sea-Doo, в мастерскую или к специалисту на ваш выбор для проведения обслуживания, ремонта или замены. Подробная информация о гарантийных обязательствах находится в соответствующем разделе.

6. Слабая искра.

– Смотрите «ПРОПУСКИ ВСПЫШЕК, ДВИГАТЕЛЬ РАБОТАЕТ С ПЕРЕБОЯМИ».

7. Системой управления двигателем определен код ошибки (горит лампа CHECK ENGINE).

– Смотрите раздел «СИСТЕМА МОНИТОРИНГА».

ПЛОХАЯ ПРИЕМИСТОСТЬ ДВИГАТЕЛЯ, ДВИГАТЕЛЬ НЕ РАЗВИВАЕТ ПОЛНОЙ МОЩНОСТИ (продолжение)

8. Засорены форсунки.

- Обратитесь к авторизованному дилеру Sea-Doo, в мастерскую или к специалисту на ваш выбор для проведения обслуживания, ремонта или замены. Подробная информация о гарантийных обязательствах находится в соответствующем разделе.

9. Низкое давление в топливной системе.

- Обратитесь к авторизованному дилеру Sea-Doo, в мастерскую или к специалисту на ваш выбор для проведения обслуживания, ремонта или замены. Подробная информация о гарантийных обязательствах находится в соответствующем разделе.

10. Попадание воды в топливо.

- Слейте и замените топливо.

11. Повреждение двигателя вследствие попадания воды.

- Обратитесь к авторизованному дилеру Sea-Doo.

ГИДРОЦИКЛ НЕ РАЗВИВАЕТ МАКСИМАЛЬНУЮ СКОРОСТЬ

1. Засорено входное отверстие водомета.

- Очистите. Смотрите «ОЧИСТКА ВХОДНОГО ОТВЕРСТИЯ ВОДОМЕТА И ИМПЕЛЛЕРА» в разделе «СПЕЦИАЛЬНЫЕ ПРОЦЕДУРЫ».

2. Поврежден импеллер или изношено сменное кольцо.

- Замените. Обратитесь к авторизованному дилеру Sea-Doo.

3. Системой управления двигателем определен код ошибки (горит лампа СНЕСК ENGINE).

- Смотрите раздел «СИСТЕМА МОНИТОРИНГА».

4. Неисправен нагнетатель и/или интеркулер (модели с нагнетателем)

- Обратитесь к авторизованному дилеру Sea-Doo, в мастерскую или к специалисту на ваш выбор для проведения обслуживания, ремонта или замены. Подробная информация о гарантийных обязательствах находится в соответствующем разделе.

ГИДРОЦИКЛ ОСТАЕТСЯ В НЕЙТРАЛИ ПОСЛЕ ИСПОЛЬЗОВАНИЯ РЫЧАГА СИСТЕМЫ iBR

1. Отражатель системы iBR остается в нейтральном положении.

- Отпустите рычаг дроссельной заслонки, чтобы двигатель работал на холостых оборотах.
- Нажмите кнопку круиз-контроля для активации режима медленного движения.
- В режиме медленного движения вернитесь к берегу. Обратитесь к авторизованному дилеру Sea-Doo.

ОТРАЖАТЕЛЬ СИСТЕМЫ iBR НЕ ВОЗВРАЩАЕТСЯ В НЕЙТРАЛЬНОЕ ПОЛОЖЕНИЕ (горит лампа iBR)

1. Отражатель системы iBR заклинен инородными предметами.

- Очистите и проверьте состояние отражателя iBR и сопла водомета.

2. Неисправность системы iBR.

- Отсоедините шнур безопасности, подождите 4 минуты, подсоедините шнур безопасности и проверьте лампу системы iBR, чтобы убедиться в отсутствии неисправности.
- Обратитесь к авторизованному дилеру Sea-Doo, если ошибка присутствует или часто повторяется.

ОТРАЖАТЕЛЬ СИСТЕМЫ iBR НЕ ВОЗВРАЩАЕТСЯ В НЕЙТРАЛЬНОЕ ПОЛОЖЕНИЕ (не горит лампа iBR)

- 1. Рычаг дроссельной заслонки отпущен не полностью.**
 - *Полностью отпустите рычаг дроссельной заслонки, чтобы отражатель iBR вернулся в нейтральное положение.*
- 2. Рычаг дроссельной заслонки не возвращается в начальное положение, когда он полностью отпущен.**
 - *Обратитесь к авторизованному дилеру Sea-Doo.*

ПОСТОРОННИЙ ШУМ ПРИ РАБОТЕ ВОДОМЕТНОГО ДВИЖИТЕЛЯ

- 1. Наматывание водорослей на импеллер, импеллер забит мусором.**
 - *Очистите. Смотрите. «ОЧИСТКА ВХОДНОГО ОТВЕРСТИЯ ВОДОМЕТА И ИМПЕЛЛЕРА» в разделе «СПЕЦИАЛЬНЫЕ ПРОЦЕДУРЫ».*
 - *Проверьте состояние.*
- 2. Повреждение вала импеллера или приводного вала.**
 - *Обратитесь к авторизованному дилеру Sea-Doo.*
- 3. Заедание подшипника вследствие попадания воды.**
 - *Обратитесь к авторизованному дилеру Sea-Doo.*

ВОДА В ТРЮМЕ

- 1. Неисправность системы откачки воды.**
 - *Обратитесь к авторизованному дилеру Sea-Doo для проверки системы откачки воды.*
- 2. Нарушение герметичности системы выпуска.**
 - *Обратитесь к авторизованному дилеру Sea-Doo.*
- 3. Изношено графитовое кольцо на приводном валу.**
 - *Обратитесь к авторизованному дилеру Sea-Doo.*

СИСТЕМА МОНИТОРИНГА

Система мониторинга контролирует работу электронных компонентов системы управления двигателем EMS, iBR, iS и других компонентов электрооборудования. При возникновении неисправности система выводит на дисплей информационного центра соответствующее сообщение и/или подает звуковой сигнал.

Так же возможна запись кода неисправности.

При возникновении незначительной или кратковременной неисправности текстовое сообщение и звуковой сигнал снимаются автоматически, если эта неисправность больше не появляется.

Иногда достаточно отпустить рычаг дроссельной заслонки до оборотов холостого хода, чтобы восстановить нормальный режим работы. Если это не помогло, переустановите шнур безопасности на выключателе двигателя, а затем вновь запустите двигатель.

Система по-разному реагирует на разные виды неисправностей. При возникновении серьезных неисправностей двигатель не может быть запущен. В других случаях двигатель будет функционировать в аварийном режиме (с пониженной частотой вращения коленчатого вала).

При возникновении неисправности за подробной информацией о гарантийных обязательствах обратитесь к соответствующему разделу.

Коды неисправностей

При возникновении неисправности возможно сохранение цифрового кода неисправности, в зависимости от типа неисправности и системы гидроцикла.

Эти коды неисправностей используются авторизованными дилерами Sea-Doo при диагностике систем гидроцикла.

Коды неисправностей можно просмотреть на многофункциональном дисплее информационного центра, но эта возможность существует, только если неисправность активна.

Если код неисправности активен, водитель может увидеть его на многофункциональном информационном центре. Затем водитель может связаться с авторизованным дилером Sea-Doo, чтобы узнать свои дальнейшие действия. Дилер посоветует какие меры предпринять, чтобы устранить неполадку, или прекратить использование гидроцикла и доставить его дилеру для ремонта.

Отображение кодов неисправностей

Нажмите на кнопку MODE несколько раз до появления функции FAULT CODE на многофункциональном дисплее.

Нажмите кнопку SET или кнопку ВВЕРХ/ВНИЗ для входа в функцию и отображения первого кода неисправности, затем нажимайте ВВЕРХ/ВНИЗ для вывода следующего кода неисправности.

ПРИМЕЧАНИЕ: После отображения последнего кода неисправности и следующего нажатия кнопки, система возвращается к первому коду, что позволяет просмотреть все коды ошибок снова. Если при входе в режим FAULT CODE существовала одна активная неисправность, и она перестала быть активной, на дисплее появится сообщение NO ACTIVE FAULT CODE.

Для выхода из функции отображения кодов неисправностей, нажмите кнопку MODE или SET один раз. Автоматически выход из этого режима не осуществляется.











Индикаторы и отображаемые сообщения

Индикаторы и сообщения информационного центра известят вас о состоянии систем или возникновении неполадок.

Более подробную информацию о работе индикаторов, смотрите в разделе «МНОГОФУНКЦИОНАЛЬНАЯ ПАНЕЛЬ ПРИБОРОВ», соответствующем вашей модели.

КОНТРОЛЬНЫЕ ЛАМПЫ (ВКЛ.)	СООБЩЕНИЕ НА ДИСПЛЕЕ	ОПИСАНИЕ
	LOW или HIGH BATTERY VOLTAGE	Низкое/высокое напряжение бортовой сети.
	HIGH TEMPERATURE	Перегрев двигателя или системы выпуска
	CHECK ENGINE или LIMP HOME MODE	CHECK ENGINE (незначительная неисправность требующая проведения технического обслуживания) или LIMP HOME MODE (серьезная неисправность двигателя).
	LOW OIL PRESSURE	Низкое давление моторного масла
	IBR MODULE ERROR	Индикатор iBR горит постоянно, раздается звуковой сигнал, лампа CHECK ENGINE горит: неисправность системы iBR (обратитесь к авторизованному дилеру Sea-Doo)
	—	Индикатор iBR мигает: неисправность системы iBR (обратитесь к авторизованному дилеру Sea-Doo)
	—	Индикатор iBR горит постоянно без звукового сигнала: система iBR исправна, но должна быть проверена авторизованным дилером Sea-Doo
	—	Ошибка системы O.T.A.S.

СООБЩЕНИЕ НА ДИСПЛЕЕ	
RIGHT KEYPAD ERROR	Неисправность правой кнопки управления панели приборов
LOW OIL PRESSURE	Низкое давление моторного масла
HIGH EXHAUST TEMPERATURE	Высокая температура отработанных газов
HIGH TEMPERATURE	Высокая температура двигателя
CHECK ENGINE	Неисправность систем двигателя или необходимость проведения технического обслуживания
HIGH BATTERY VOLTAGE	Высокое напряжение в бортовой сети
LOW BATTERY VOLTAGE	Низкое напряжение в бортовой сети
LIMP HOME MODE	Обнаружена серьезная неисправность, мощность двигателя ограничена
FUEL SENSOR DEFECTIVE	Неисправность датчика уровня топлива
WATER TEMP SENSOR DEFECTIVE	Неисправность iBR, нет передачи данных о температуре воды
CALIBRATION CHECKSUM ERROR	Прервана калибровка информационного центра
IBR MODULE ERROR	Неисправность системы iBR
MAINTENANCE REQUIRED	Требуется техническое обслуживание гидроцикла

ВНИМАНИЕ Работа двигателя с низким давлением моторного масла, может привести к серьезным поломкам двигателя.

Коды звуковых сигналов

ЗВУКОВОЙ СИГНАЛ	ОПИСАНИЕ
Один длинный сигнал (при подключении шнура безопасности к выключателю двигателя)	Плохой контакт системы D.E.S.S. Заново присоедините шнур безопасности к выключателю.
	Неправильный ключ D.E.S.S. Используйте шнур безопасности запрограммированный для данного гидроцикла.
	Неисправный ключ D.E.S.S. Используйте другой запрограммированный шнур безопасности.
	Неисправный выключатель двигателя. Обратитесь к авторизованному дилеру Sea-Doo.
	Отказ блока ЕСМ или неисправность проводки. Обратитесь к авторизованному дилеру Sea-Doo, в мастерскую или к специалисту на ваш выбор для проведения обслуживания, ремонта или замены. Подробная информация о гарантийных обязательствах находится в соответствующем разделе.
Сигнал длительностью 2 секунды, подаваемый с интервалом 15 минут	Опрокидывание гидроцикла Поставьте гидроцикл в нормальное рабочее положение. Смотрите раздел «СПЕЦИАЛЬНЫЕ ПРОЦЕДУРЫ».
	Неисправность системы управления двигателем. Обратитесь к авторизованному дилеру Sea-Doo, в мастерскую или к специалисту на ваш выбор для проведения обслуживания, ремонта или замены. Подробная информация о гарантийных обязательствах находится в соответствующем разделе.
	Неисправность системы iBR Обратитесь к авторизованному дилеру Sea-Doo.
Сигнал длительностью 2 секунды, подаваемый с интервалом 5 минут	Низкий уровень топлива. Дозаправьте топливом. При повторении неисправности обратитесь к авторизованному дилеру Sea-Doo.
	Неисправность датчика в топливном баке или цепи датчика. Обратитесь к авторизованному дилеру Sea-Doo.
Непрерывный звуковой сигнал	Высокая температура охлаждающей жидкости. Смотрите подраздел «ПЕРЕГРЕВ ДВИГАТЕЛЯ».
	Высокая температура отработанных газов. Обратитесь к авторизованному дилеру Sea-Doo, в мастерскую или к специалисту на ваш выбор для проведения обслуживания, ремонта или замены. Подробная информация о гарантийных обязательствах находится в соответствующем разделе.
	Низкое давление моторного масла Немедленно выключите двигатель. Проверьте уровень масла и долейте, если требуется. Обратитесь к авторизованному дилеру Sea-Doo, в мастерскую или к специалисту на ваш выбор для проведения обслуживания, ремонта или замены. Подробная информация о гарантийных обязательствах находится в соответствующем разделе.

ВНИМАНИЕ При непрерывном звуковом сигнале немедленно выключите двигатель.

ГАРАНТИЙНЫЕ ОБЯЗАТЕЛЬСТВА

ОГРАНИЧЕННЫЕ ГАРАНТИЙНЫЕ ОБЯЗАТЕЛЬСТВА КОМПАНИИ BRP ДЛЯ СТРАН ЕВРОПЕЙСКОЙ ЭКОНОМИЧЕСКОЙ ЗОНЫ, СОДРУЖЕСТВА НЕЗАВИСИМЫХ ГОСУДАРСТВ И ТУРЦИИ НА ГИДРОЦИКЛЫ SEA-DOO® 2016 МОДЕЛЬНОГО ГОДА

1. ПРЕДМЕТ ГАРАНТИЙНЫХ ОБЯЗАТЕЛЬСТВ

Bombardier Recreational Products Inc. (далее "BRP")* гарантирует отсутствие дефектов материалов и производственных дефектов в **ГИДРОЦИКЛАХ SEA-DOO 2016** года, проданных авторизованным дистрибьютором/дилером BRP в Европейской экономической зоне (ЕЕА/ЕЭЗ) (которая состоит из государств Европейского союза, а также включает в себя Исландию, Лихтенштейн и Норвегию), Содружестве независимых государств (СИС/СНГ) или Турции, в течение срока и при условиях, указанных ниже.

На все оригинальные запасные части и аксессуары BRP для гидроциклов, установленные уполномоченным дистрибьютором/дилером BRP во время продажи нового, неиспользованного гидроцикла 2016 Sea-Doo, распространяется тот же гарантийный срок, что и на само транспортное средство.

Настоящая ограниченная гарантия не является действительной в случаях: (1) Гидроцикл эксплуатировался, в том числе и предыдущим владельцем, в гонках и других соревновательных мероприятиях, или (2) в конструкцию гидроцикла были внесены изменения или произведены модификации, отрицательно повлиявшие на его работу, технические характеристики и надежность, или (3) в конструкцию гидроцикла были внесены изменения или произведены модификации, которые изменили назначение гидроцикла.

2. ОГРАНИЧЕНИЯ ГАРАНТИЙНЫХ ОБЯЗАТЕЛЬСТВ

ДАННЫЕ ГАРАНТИЙНЫЕ ОБЯЗАТЕЛЬСТВА ЯВЛЯЮТСЯ ИСКЛЮЧИТЕЛЬНЫМИ И НЕ ПРЕДУСМАТРИВАЮТ НИКАКИХ ИНЫХ ГАРАНТИЙНЫХ ОБЯЗАТЕЛЬСТВ, ВЫРАЖЕННЫХ ИЛИ ПОДРАЗУМЕВАЮЩИХСЯ, В ТОМ ЧИСЛЕ ГАРАНТИЙ КОММЕРЧЕСКОЙ ЦЕННОСТИ ИЗДЕЛИЯ ИЛИ ЕГО СООТВЕТСТВИЯ КАКОМУ-ЛИБО ОПРЕДЕЛЕННОМУ ПРЕДНАЗНАЧЕНИЮ. СРОК ДЕЙСТВИЯ ПОДРАЗУМЕВАЮЩИХСЯ ГАРАНТИЙ В ЧАСТИ, НЕ ДОПУСКАЮЩЕЙ ИСКЛЮЧЕНИЯ, ОГРАНИЧЕН СРОКОМ ВЫРАЖЕННЫХ ГАРАНТИЙ. ДАННЫЕ ГАРАНТИЙНЫЕ ОБЯЗАТЕЛЬСТВА НЕ РАСПРОСТРАНЯЮТСЯ НА ЗАКОНОМЕРНЫЙ ИЛИ СЛУЧАЙНЫЙ УЩЕРБ. В ПРЕДЕЛАХ НЕКОТОРЫХ ТЕРРИТОРИАЛЬНЫХ ЕДИНИЦ НЕ ДОЗВОЛЯЕТСЯ ИСКЛЮЧАТЬ ИЛИ ОГРАНИЧИВАТЬ ОТВЕТСТВЕННОСТЬ ПО УКАЗАННЫМ ВЫШЕ ОБСТОЯТЕЛЬСТВАМ, И ПОЭТОМУ ПРИВЕДЕННЫЕ ВЫШЕ ИСКЛЮЧЕНИЯ ИЛИ ОГРАНИЧЕНИЯ МОГУТ НЕ ОТНОСИТЬСЯ К ВАМ ЛИЧНО. ЭТИ ГАРАНТИЙНЫЕ ОБЯЗАТЕЛЬСТВА ДАЮТ ВАМ ОПРЕДЕЛЕННЫЕ ПРАВА, ТАКЖЕ ВЫ МОЖЕТЕ ИМЕТЬ ДРУГИЕ ЗАКОННЫЕ ПРАВА, КОТОРЫЕ МОГУТ МЕНЯТЬСЯ В ЗАВИСИМОСТИ ОТ МЕСТА ПРОЖИВАНИЯ.

Ни дистрибьютор, ни дилер Sea-Doo, ни какое-либо иное лицо не уполномочены совершать действия, делать заявления или давать гарантии, отличные от приведенных в настоящих гарантийных обязательствах, и, будучи сделаны, такие действия, заявления или гарантии не могут иметь исковую силу в отношении BRP или иного лица.

BRP оставляет за собой право на изменения данной гарантии в любое время, при этом подразумевается, что такие изменения не могут быть применены к гидроциклам, проданным на ранее действовавших условиях осуществления гарантийных обязательств.

3. ИСКЛЮЧЕНИЯ ИЗ ГАРАНТИЙНЫХ ОБЯЗАТЕЛЬСТВ

Исключениями из данных ограниченных гарантийных обязательств являются:

- Замена узлов и деталей вследствие естественного износа; Под естественным износом понимается ожидаемое уменьшение пригодности детали в результате изнашивания или обычного воздействия окружающей среды. Интенсивность износа и долговечность детали, зависит от условий эксплуатации (характера нагрузки, величины удельного давления, температуры и т. д.), а также материала, из которого изготовлена деталь, регулировки, смазки, своевременности и тщательности выполнения работ по техническому обслуживанию, соблюдения правил и условий эксплуатации изделия, изложенных в соответствующем Руководстве по эксплуатации. Следующие компоненты рассматриваются компанией BRP как подверженные естественному износу. Гарантия на них не распространяется, кроме случаев, когда поломка является прямым следствием дефекта материала или некачественной сборки.

Аккумуляторные батареи	Гребные винты подвесных лодочных моторов / импеллеры водометов	Втулки электродвигателя стартера
Компоненты тормозной системы	Лампы накаливания / лампы-фары	Компоненты подвесок
Компоненты карбюратора	Смазочные материалы	Термостаты подвесных моторов
Детали сцепления	Уплотнительные материалы	Ремень ГРМ
Приводные ремни	Компоненты сиденья	Шины
Фильтры	Сменные коньки лыж	Щетки электродвигателя
Обработанные и необработанные поверхности	Лыжи	Анод антикоррозионной защиты
Предохранители	Накладки полозьев	Гусеницы
Шланги	Свечи зажигания	Сменное кольцо водомета
Компоненты гидравлической системы	Компоненты рулевого управления	Колесные диски

Для получения дополнительной информации обратитесь к авторизованному дилеру BRP.

- Регулярное техническое обслуживание, включающее, но не ограничивающееся: выполнением настроек и регулировок, заменой масел, смазок и охлаждающей жидкости, заменой свечей зажигания, насоса системы охлаждения и т. п.;
- Повреждения, связанные с нарушением правил технического обслуживания и/или хранения, которые изложены в настоящем Руководстве по эксплуатации;
- Повреждения, возникшие в результате демонтажа деталей, неправильного ремонта, обслуживания, внесения изменений или использования не рекомендованных или не одобренных к применению компанией BRP деталей или аксессуаров, которые в силу разумного суждения либо несовместимы с продуктом, либо способны оказать негативное воздействие на его функционирование, эксплуатационные характеристики и долговечность, а также выполнения ремонта лицом, не являющимся авторизованным дистрибьютором/дилером Sea-Doo;
- Повреждения, возникшие в результате неправильного или недопустимого использования гидроцикла с нарушением рекомендаций, изложенных в настоящем Руководстве по эксплуатации, участия в гонках.
- Повреждения, возникшие в результате внешних воздействий, затопления, попадания воды или посторонних предметов, аварии, пожара, хищения, актов вандализма и иных непреодолимых обстоятельств.
- Повреждения, возникшие в результате использования недопустимых сортов топлива, масла или смазочных материалов (см. данное Руководство по эксплуатации);
- Ущерб, возникший в результате коррозии, окисления или облучения компонентов;

- Ущерб, возникший в результате засорения системы охлаждения или попадания в водомет инородных предметов;
- Повреждения отделки гидроцикла, включая, но, не ограничивая, дефекты наружного декоративного покрытия корпуса, вздутия, растрескивания и звездочки; и расслоение стеклопластика вследствие появления трещин, вздутия, растрескивания, появления сетки волосных трещин или иного воздействия на детали гидроцикла.
- Случайный или закономерный ущерб, связанный, но не ограниченный, с буксировкой, транспортными расходами, хранением, телефонными переговорами, арендой, использованием такси, выплатой кредитов и страховых взносов, потерей времени, потерей дохода или временными потерями в результате простоя, вызванного необходимостью проведения сервисных работ.

4. СРОК ДЕЙСТВИЯ ГАРАНТИЙНЫХ ОБЯЗАТЕЛЬСТВ

Настоящая гарантия действительна с даты доставки гидроцикла первому владельцу или с даты начала эксплуатации (в зависимости от того, что наступит раньше) и в течение срока:

1. ДВАДЦАТЬ ЧЕТЫРЕ (24) ПОСЛЕДОВАТЕЛЬНЫХ МЕСЯЦА для личного пользования;
2. ЧЕТЫРЕ (4) ПОСЛЕДОВАТЕЛЬНЫХ МЕСЯЦА для коммерческого пользования.

Гидроцикл считается находящимся в коммерческом обороте, если в течение любого отрезка времени гарантийного срока он используется для получения дохода, выполнения какой-либо работы или обеспечения занятости. Кроме того, гидроцикл считается находящимся в коммерческом обороте, если в течение любого отрезка времени гарантийного срока он носит на себе коммерческие наклейки или получает лицензию на коммерческое использование.

Ремонт или замена частей или выполнение работ по техническому обслуживанию не могут служить основанием для продления срока гарантии.

Обратите внимание, что продолжительность и любые другие условия гарантийного обслуживания могут определяться требованиями федерального или местного законодательства, действующего в вашей стране.

5. УСЛОВИЯ ПРИЗНАНИЯ ГАРАНТИЙНЫХ ОБЯЗАТЕЛЬСТВ

Эта гарантия предоставляется только тогда, когда выполнено каждое из следующих условий:

- Гидроцикл 2016 Sea-Doo приобретен первым владельцем в новом, неиспользованном состоянии у дистрибьютора/дилера Sea-Doo, являющегося уполномоченным продавцом продукции Sea-Doo в стране, где произведена покупка.
- Гидроцикл прошел предпродажную подготовку в соответствии с порядком, установленным компанией BRP, что должно быть документально подтверждено.
- Гидроцикл Sea-Doo 2016 прошел необходимую регистрацию у авторизованного дистрибьютора/дилера Sea-Doo;
- Гидроцикл Sea-Doo 2016 приобретен на территории ЕЭЗ жителем ЕЭЗ, или на территории СНГ жителем СНГ, или на территории Турции жителем Турции;
- Гидроцикл регулярно и своевременно проходит технический осмотр и обслуживание в порядке, установленном данным Руководством по эксплуатации. Компания BRP оставляет за собой право на изменение условий гарантии в зависимости от предоставления доказательств проведения технического обслуживания.

В случае несоблюдения вышеуказанных условий компания BRP не несет ответственности по гарантийным обязательствам перед индивидуальным пользователем или коммерческой организацией. Указанные ограничения вводятся для того, чтобы компания BRP имела возможность гарантировать как безопасность использования своей продукции, так и безопасность потребителей и других людей.

6. УСЛОВИЯ ПРИЗНАНИЯ ПРАВА НА ГАРАНТИЙНОЕ ОБСЛУЖИВАНИЕ

Владелец должен прекратить эксплуатацию своего гидроцикла, с момента обнаружения неполадки. Владелец должен известить авторизованного дистрибьютора/дилера Sea-Doo о дефекте материала или изготовления в течение двух (2) месяцев с момента обнаружения и предоставить беспрепятственный доступ к изделию с целью ремонта. Владелец также должен представить авторизованному дистрибьютору/дилеру Sea-Doo доказательство приобретения изделия в новом, неиспользованном состоянии и подписать заявку на ремонт/работы до начала ремонта. Все детали, заменяемые в процессе гарантийного ремонта, переходят в собственность BRP.

Обратите внимание, что срок уведомления может определяться требованиями федерального и местного законодательства, действующего на территории вашей страны.

7. ОБЯЗАТЕЛЬСТВА КОМПАНИИ BRP

В течение гарантийного срока BRP обязуется, по своему усмотрению, бесплатно отремонтировать или заменить через авторизованного дистрибьютора/дилера BRP любую подлинную деталь, в которой обнаружен дефект материала или изготовления, на подлинную деталь BRP при условии нормальной эксплуатации и технического обслуживания гидроцикла в соответствии с данным руководством. Ответственность BRP ограничена производством необходимого ремонта или заменой дефектных деталей новыми деталями или восстановленными деталями, сертифицированными BRP. Нарушение условий гарантии не может являться основанием для отмены или аннулирования продажи гидроцикла владельцу. Прочие права устанавливаются местным законодательством.

В случае необходимости выполнения обслуживания за пределами страны (стран содружества) продажи владелец обязан нести дополнительные расходы согласно местному законодательству, такие как, но не ограничены, плата за провоз, страховка, налоги, оплата разрешения, налог на импорт и все другие виды материальных расходов, включая налоги, установленные правительством, региональными и районными органами власти и их территориальными агентствами.

BRP оставляет за собой право вносить улучшения или изменения в свою продукцию без обязательства произвести аналогичную модификацию ранее выпущенных изделий.

8. ПЕРЕДАЧА ПРАВ НА ГАРАНТИЙНОЕ ОБСЛУЖИВАНИЕ

В случае перепродажи изделия права на гарантийное обслуживание в течение оставшегося срока переходят к новому владельцу при условии, что компания BRP или авторизованный дистрибьютор/дилер BRP вместе с координатами нового владельца получает доказательство того, что прежний владелец согласен на передачу прав владения изделием другому лицу.

9. ПОДДЕРЖКА ПОТРЕБИТЕЛЕЙ

1. Споры и разногласия, возникшие в связи с применением данных ограниченных гарантийных обязательств, BRP предлагает разрешать на уровне уполномоченного дилера. Рекомендуем обсудить проблему с менеджером или владельцем компании-дилера.
2. Если Вы не удовлетворены решением по спорному вопросу, обратитесь в Отдел обслуживания потребителей компании-дистрибьютора.
3. Если спорный вопрос остается нерешенным, обратитесь с письменным заявлением в компанию BRP по одному из адресов, указанных ниже.

Жителям стран ЕЭЗ, СНГ или Турции, кроме скандинавских стран следует связаться с нашим европейским представительством:

BRP EUROPE N.V.

Consumer Assistance Center
Skaldenstraat 125
9042 Gent
Belgium
Tel.: +32 9 218 26 00

Координаты вашего авторизованного дистрибьютора вы сможете найти на веб-сайте:

www.brp.com.

Координаты вашего авторизованного дилера вы сможете найти на веб-сайте:

www.rosan.com.

* В странах ЕЭЗ изделия распространяются и обслуживаются BRP European Distribution S.A. и прочими филиалами и дочерними компаниями BRP.

© 2015 Bombardier Recreational Products Inc. Все права защищены.

® Зарегистрированные товарные знаки Bombardier Recreational Products Inc.

**ИНФОРМАЦИЯ ДЛЯ
ВЛАДЕЛЬЦА**

ГАРАНТИЯ ПРАВ ЛИЧНОСТИ

Все предоставленные вами сведения личного характера будут использованы с целью обеспечения вашей безопасности и для того, чтобы компания BRP могла выполнить свои гарантийные обязательства. Кроме того компания BRP и ее филиалы могут использовать данные о покупателях для распространения маркетинговой и рекламной информации о компании BRP и ее продуктах.

Чтобы реализовать свое право на получения консультаций или для внесения изменений в данные, а также для удаления ваших данных из листа рассылки, обращайтесь в компанию BRP.

По электронной почте: **privacyofficer@brp.com**

По почте: BRP
Senior Legal Counsel-Privacy Officer
726 St-Joseph
Valcourt, QC
Canada
J0E 2L0

ИЗМЕНЕНИЕ АДРЕСА ВЛАДЕЛЬЦА/ПЕРЕПРОДАЖА

В случае изменения адреса владельца или, если вы являетесь новым владельцем гидроцикла, заполните приведенную ниже карту и отправьте авторизованному дилеру Sea-Doo.

- Обязанностью владельца является передача данных в компанию BRP.
- Обратитесь к авторизованному дилеру BRP.

В случае перепродажи гидроцикла приложите также к карте доказательство того, что прежний владелец не против перепродажи.

Это необходимо сделать, прежде всего, из соображений вашей безопасности, независимо от того, истек срок гарантии или нет. Компания BRP свяжется с вами, когда возникнет необходимость внесения каких-либо изменений в конструкцию гидроцикла.

В СЛУЧАЕ ХИЩЕНИЯ: В случае хищения гидроцикла вы должны сообщить об этом авторизованному дилеру Sea-Doo. Сообщите вашу фамилию, адрес, номер телефона, заводской номер транспортного средства (HIN) и дату хищения.

Страны скандинавии

BRP FINLAND OY

Service Department
Isoaavantie 7
FIN-96320 Rovaniemi
Finland

Все другие страны

BRP EUROPEAN DISTRIBUTION

Warranty Department
Chemin de Messidor 5-7
1006 Lausanne
Switzerland

СЕРВИСНАЯ КНИЖКА

Место для вклейки Гарантийного талона



ГАРАНТИЙНЫЙ ТАЛОН

Код модели Код Талона

Наименование

Серийный номер

Использование

личное
 коммерческое
 демонстрация

Дата продажи

ЧИСЛО МЕСЯЦ ГОД

Данные о владельце

Фамилия
 Имя
 Отчество
 Название организации владельца (если владелец юридическое лицо)
 ИНН
 Адрес
 Регион
 Район
 Населенный пункт
 Страна
 Индекс
 Телефон
 Факс
 Адрес электронной почты

- Настоящим подтверждаю, что мне предоставлена в полном объеме информация об изделии в соответствии со ст. 10 Закона РФ "О защите прав потребителей", в том числе: об основных потребительских свойствах изделия, о работе всех систем и органов управления изделия; о правилах эффективного и безопасного использования изделия.
- Я ознакомлен с "Гарантийными обязательствами изготовителя", которые являются неотъемлемой частью договора купли-продажи изделия, с обязанностями владельца в части соблюдения правил эксплуатации изделия, установленного регламента технического обслуживания и инструкций по уходу за изделием; с порядком регистрации и учета технического обслуживания.
- Я ознакомлен с комплектацией приобретаемого мной изделия и подтверждаю факт покупки изделия в данном исполнении и в данной комплектации. Претензий к качеству и комплектации изделия не имею.
- Руководство по эксплуатации на русском языке получил.

Подпись владельца
 Название официального дилера BRP
 ФИО и подпись представителя официального дилера BRP







ОТМЕТКИ О ПРОХОЖДЕНИИ РЕГЛАМЕНТНЫХ РАБОТ

Проведение регулярного и квалифицированного технического обслуживания транспортного средства является очень важным фактором для поддержания его в технически исправном и безопасном для эксплуатации состоянии. Периодически проверяйте техническое состояние транспортного средства и следуйте указаниям, приведённым в разделе *ТЕХНИЧЕСКОЕ ОБСЛУЖИВАНИЕ*. Невыполнение регулярного технического обслуживания приведёт к отказу производителя от гарантийных обязательств. Условия гарантийного обслуживания приведены в разделе *ГАРАНТИЙНЫЕ ОБЯЗАТЕЛЬСТВА*.

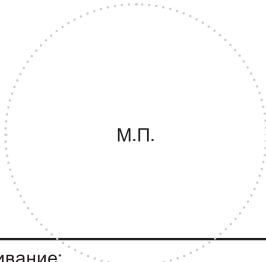
Предпродажная подготовка		
Дата:	 М.П.	
Пробег: км		
Наработка: моточасы		
Дилер:		
Сервис-менеджер:		
Подпись:		
Рекомендации:		
Следующее техническое обслуживание:		
Дата:	Пробег: км	Наработка: моточасы

Контрольный осмотр после окончания обкатки		
Дата:	 М.П.	
Пробег: км		
Наработка: моточасы		
Дилер:		
Сервис-менеджер:		
Подпись:		
Рекомендации:		
Следующее техническое обслуживание:		
Дата:	Пробег: км	Наработка: моточасы

Консервация		
Дата:	 М.П.	
Пробег: км		
Наработка: моточасы		
Дилер:		
Сервис-менеджер:		
Подпись:		
Рекомендации:		
Следующее техническое обслуживание:		
Дата:	Пробег: км	Наработка: моточасы

ОТМЕТКИ О ПРОХОЖДЕНИИ РЕГЛАМЕНТНЫХ РАБОТ

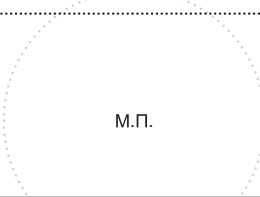
Техническое обслуживание <input type="checkbox"/> Консервация <input type="checkbox"/> Предсезонная подготовка <input type="checkbox"/>
Дата: Пробег: КМ Нарботка: моточасы Дилер: Сервис-менеджер: Подпись: Рекомендации:
 <p>М.П.</p>
Следующее техническое обслуживание: Дата: Пробег: КМ Нарботка: моточасы (в зависимости от того, что наступит раньше)

Техническое обслуживание <input type="checkbox"/> Консервация <input type="checkbox"/> Предсезонная подготовка <input type="checkbox"/>
Дата: Пробег: КМ Нарботка: моточасы Дилер: Сервис-менеджер: Подпись: Рекомендации:
 <p>М.П.</p>
Следующее техническое обслуживание: Дата: Пробег: КМ Нарботка: моточасы (в зависимости от того, что наступит раньше)

Техническое обслуживание <input type="checkbox"/> Консервация <input type="checkbox"/> Предсезонная подготовка <input type="checkbox"/>
Дата: Пробег: КМ Нарботка: моточасы Дилер: Сервис-менеджер: Подпись: Рекомендации:
 <p>М.П.</p>
Следующее техническое обслуживание: Дата: Пробег: КМ Нарботка: моточасы (в зависимости от того, что наступит раньше)

Техническое обслуживание <input type="checkbox"/> Консервация <input type="checkbox"/> Предсезонная подготовка <input type="checkbox"/>
Дата: Пробег: КМ Нарботка: моточасы Дилер: Сервис-менеджер: Подпись: Рекомендации:
 <p>М.П.</p>
Следующее техническое обслуживание: Дата: Пробег: КМ Нарботка: моточасы (в зависимости от того, что наступит раньше)

ОТМЕТКИ О ПРОХОЖДЕНИИ РЕГЛАМЕНТНЫХ РАБОТ

Техническое обслуживание	<input type="checkbox"/>
Консервация	<input type="checkbox"/>
Предсезонная подготовка	<input type="checkbox"/>
Дата:	
Пробег: КМ	
Наработка: моточасы	
Дилер:	
Сервис-менеджер:	
Подпись:	
Рекомендации:	
 <p>М.П.</p>	
Следующее техническое обслуживание:	
Дата:	
Пробег: КМ	
Наработка: моточасы	
(в зависимости от того, что наступит раньше)	

Техническое обслуживание	<input type="checkbox"/>
Консервация	<input type="checkbox"/>
Предсезонная подготовка	<input type="checkbox"/>
Дата:	
Пробег: КМ	
Наработка: моточасы	
Дилер:	
Сервис-менеджер:	
Подпись:	
Рекомендации:	
 <p>М.П.</p>	
Следующее техническое обслуживание:	
Дата:	
Пробег: КМ	
Наработка: моточасы	
(в зависимости от того, что наступит раньше)	

Техническое обслуживание	<input type="checkbox"/>
Консервация	<input type="checkbox"/>
Предсезонная подготовка	<input type="checkbox"/>
Дата:	
Пробег: КМ	
Наработка: моточасы	
Дилер:	
Сервис-менеджер:	
Подпись:	
Рекомендации:	
 <p>М.П.</p>	
Следующее техническое обслуживание:	
Дата:	
Пробег: КМ	
Наработка: моточасы	
(в зависимости от того, что наступит раньше)	

Техническое обслуживание	<input type="checkbox"/>
Консервация	<input type="checkbox"/>
Предсезонная подготовка	<input type="checkbox"/>
Дата:	
Пробег: КМ	
Наработка: моточасы	
Дилер:	
Сервис-менеджер:	
Подпись:	
Рекомендации:	
 <p>М.П.</p>	
Следующее техническое обслуживание:	
Дата:	
Пробег: КМ	
Наработка: моточасы	
(в зависимости от того, что наступит раньше)	

ИЗМЕНЕНИЕ АДРЕСА <input type="checkbox"/>		ИЗМЕНЕНИЕ ВЛАДЕЛЬЦА <input type="checkbox"/>		
ИДЕНТИФИКАЦИОННЫЙ НОМЕР ТРАНСПОРТНОГО СРЕДСТВА				
МОДЕЛЬ		НОМЕР ТРАНСПОРТНОГО СРЕДСТВА		
СТАРЫЙ АДРЕС/ ПРЕЖНИЙ ВЛАДЕЛЕЦ:		Ф.И.О.		
СТРАНА		ПОЧТОВЫЙ ИНДЕКС		ГОРОД
УЛИЦА		№ ДОМА	№ КВАРТИРЫ	
ТЕЛЕФОН				
НОВЫЙ АДРЕС/ НОВЫЙ ВЛАДЕЛЕЦ:		Ф.И.О.		
СТРАНА		ПОЧТОВЫЙ ИНДЕКС		ГОРОД
УЛИЦА		№ ДОМА	№ КВАРТИРЫ	
ТЕЛЕФОН				
АДРЕС ЭЛЕКТРОННОЙ ПОЧТЫ				

V00A2F

ИЗМЕНЕНИЕ АДРЕСА <input type="checkbox"/>		ИЗМЕНЕНИЕ ВЛАДЕЛЬЦА <input type="checkbox"/>		
ИДЕНТИФИКАЦИОННЫЙ НОМЕР ТРАНСПОРТНОГО СРЕДСТВА				
МОДЕЛЬ		НОМЕР ТРАНСПОРТНОГО СРЕДСТВА		
СТАРЫЙ АДРЕС/ ПРЕЖНИЙ ВЛАДЕЛЕЦ:		Ф.И.О.		
СТРАНА		ПОЧТОВЫЙ ИНДЕКС		ГОРОД
УЛИЦА		№ ДОМА	№ КВАРТИРЫ	
ТЕЛЕФОН				
НОВЫЙ АДРЕС/ НОВЫЙ ВЛАДЕЛЕЦ:		Ф.И.О.		
СТРАНА		ПОЧТОВЫЙ ИНДЕКС		ГОРОД
УЛИЦА		№ ДОМА	№ КВАРТИРЫ	
ТЕЛЕФОН				
АДРЕС ЭЛЕКТРОННОЙ ПОЧТЫ				

V00A2F

ИЗМЕНЕНИЕ АДРЕСА <input type="checkbox"/>		ИЗМЕНЕНИЕ ВЛАДЕЛЬЦА <input type="checkbox"/>		
ИДЕНТИФИКАЦИОННЫЙ НОМЕР ТРАНСПОРТНОГО СРЕДСТВА				
МОДЕЛЬ		НОМЕР ТРАНСПОРТНОГО СРЕДСТВА		
СТАРЫЙ АДРЕС/ ПРЕЖНИЙ ВЛАДЕЛЕЦ:		Ф.И.О.		
СТРАНА		ПОЧТОВЫЙ ИНДЕКС		ГОРОД
УЛИЦА		№ ДОМА	№ КВАРТИРЫ	
ТЕЛЕФОН				
НОВЫЙ АДРЕС/ НОВЫЙ ВЛАДЕЛЕЦ:		Ф.И.О.		
СТРАНА		ПОЧТОВЫЙ ИНДЕКС		ГОРОД
УЛИЦА		№ ДОМА	№ КВАРТИРЫ	
ТЕЛЕФОН				
АДРЕС ЭЛЕКТРОННОЙ ПОЧТЫ				

V00A2F

ИЗМЕНЕНИЕ АДРЕСА <input type="checkbox"/>		ИЗМЕНЕНИЕ ВЛАДЕЛЬЦА <input type="checkbox"/>		
ИДЕНТИФИКАЦИОННЫЙ НОМЕР ТРАНСПОРТНОГО СРЕДСТВА				
МОДЕЛЬ		НОМЕР ТРАНСПОРТНОГО СРЕДСТВА		
СТАРЫЙ АДРЕС/ ПРЕЖНИЙ ВЛАДЕЛЕЦ:		Ф.И.О.		
СТРАНА		ПОЧТОВЫЙ ИНДЕКС		ГОРОД
УЛИЦА		№ ДОМА	№ КВАРТИРЫ	
ТЕЛЕФОН				
НОВЫЙ АДРЕС/ НОВЫЙ ВЛАДЕЛЕЦ:		Ф.И.О.		
СТРАНА		ПОЧТОВЫЙ ИНДЕКС		ГОРОД
УЛИЦА		№ ДОМА	№ КВАРТИРЫ	
ТЕЛЕФОН				
АДРЕС ЭЛЕКТРОННОЙ ПОЧТЫ				

V00A2F

ТРАНСПОРТНОЕ СРЕДСТВО

МОДЕЛЬ № _____

ТРАНСПОРТНОЕ СРЕДСТВО

ИДЕНТИФИКАЦИОННЫЙ НОМЕР (VIN) _____

ДВИГАТЕЛЬ

ИДЕНТИФИКАЦИОННЫЙ НОМЕР (EIN) _____

Владелец: _____

Ф.И.О.

СТРАНА _____

ПОЧТОВЫЙ ИНДЕКС _____

ГОРОД _____

УЛИЦА _____

№ ДОМА _____

№ КВАРТИРЫ _____

Дата продажи: _____

ГОД

МЕСЯЦ

ДЕНЬ

Дата истечения

гарантийного срока: _____

ГОД

МЕСЯЦ

ДЕНЬ

Заполняется дилером при продаже

ШТАМП ДИЛЕРА

Рекомендуем проверить у дилера регистрацию Вашего изделия в компании BRP.

