

Новые квадроциклы Outlander 2019 г. Переосмыслены с учетом всех возможных потребностей водителей



Внедорожные транспортные средства Can-Am модельного года 2019:
презентация новой продукции
Дата: 1 июня 2018 г.



Новые квадроциклы Outlander 2019 г.

Переосмыслены с учетом всех возможных потребностей водителей

НОВЫЕ улучшения на моделях Can-Am Outlander 2019 г.

Лучшие в отрасли характеристики управляемости, устойчивости и комфорта благодаря использованию совершенной новой подвески

Создан самый мощный из когда-либо выпускавшихся квадроциклов, который, к тому же, имеет яркий, привлекающий всеобщее внимание внешний вид

Новые квадроциклы Outlander 2019 г.

Лучшие в отрасли характеристики управляемости, устойчивости и комфорта благодаря использованию совершенной новой подвески

Полностью новые передняя и задняя подвеска



Показан Outlander XT 650 2019 г.
Черный и красный Can-Am
(Black & Can-Am red)

Предлагаются на моделях Outlander 570 PRO+, всех моделях 650/1000/1000R и всех моделях Renegade.

Полностью новые передняя и задняя подвеска

Более широкая колея: теперь ширина составляет 122 см



Предлагаются на моделях Outlander 570 PRO+, всех моделях 650/1000/1000R и всех моделях Renegade.

Полностью новые передняя и задняя подвеска

Добавлен передний стабилизатор поперечной устойчивости для улучшения управляемости на поворотах

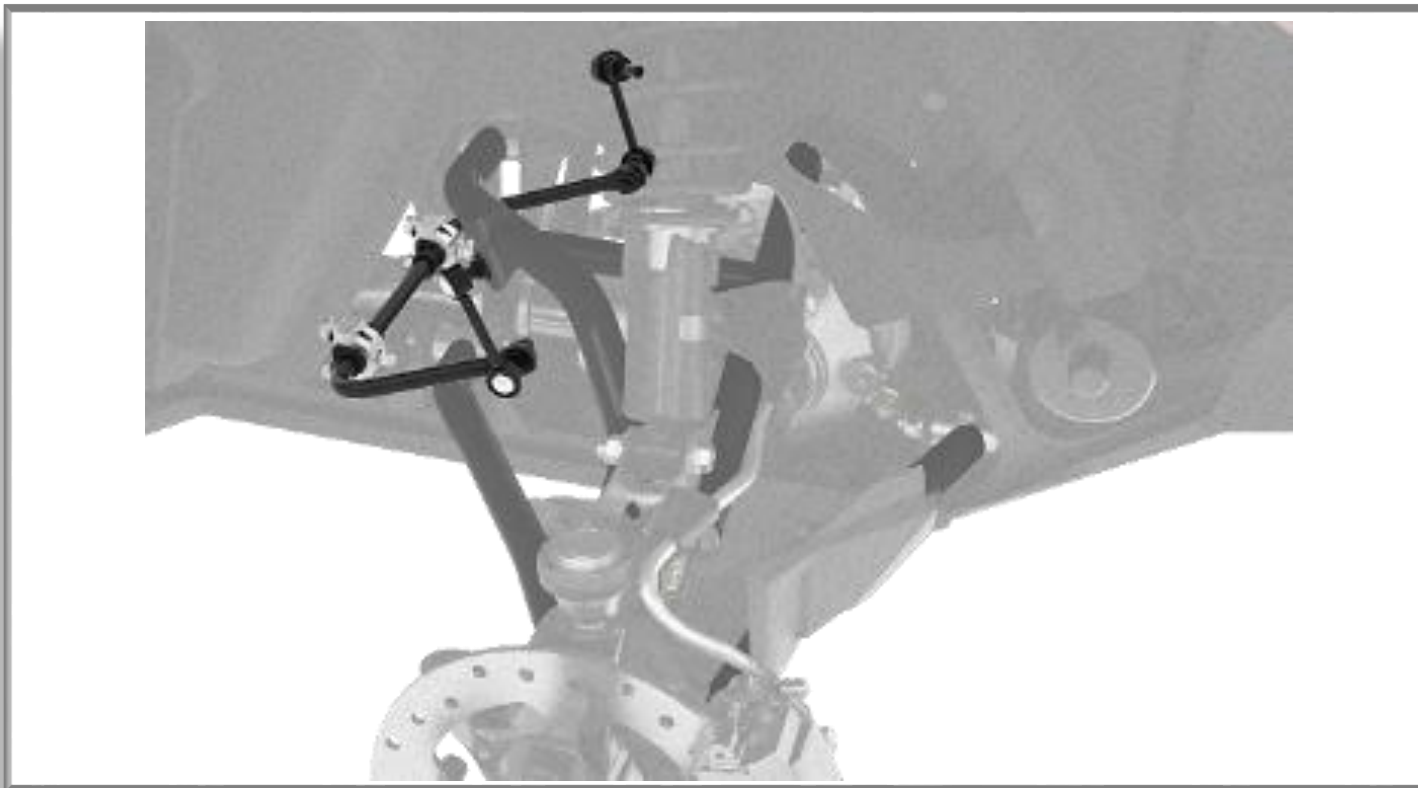

Предлагаются на моделях Outlander 570 PRO+, всех моделях 650/1000/1000R и всех моделях Renegade.

Полностью новые передняя и задняя подвеска

Дугообразные А-образные рычаги передней подвески

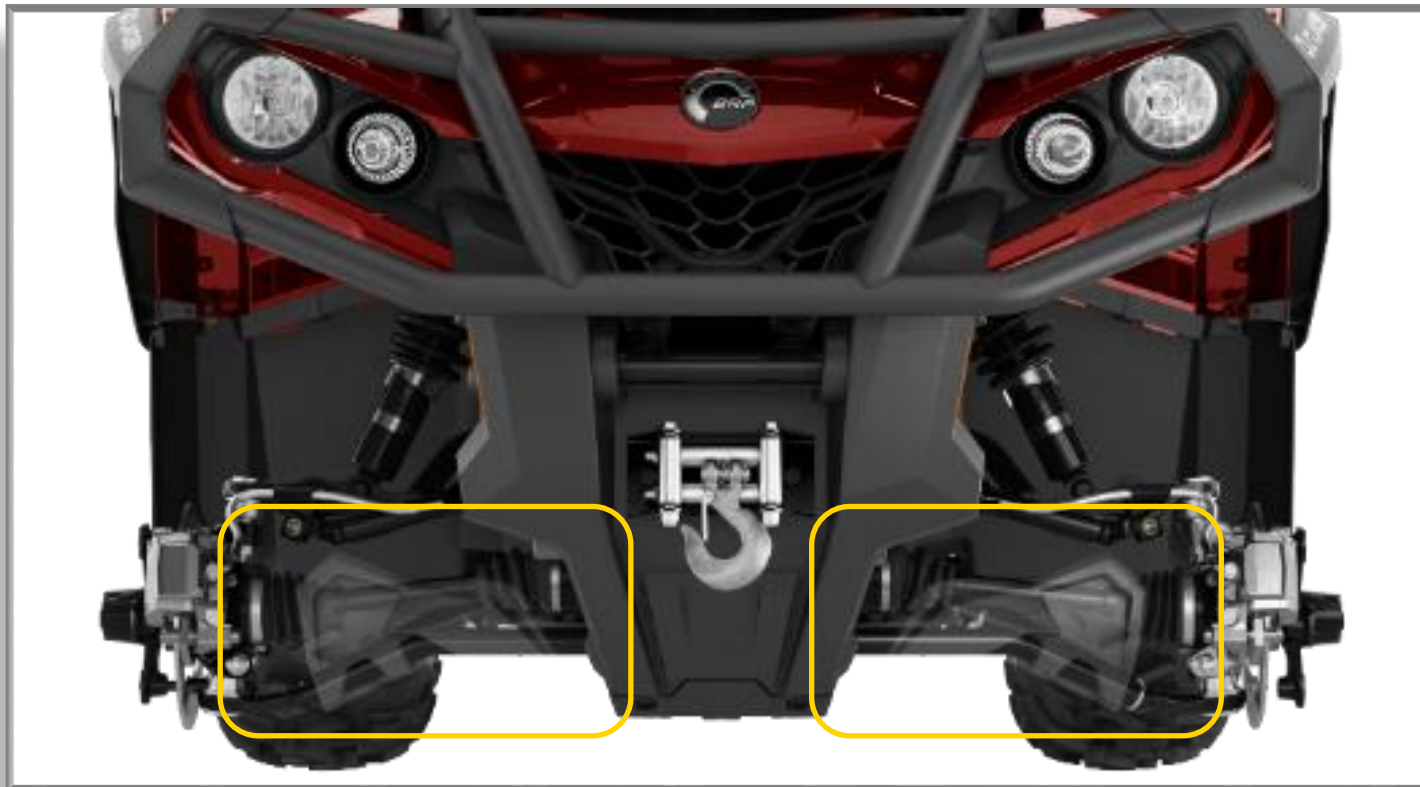

Предлагаются на моделях Outlander 570 PRO+, всех моделях 650/1000/1000R и всех моделях Renegade.

Полностью новые передняя и задняя подвеска

Эксклюзивная задняя подвеска ТТ с полностью новой калибровкой



Предлагаются на моделях Outlander 570 PRO+, всех моделях 650/1000/1000R и всех моделях Renegade.

Новые квадроциклы Outlander 2019 г.

Создан самый мощный квадроцикл за всю историю отрасли

Повышение мощности, улучшение функциональных характеристик и грузоподъемности



Показан
Outlander MAX X-TP 1000R 2019 г.
«Черная сажа» и «солнечно-желтый»
(Carbon Black & Sunburst Yellow)

Двигатель Rotax 1000R мощностью 91 л.с. пересмотренной конструкции обладает самой высокой на сегодняшний день полезной мощностью в отрасли производства квадроциклов

Повышение мощности, улучшение функциональных характеристик и грузоподъемности

Двигатель Rotax 1000R повышенной мощности: теперь 91 л.с.

Самый мощный двигатель среди ATV



**91
л.с.**

Двигатель Rotax 1000R мощностью 91 л.с. пересмотренной конструкции обладает самой высокой на сегодняшний день полезной мощностью в отрасли производства квадроциклов

Повышение мощности, улучшение функциональных характеристик и грузоподъемности

Самое большое тяговое усилие: теперь 750 кг



Двигатель Rotax 1000R мощностью 91 л.с. пересмотренной конструкции обладает самой высокой на сегодняшний день полезной мощностью в отрасли производства квадроциклов

Повышение мощности, улучшение функциональных характеристик и грузоподъемности

Система интеллектуального управления дросселем (iTC):
на всех моделях Outlander и Renegade



Двигатель Rotax 1000R мощностью 91 л.с. пересмотренной конструкции обладает самой высокой на сегодняшний день полезной мощностью в отрасли производства квадроциклов

Повышение мощности, улучшение функциональных характеристик и грузоподъемности

Разные режимы езды (стандартный, спортивный и рабочий):
все модели 570, 650, 1000 и 1000R



Двигатель Rotax 1000R мощностью 91 л.с. пересмотренной конструкции обладает самой высокой на сегодняшний день полезной мощностью в отрасли производства квадроциклов

Улучшенный внешний вид моделей Outlander

Эстетические изменения, придающие **НОВЫМ** квадроциклам Outlander 2019 уникальный внешний вид



Показан Outlander MAX LIMITED 1000R 2019 г.
«Полярный зеленый» (Boreal green)

**Пересмотренный дизайн новых моделей Outlander 2019 г.
удовлетворит самых взыскательных любителей квадроциклов**

Новые квадроциклы Outlander 2019 г.

Эстетические изменения, придающие **НОВЫМ** квадроциклам Outlander 2019 уникальный внешний вид

**Новая решетка радиатора:
дизайн как у мотовездеходов Maverick**



**Пересмотренный дизайн новых моделей Outlander 2019 г.
удовлетворит самых взыскательных любителей квадроциклов**

Новые квадроциклы Outlander 2019 г.

Эстетические изменения, придающие НОВЫМ квадроциклам Outlander 2019 уникальный внешний вид

Уголки бамперов измененной формы, выполненные из легкого и прочного алюминия



**Пересмотренный дизайн новых моделей Outlander 2019 г.
удовлетворит самых взыскательных любителей квадроциклов**

Новые квадроциклы Outlander 2019 г.

Эстетические изменения, придающие НОВЫМ квадроциклам Outlander 2019 уникальный внешний вид

**14-дюймовые литые алюминиевые
колесные диски нового дизайна**



**Пересмотренный дизайн новых моделей Outlander 2019 г.
удовлетворит самых взыскательных любителей квадроциклов**

Новые квадроциклы Outlander 2019 г.

Эстетические изменения, придающие НОВЫМ квадроциклам Outlander 2019 уникальный внешний вид

Расширители арок



Пересмотренный дизайн новых моделей Outlander 2019 г.
удовлетворит самых взыскательных любителей квадроциклов

НОВАЯ модель Outlander X xc 1000R

Возвращение легенды



Показан Outlander Xxc 1000R 2019 г.
Черный, «насыщенный серебристый» и «солнечно-желтый»
(Black, Hyper silver & Sunburst Yellow)

Модель Outlander X xc – гоночный квадроцикл для любителей спортивной езды

Возвращение легенды

Двигатель Rotax 1000R мощностью 91 л.с.

Самый мощный двигатель среди ATV

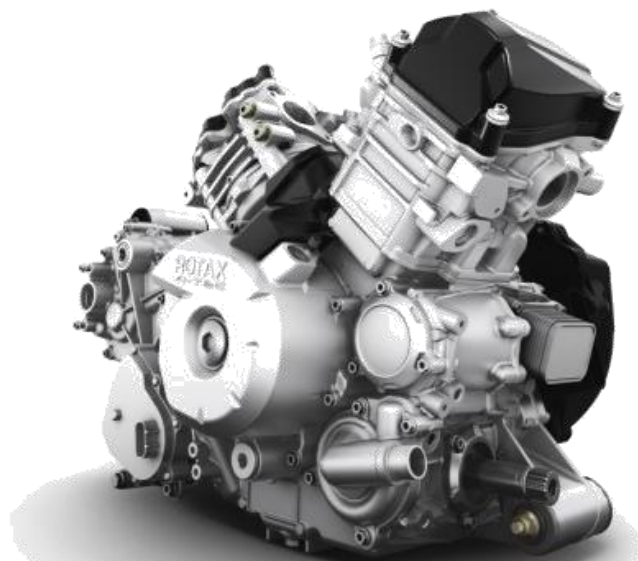

91 л.с.

Модель Outlander X xc – гоночный квадроцикл для любителей спортивной езды

Возвращение легенды

Амортизаторы FOX PODIUM 1.5 RC2



Модель Outlander X xc – гоночный квадроцикл для любителей спортивной езды

Новые квадроциклы Outlander 2019 г.

Возвращение легенды

14-дюймовые литые алюминиевые колесные диски с бидлоками и 26-дюймовые радиальные шины ITP Terracross



Модель Outlander X xc – гоночный квадроцикл для любителей спортивной езды

Возвращение легенды

Спортивный бампер с алюминиевым защитным щитком



Модель Outlander X xc – гоночный квадроцикл для любителей спортивной езды

Новые квадроциклы Outlander 2019 г.

Возвращение легенды

Алюминиевая плита защиты днища и защитные щитки А-образных рычагов из высокомолекулярного полиэтилена (ВМПЭ)



Модель Outlander X xc – гоночный квадроцикл для любителей спортивной езды

Модельный ряд Traxter

Новые характеристики



Усовершенствования модельного ряда Traxter

Новые характеристики

Усилие торможения двигателем увеличено на 25% *



*** На всех моделях Traxter**

Усовершенствования модельного ряда Traxter

Новые характеристики

Усиленная ходовая часть с лучшим в своем классе тяговым усилием: от 907 кг до 1134 кг



*** На всех моделях Traxter HD8 и HD10**

Новые характеристики

14-дюймовые литые алюминиевые колесные диски нового дизайна



* На всех моделях Traxter HD8 и HD10 (на модели Xmr с машинной обработкой)

Новые характеристики

НОВИНКА - стояночный тормоз

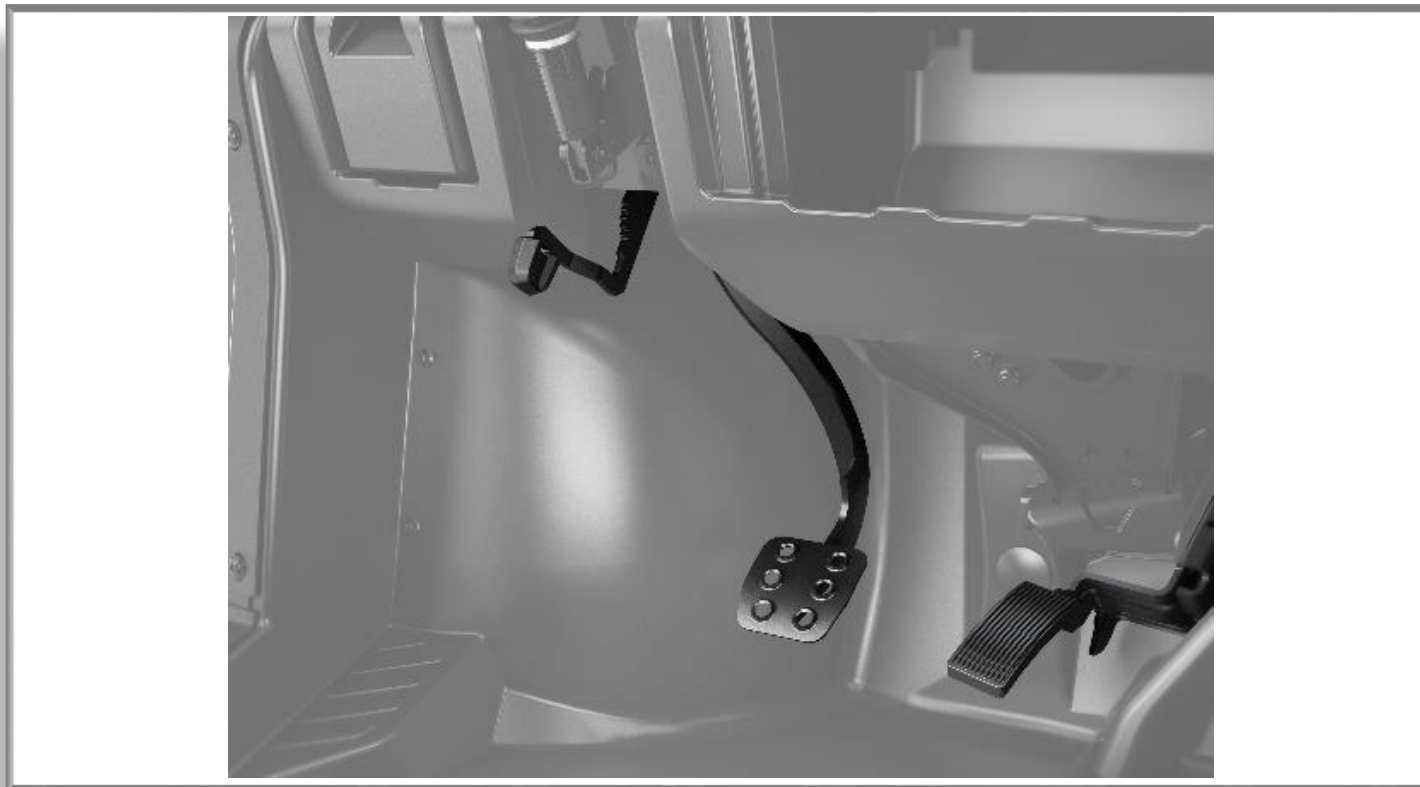

*** В стандарте на всех моделях Traxter PRO**

Traxter X mr

Новые характеристики



Усовершенствования модельного ряда Traxter

Новые характеристики Traxter X mr

Клиренс ~ 38 см (+ ~4 см)



Traxter X mr

Усовершенствования модельного ряда Traxter

Новые характеристики Traxter X mr

Длина хода подвески 25 см (+3 см)



Traxter X mr

Усовершенствования модельного ряда Traxter

Новые характеристики Traxter X mr

Амортизаторы диаметром 36 мм (+6 мм)



Traxter X mr

Новые характеристики Traxter X mr

Блокируемый задний дифференциал



Traxter X mr

Новые характеристики Traxter X mr

**Более низкое передаточное число
на Понижающей передаче**



Traxter X mr

Новые характеристики Traxter X mr

14-дюймовые литые алюминиевые колесные диски нового дизайна



Traxter X mr

Усовершенствования модельного ряда Maverick



Усовершенствования модельного ряда Maverick X3

Модели Maverick X3 X rs и X3 X ds

Система Smart-Lok с режимом TRAIL ACTIV



1. Полная блокировка
2. Во время движения
3. Несколько режимов управления

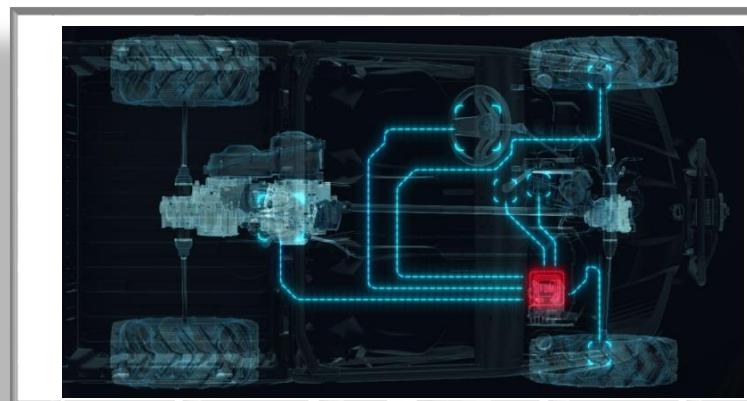

MAVERICK
X ds



MAVERICK
X rs

Усовершенствования модельного ряда Maverick X3

Модели Maverick X3 X rs и X3 X ds

Система Smart-Lok с режимом TRAIL ACTIV



1. Полная блокировка
2. Во время движения
3. Несколько режимов управления

Максимальное сцепление с поверхностью в любых условиях



MAVERICK
X ds



MAVERICK
X rs

Smart-Lok: система полной блокировки переднего дифференциала во время движения с разными режимами электронного автоматического управления

Усовершенствования модельного ряда Maverick

Модели Maverick X rc и X rs

Новые характеристики

Более широкая педаль тормоза

MAVERICK
XRC



Усовершенствования модельного ряда Maverick

Модели Maverick X rc и X rs

Новые характеристики

Ремни безопасности с креплением в 4 точках и мягкими наплечниками



MAVERICK
XRS



MAVERICK
XRC



Усовершенствования модельного ряда Maverick

Улучшение управляемости и усиленная рама для мотовездеходов Maverick

Новые характеристики



Новые характеристики

Высокомомментная трехдиапазонная динамическая система рулевого управления с усилением (DPS)



* На всех моделях Maverick

Новые характеристики

Рычаг переднего стабилизатора поперечной устойчивости улучшенной конструкции



* На всех моделях Maverick

Новые характеристики

Крышка блока управления двигателем

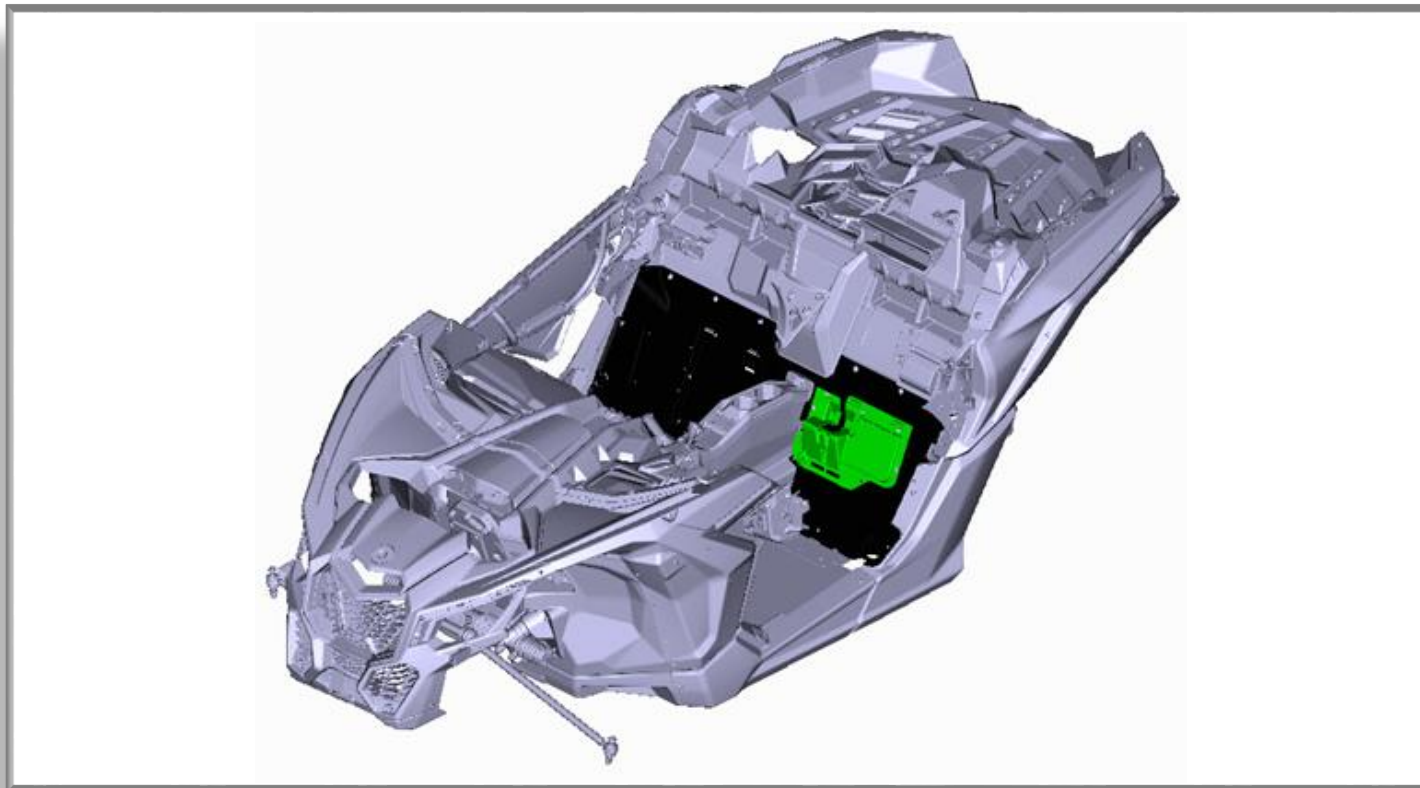

* На всех моделях Maverick

Мотовездеходы Maverick Sport 2019 м.г. признаны лучшими в отрасли



Краткий обзор апрельского выпуска

ДЕРЗКИЕ

ТОЧНЫЕ



УВЕРЕННЫЕ

НОВЫЕ спортивные мотовездеходы Maverick Sport 2019 г. в.: **ДЕРЗКИЕ**



Надежная конструкция двигателя и трансмиссии

Повышенный уровень комфорта и широкий диапазон функциональных характеристик

Дизайн марки Can-Am

ДЕРЗКИЕ: надежная конструкция двигателя и трансмиссии

Надежные сдвоенные с V-образным расположением цилиндров двигателя Rotax

Преимущества двигателей Rotax

Оптимизированы для скоростной езды

Высокий крутящий момент

Отсутствие шума и нормальная температура в кабине

Низкий уровень вибрации

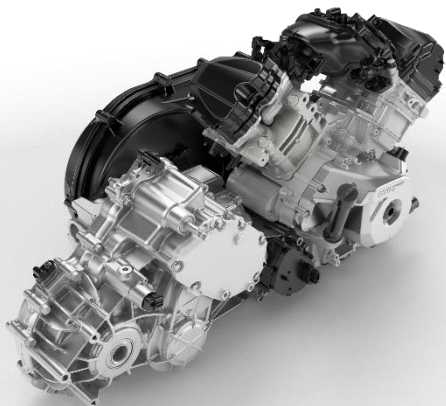

- Двигатели задней установки.
- Стандартная система торможения двигателем.
- Воздухозаборник увеличенного размера и стратегического расположения.
- Радиатор увеличенного размера для обеспечения максимального охлаждения.

Варианты двигателей на выбор

Rotax 1000

75 л.с./81 Нм

Rotax 1000R

100 л.с./96 Нм

Новая линия выпуска и глушитель

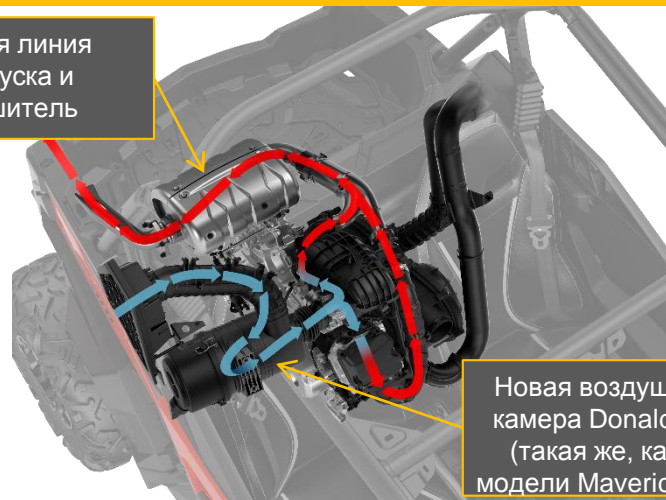

Новая воздушная камера Donaldson (такая же, как у модели Maverick X3)

Вариатор с системой быстрого срабатывания (QRS)

Rotax 1000

Воздухозаборник увеличенного размера и стратегического расположения

- 1 воздухозаборник вариатора
- 1 выпускной канал вариатора

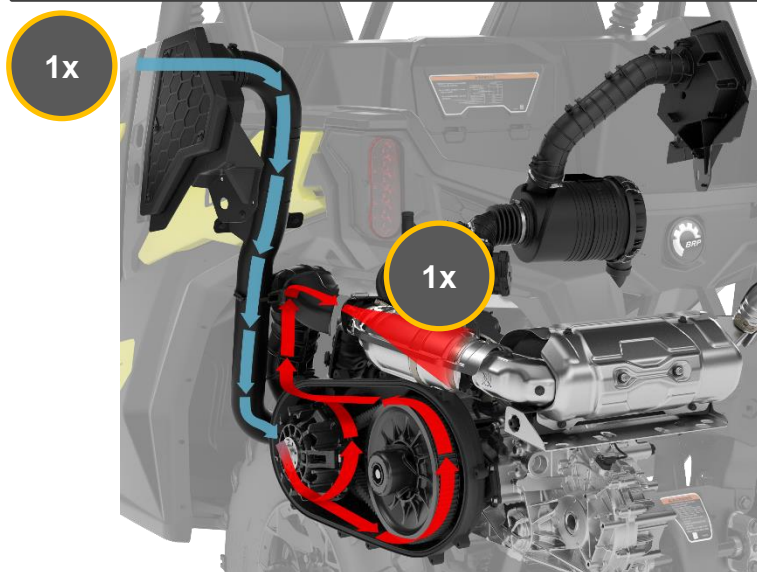

Электронная система защиты приводного ремня

Задний дифференциал с внешним зацеплением

Rotax 1000R

Воздухозаборники увеличенного размера и стратегического расположения

- 2 воздухозаборника вариатора
 - 1 выпускной канал вариатора
- НОВЫЙ ведомый шкив (такой же, как на моделях Maverick)

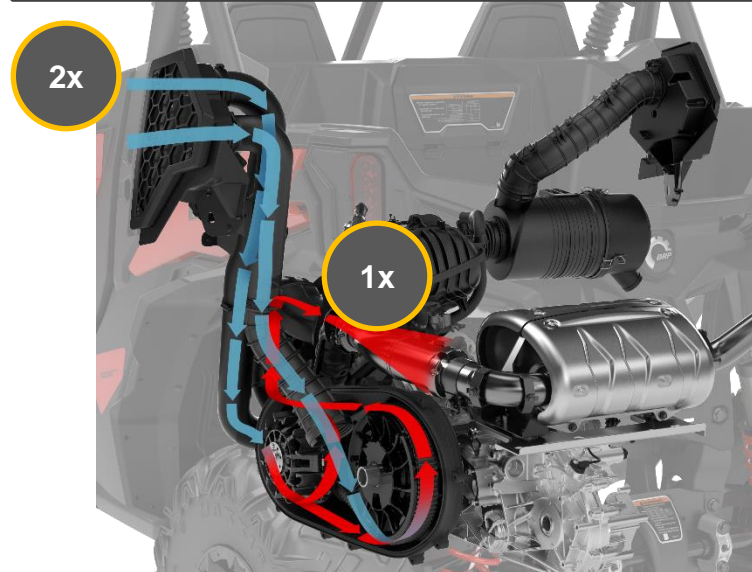

Коробка передач с косозубыми цилиндрическими зубчатыми колесами

ДЕРЗКИЕ: повышенный уровень комфорта и широкий диапазон функциональных характеристик

Кабина Ergo-Lok

Все элементы на своих местах и разработаны с учетом потребностей потребителя

Регулируемое сиденье водителя и рулевое колесо:

Сиденье водителя (с регулировкой в диапазоне 13 см в продольном направлении: вперед и назад)
Руль с регулировкой угла наклона (регулировка в интервале 25 градусов)

2 наклонных упора для ног для пассажира и 1 наклонный упор для ног для водителя оптимизированного расположения

2 поручня эргономичного расположения, позволяющие пассажирам буквально «сливаться в одно целое» с транспортным средством

Сиденья ERGOPRINT: высококачественные сиденья, как в дорогих спорткарах.

Обеспечивают оптимальную опору и распределение веса, превосходный уровень комфорта и поглощение толчков.

Съемные подушка и спинка для удобства очистки (водительское и пассажирское сиденья)

Широкие полудверцы премиум-класса, обеспечивающие повышение общего уровня комфорта в кабине

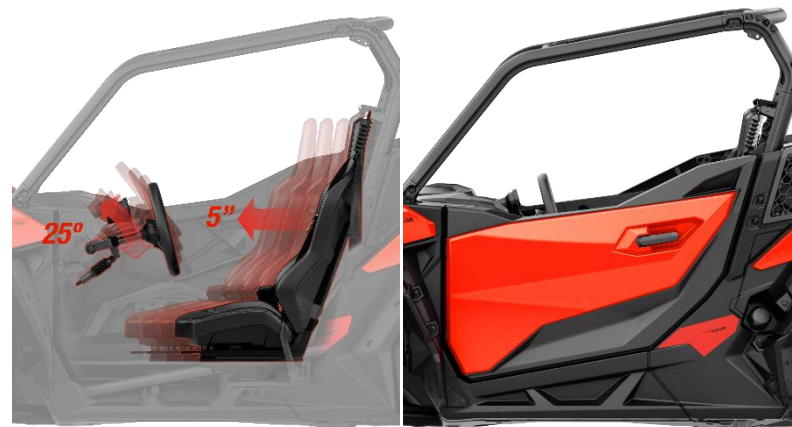

ДЕРЗКИЕ: повышенный уровень комфорта и широкий диапазон функциональных характеристик

Широкий диапазон функциональных характеристик

Емкость багажных отделений 20 л

Многофункциональный кузов на 136 кг
8 элементов быстрого крепления системы LinQ, 4
анкерных проушины и сливные отверстия

Тяговое усилие 680 кг с приемным сцепным
устройством размером 5 см

Розетка постоянного тока типа прикуривателя

Наибольшая в отрасли емкость топливного бака: 38 л



ДЕРЗКИЕ: дизайн марки Can-Am

Проверенные конструкторские решения, дизайн, качество сборки и отделки от Can-Am

Квинтэссенция ДНК марки Can-Am с превосходными дизайном, качеством сборки и отделки

Брутальный дизайн с характеристиками, унаследованными от моделей Maverick

Две уникальные светодиодные фары Can-Am мощностью по 55 Вт со светоотражателями и задние светодиодные фары



ДЕРЗКИЕ: дизайн марки Can-Am

Созданы специально для вас!

Профилированная защитная решетка для более простой установки и интеграции аксессуаров и принадлежностей из ассортимента PAC

Предварительно смонтированная проводка в сочетании с магнитоэлектрическим генератором на 650 Ватт для подключения нужных вам электронных устройств и приспособлений из ассортимента PAC

Предустановленные на заводе кронштейны для четырехточечных ремней безопасности

Теперь предлагаемый ассортимент аксессуаров и принадлежностей включает 140 позиций



НОВЫЕ спортивные мотовездеходы Maverick Sport 2019 г. в.: **ТОЧНЫЕ**



Удобство в управлении и высокие ходовые качества

Подвеска специальной конструкции для мощной скоростной езды

Сверхпрочная ходовая часть

ТОЧНЫЕ: удобство в управлении и высокие ходовые качества

Оснащены и откалиброваны с учетом требований потребителей

Динамическая система рулевого управления с усилением (DPS)

Система интеллектуального управления дросселем (iTC™) с режимами SPORT (спортивный) и ECO™ (экономичный)

Два вентилируемых тормозных диска 220 мм с гидравлическими двухпоршневыми суппортами

27-дюймовые шины Maxxis Bighorn 2.0 на 12-дюймовых алюминиевых колесных дисках

Клиренс 31 см



СПОРТИВНЫЙ РЕЖИМ



ТОЧНЫЕ: удобство в управлении и высокие ходовые качества

Длинная колесная база



Комфорт

Уровень комфорта для длительных и дальних поездок выше, чем у моделей конкурентов

Более просторная кабина, обеспечивающая общее улучшение эргономических характеристик

Уменьшение качки для пассажиров на передних и задних сиденьях

Устойчивость

Оптимальное распределение веса: 42% (спереди)/58% (сзади)

Управляемость

Улучшение управляемости на пересеченной местности

Предсказуемое поведение на поворотах (чрезвычайная простота управления)

ТОЧНЫЕ: подвеска специальной конструкции для мощной скоростной езды

Контроль, предсказуемость и устойчивость

Оптимизированный перенос веса

Продуманная конструкция подвесок с оптимизированными опорными точками и углами расположения амортизаторов

Оптимизированная геометрия перемещения колес и соприкосновения с поверхностью (пятно контакта)

Передняя подвеска на двойных А-образных рычагах со стабилизатором поперечной устойчивости
Длина хода подвески: 29 см

Независимая торсионная задняя подвеска на продольных А-образных рычагах (ТТА) со стабилизатором поперечной устойчивости

Длина хода подвески: 31 см
Расположение задних амортизаторов обеспечивает простоту доступа к моторному отсеку для обслуживания

Эффективность, надежность и комфорт



Амортизаторы FOX 2.0 PODIUM с регулировкой предварительного натяга



ТОЧНЫЕ: сверхпрочная ходовая часть

Умеренная подвижность; оптимальная калибровка

Сверхпрочная и легковесная ходовая часть
Выполнена из двухфазной стали марки DP980 и
высокопрочной низколегированной стали (ВЛНС)

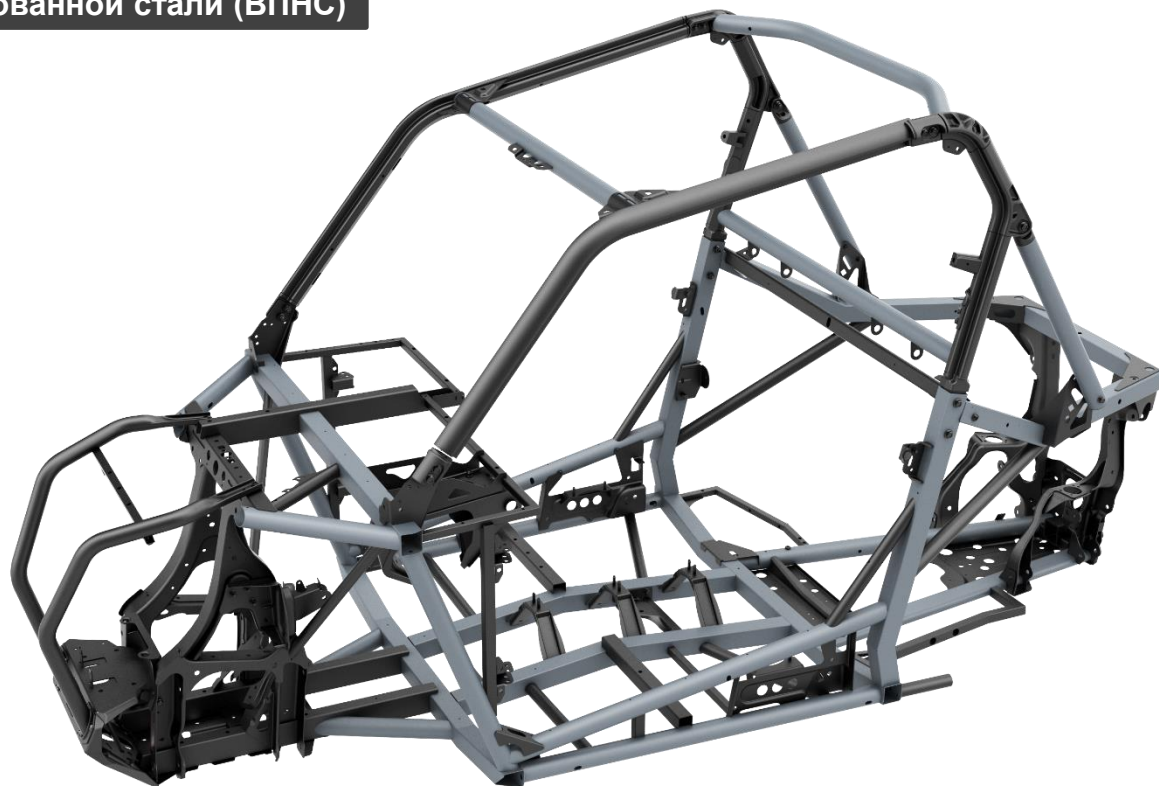

НОВЫЕ спортивные мотовездеходы Maverick Sport 2019 г. в.: **УВЕРЕННЫЕ**



Идеальная калибровка

Повышенная защита

**Больше приключений,
меньше технического
обслуживания**

УВЕРЕННЫЕ: идеальная калибровка

«Почувствуйте себя профессиональным водителем!»



Кабина Ergo-Lok

Калибровка
подвески

Отбор мощности

Рулевое
управление с
усилением

УВЕРЕННЫЕ: повышенная защита

Безопасность прежде всего!

Сверхпрочная и легковесная профилированная защитная решетка, выполненная из двухфазной стали марки DP980 и ВПС

Широкие полудверцы премиум-класса

Брызговики

Встроенный передний бампер из стали

Полная защита днища из формованных плит

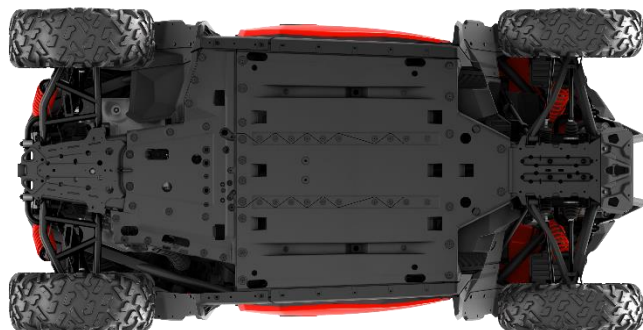

УВЕРЕННЫЕ: больше приключений; меньше технического обслуживания

1 год бесперебойной работы без технического обслуживания

Удобный доступ к основным компонентам технического обслуживания: воздушной камере, радиатору, маслобаку, вариатору, двигателю, аккумулятору и пр.

Возможность самостоятельного выполнения всех операций технического обслуживания



Ассортимент спортивных мотовездеходов Maverick Sport (неомологированные модели)



Maverick Sport	Maverick Sport DPS
Сдвоенный с V-образным расположением цилиндров двигатель 1000	Сдвоенный с V-образным расположением цилиндров двигатель 1000R
75 л.с.	100 л.с.
Привод с возможностью переключения режимов работы на 2/4 колеса и автоматической системой блокировки переднего дифференциала Visco-Lok†	Привод с возможностью переключения режимов работы на 2/4 колеса и автоматической системой блокировки переднего дифференциала быстрого срабатывания Visco-Lok† QE
Н/Д	Режимы SPORT (спортивный) и ECO™ (экономичный)
Н/Д	Динамическая система рулевого управления с усилением (DPS)
Сиденья ErgoPrint	Сиденья ErgoPrint с цветными вставками
Н/Д Цвет: белый	Уникальные светодиодные фары Can-Am Цвет окраски: «Красный Can-Am» (Can-Am Red)

И еще, мы...

ДЕРЗКИЕ

Надежная конструкция двигателя и трансмиссии

Повышенный уровень комфорта и широкий диапазон функциональных характеристик

Дизайн марки Can-Am

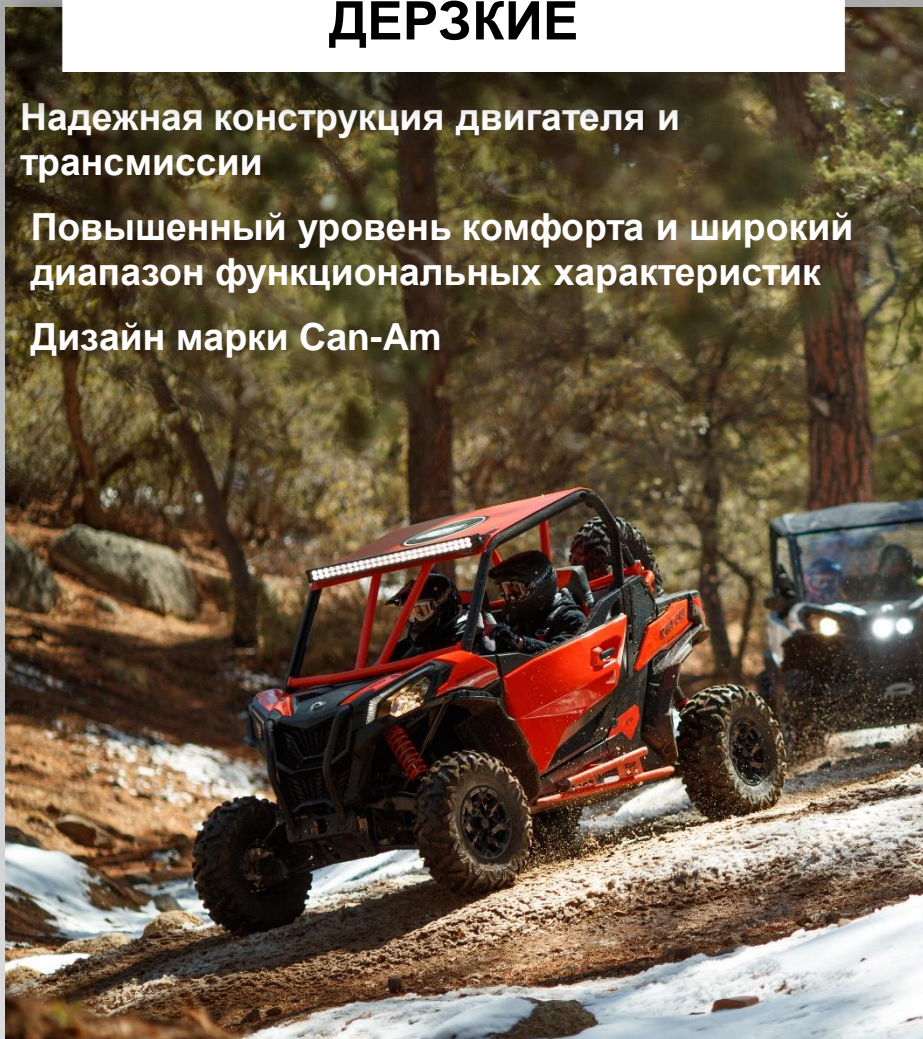

ТОЧНЫЕ

Удобство в управлении и высокие ходовые качества

Подвеска специальной конструкции для мощной скоростной езды

Сверхпрочная ходовая часть

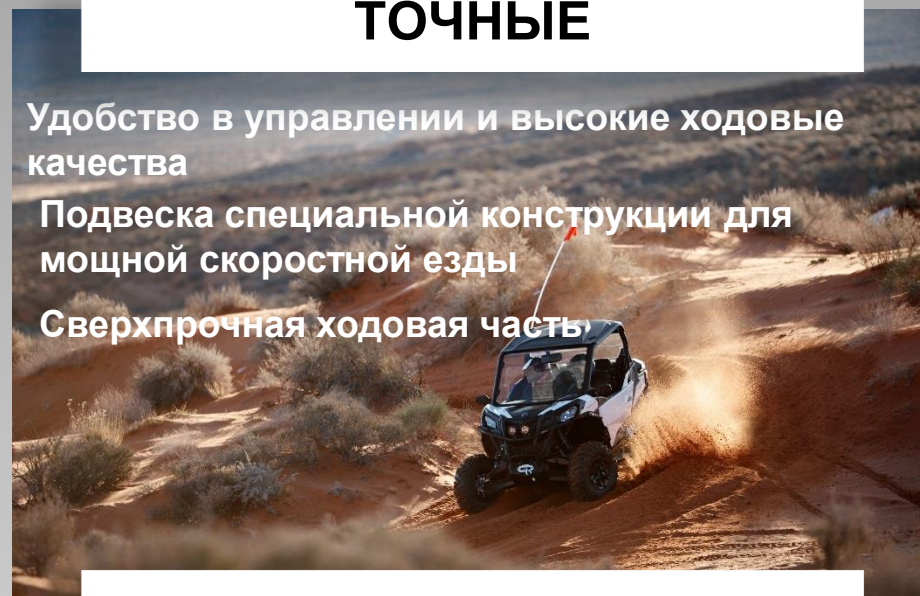

УВЕРЕННЫЕ

Идеальная калибровка

Повышенная защита

Больше приключений, меньше технического обслуживания

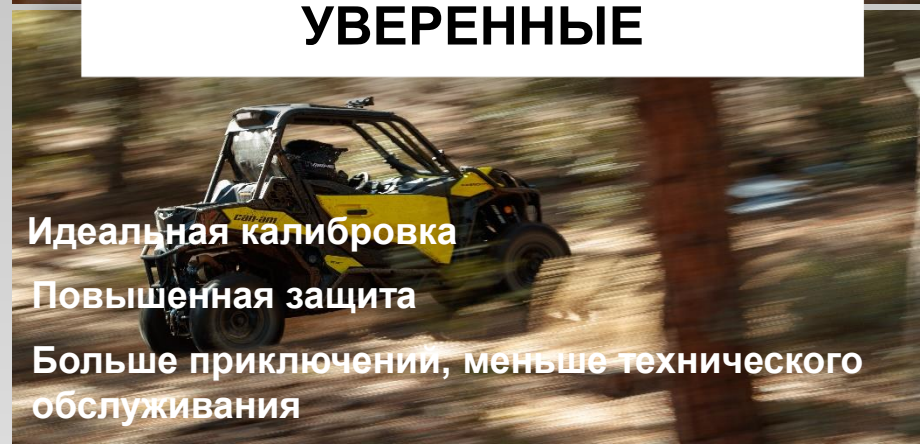

Новые модели Maverick Trail и Sport



Презентация сентября 2017 года



Презентация апреля 2018 года

За последние 12 месяцев марка Can-Am представила 2 новые модели и теперь предлагает полный модельный ряд спортивно-развлекательных мотовездеходов для мировых рынков.

НОВЫЕ варианты окраски квадроциклов Can-Am 2019 г.

New Gold, Black & Can-Am Red



Outlander X mr 1000R
Renegade X mr 1000R

НОВЫЕ варианты окраски квадроциклов Can-Am 2019 г.

New Pure Magnesium Metallic

Золотистый, черный и «красный Can-Am» (Gold, Black & Can-Am Red)



Outlander 6x6 PRO+ 1000

НОВЫЕ варианты окраски квадроциклов Can-Am 2019 г.

New Carbon Black & Sunburst Yellow

Золотистый, черный и «красный Can-Am» (Gold, Black & Can-Am Red)



«Металлик чистый магний» (Pure Magnesium Metallic)



Outlander XT-P

НОВЫЕ варианты окраски квадроциклов Can-Am 2019 г.

New Boreal Green

Золотистый, черный и «красный Can-Am» (Gold, Black & Can-Am Red)



«Металлик чистый магний» (Pure Magnesium Metallic)



«Черная сажа» и «солнечно-желтый» (Carbon Black & Sunburst Yellow)



Outlander MAX LIMITED

НОВЫЕ варианты окраски квадроциклов Can-Am 2019 г.

New Hyper Silver

Золотистый, черный и «красный Can-Am» (Gold, Black & Can-Am Red)



«Металлик чистый магний» (Pure Magnesium Metallic)



«Черная сажа» и «солнечно-желтый» (Carbon Black & Sunburst Yellow)



«Полярный зеленый» (Boreal Green)



Outlander XT 570

НОВЫЕ варианты окраски квадроциклов Can-Am 2019 г.

New Black, Grey & Sunburst Yellow

Золотистый, черный и «красный Can-Am» (Gold, Black & Can-Am Red)



«Металлик чистый магний» (Pure Magnesium Metallic)



«Черная сажа» и «солнечно-желтый» (Carbon Black & Sunburst Yellow)



«Полярный зеленый» (Boreal Green)



«Насыщенный серебристый» (Hyper Silver)



Renegade X xc

НОВЫЕ варианты окраски квадроциклов Can-Am 2019 г.

New Black & Can-Am Red

Золотистый, черный и «красный Can-Am» (Gold, Black & Can-Am Red)



«Металлик чистый магний» (Pure Magnesium Metallic)



«Черная сажа» и «солнечно-желтый» (Carbon Black & Sunburst Yellow)



«Полярный зеленый» (Boreal Green)



«Насыщенный серебристый» (Hyper Silver)



Черный, серый и «солнечно-желтый» (Black, Grey & Sunburst Yellow)



НОВЫЕ варианты окраски квадроциклов Can-Am 2019 г.

New Black & Can-Am Red

Золотистый, черный и «красный Can-Am» (Gold, Black & Can-Am Red)



«Металлик чистый магний» (Pure Magnesium Metallic)



«Черная сажа» и «солнечно-желтый» (Carbon Black & Sunburst Yellow)



«Полярный зеленый» (Boreal Green)



«Насыщенный серебристый» (Hyper Silver)



Черный, серый и «солнечно-желтый» (Black, Grey & Sunburst Yellow)



НОВЫЕ варианты окраски квадроциклов Can-Am 2019 г.

New Sunburst Yellow

Золотистый, черный и «красный Can-Am» (Gold, Black & Can-Am Red)



«Металлик чистый магний» (Pure Magnesium Metallic)



«Черная сажа» и «солнечно-желтый» (Carbon Black & Sunburst Yellow)



«Полярный зеленый» (Boreal Green)



«Насыщенный серебристый» (Hyper Silver)



Черный, серый и «солнечно-желтый» (Black, Grey & Sunburst Yellow)



Черный и «красный Can-Am» (Black & Can-Am Red)



НОВЫЕ варианты окраски квадроциклов Can-Am 2019 г.

«Глубокий красный» (Intense Red)

Золотистый, черный и «красный Can-Am» (Gold, Black & Can-Am Red)



«Металлик чистый магний» (Pure Magnesium Metallic)



«Черная сажа» и «солнечно-желтый» (Carbon Black & Sunburst Yellow)



«Полярный зеленый» (Boreal Green)



«Насыщенный серебристый» (Hyper Silver)



Черный, серый и «солнечно-желтый» (Black, Grey & Sunburst Yellow)



Черный и «красный Can-Am» (Black & Can-Am Red)



«Солнечно-желтый» (Sunburst Yellow)



Новый ассортимент вариантов окраски мотовездеходов Can-Am

New Gold, Can-Am Red & Hypersilver



Maverick X rs

Новый ассортимент вариантов окраски мотовездеходов Can-Am

New Hyper silver

Золотистый, «красный Can-Am» и «насыщенный серебристый» (Gold, Can-Am Red & Hyper Silver)



SMART
LOK
TECHNOLOGY



Traxter XT and PRO

Новый ассортимент вариантов окраски мотовездеходов Can-Am

Triple Black

Золотистый, «красный Can-Am» и «насыщенный серебристый» (Gold, Can-Am Red & Hyper Silver)



SMART
LOK
TECHNOLOGY

«Насыщенный серебристый» (Hypersilver)



Commander Limited

Новый ассортимент вариантов окраски мотовездеходов Can-Am

Новые графические украшения в конфигурациях X mr

Золотистый, «красный Can-Am» и «насыщенный серебристый» (Gold, Can-Am Red & Hyper Silver)



«Насыщенный серебристый» (Hypersilver)



«Тройной черный» (Triple Black)



Maverick X mr and Traxter X mr